

# ***YAESU***

***The radio***

**KW/VHF/UHF-  
Allmode-Transceiver**

## **FT-897D**

# **Bedienungsanleitung**



**YAESU MUSEN CO., LTD.**

Tennozu Parkside Building  
2-5-8 Higashi-Shinagawa, Shinagawa-ku, Tokyo 140-0002 Japan

**YAESU USA**

6125 Phyllis Drive, Cypress, CA 90630, U.S.A.

**YAESU UK**

Unit 12, Sun Valley Business Park, Winnall Close  
Winchester, Hampshire, SO23 0LB, U.K.

**YAESU HK**

Unit 2002, 20/F, 9 Chong Yip Street,  
Kwun Tong, Kowloon, Hong Kong

|  |           |  |           |
|--|-----------|--|-----------|
| <b>Einleitung</b> .....                          | <b>1</b>  | Digital-Betrieb (SSB-basiertes AFSK) .....       | 36        |
| <b>Technische Daten</b> .....                    | <b>2</b>  | RTTY-Betrieb .....                               | 36        |
| <b>Lieferumfang &amp; Zubehör</b> .....          | <b>3</b>  | PSK31 Operation .....                            | 37        |
| Lieferumfang .....                               | 3         | Packet-Radio (1200/9600 bps) .....               | 37        |
| Verfügbares Zubehör .....                        | 3         | Wetterfax-Empfang .....                          | 38        |
| <b>Aufstellung</b> .....                         | <b>4</b>  | Time-Out-Timer .....                             | 38        |
| Stromversorgung .....                            | 4         | Split-Frequenz-Betrieb .....                     | 38        |
| Betrieb mit externer Gleichspannung .....        | 4         | Betrieb mit dem aktiv abgestimmten               |           |
| Netzbetrieb .....                                | 5         | Antennensystem ATAS-100/-120 .....               | 39        |
| Betrieb mit internem Akku .....                  | 6         | Automatische Abstimmung .....                    | 39        |
| Erdung .....                                     | 7         | Manuelle Abstimmung .....                        | 39        |
| Erdung für Mobilstationen .....                  | 7         | Tipps zum Betrieb mit ATAS-100/-120 .....        | 40        |
| Erdung für Feststationen .....                   | 7         | Erdung .....                                     | 40        |
| Überlegungen zu Antennen .....                   | 8         | Abstimmvorgang .....                             | 40        |
| Montage von Mobilantennen .....                  | 8         | Externe Wattmeter .....                          | 40        |
| Aufbau einer Antenne .....                       | 8         | Betrieb im 30-, 17- und 12-m-Band .....          | 40        |
| EMVU: Personenschutz .....                       | 9         | Betrieb mit dem autom. Antennentuner FC-30 ..... | 41        |
| Elektromagnetische Probleme .....                | 9         | Speicher des FC-30 .....                         | 41        |
| Wärmeentwicklung und Belüftung .....             | 9         | <b>Speicherbetrieb</b> .....                     | <b>42</b> |
| Anschluss an Linearverstärker .....              | 10        | Schnellspeicher QMB (Quick Memory Bank) .....    | 42        |
| Anschluss von Taste oder Keyer .....             | 11        | Speichern in den Schnellspeicher .....           | 42        |
| Empfängerzubehör (Recorder usw.) .....           | 11        | Aufrufen eines Schnellspeichers .....            | 42        |
| Aufstellbügel .....                              | 11        | Speicherbetrieb mit „normalen“ Speichern .....   | 42        |
| <b>Frontplatte</b> .....                         | <b>12</b> | Normales Speichern .....                         | 42        |
| <b>Anschlüsse an der Rückseite</b> .....         | <b>18</b> | Speichern von Split-Frequenzen .....             | 42        |
| <b>Ober- und Unterseite</b> .....                | <b>19</b> | Aufrufen von Speichern .....                     | 43        |
| <b>Betrieb</b> .....                             | <b>20</b> | Löschen von Speichern .....                      | 43        |
| Ein- und Ausschalten .....                       | 20        | Speicherbetrieb auf Hauskanälen .....            | 44        |
| Bandwahl .....                                   | 20        | Programmierung der Anrufkanäle .....             | 44        |
| Wahl der Betriebsart .....                       | 21        | Aufrufen des Anrufkanals .....                   | 44        |
| Einstellen der Lautstärke .....                  | 21        | Bezeichnung von Speichern .....                  | 44        |
| HF-Verstärkung und Squelch .....                 | 21        | <b>Spektrumskop / Smart-Search-Betrieb</b> ..... | <b>45</b> |
| Einstellen der Frequenz .....                    | 22        | Spektrumskop .....                               | 45        |
| Stapel-VFO-System .....                          | 22        | Smart-Search™-Operation .....                    | 45        |
| <b>Empfängerfunktionen</b> .....                 | <b>23</b> | <b>Suchlaufbetrieb</b> .....                     | <b>46</b> |
| Verriegelung der Bedienelemente .....            | 23        | Suchlauf .....                                   | 46        |
| Clarifier (RIT) .....                            | 23        | Suchlaufbetrieb .....                            | 46        |
| ZF-Shift .....                                   | 24        | Bedingungen für die Suchlauffortsetzung .....    | 46        |
| AGC (Automatische Verstärkungsregelung) .....    | 24        | Programmierung von Übersprungkanälen .....       | 47        |
| ZF-Störaustaster .....                           | 25        | Prioritätskanal-Überwachung .....                | 47        |
| IPO (Optimierung des Interceptpoints) .....      | 25        | Programmierbarer Speichersuchlauf (PMS) .....    | 48        |
| ATT (Eingangsabschwächer) .....                  | 25        | Dual Watch .....                                 | 48        |
| DSP-Bandpassfilter .....                         | 25        | <b>Weitere Einstellungen</b> .....               | <b>49</b> |
| DSP-CW-Filter .....                              | 26        | CW-Übungsfunktion .....                          | 49        |
| DSP-Rauschminderung (NR) .....                   | 26        | Programmierung von Funktionstasten .....         | 49        |
| DSP-Notch-Filter .....                           | 26        | Baken-Funktion .....                             | 50        |
| Frequenzeinstellung bei AM und FM .....          | 27        | Speichern des Baken-Textes .....                 | 50        |
| APO (Automatische Abschaltung) .....             | 27        | Baken-Sendung .....                              | 50        |
| <b>Sendebetrieb</b> .....                        | <b>28</b> | Einstellungen zur Anpassung des Displays .....   | 51        |
| Senden in SSB und AM .....                       | 28        | Displaybeleuchtungsmodus .....                   | 51        |
| Grundeinstellung/Bedienung .....                 | 28        | Displaykontrast .....                            | 51        |
| VOX-Betrieb .....                                | 28        | Displaydimmer .....                              | 51        |
| NF-Sprachprozessor .....                         | 29        | Displayfarbe .....                               | 51        |
| DSP-Mikrofon-Equalizer .....                     | 29        | <b>Benutzung der Menüs</b> .....                 | <b>52</b> |
| Senden in CW .....                               | 30        | <b>Programmierung des CAT-Systems</b> .....      | <b>61</b> |
| Betrieb mit Morsetaste oder externem Keyer ..... | 30        | Das CAT-Daten-Protokoll .....                    | 61        |
| Betrieb mit eingebautem Keyer .....              | 31        | Generierung/Übertragung von CAT-Befehlen .....   | 61        |
| Senden in FM .....                               | 32        | <b>Power-on-Reset / Klonen</b> .....             | <b>63</b> |
| Grundeinstellung/Bedienung .....                 | 32        | Power-on-Reset .....                             | 63        |
| Repeater-Betrieb .....                           | 32        | Klonen .....                                     | 63        |
| CTCSS-Suchlauf .....                             | 33        | <b>Einbau von optionalem Zubehör</b> .....       | <b>64</b> |
| DCS-Betrieb .....                                | 34        | Optionale Filter YF-122S,                        |           |
| DCS-Suchlauf .....                               | 34        | YF-122C und YF-122CN .....                       | 64        |
| Split-Tone-Betrieb .....                         | 34        | <b>Anhang</b> .....                              | <b>65</b> |
| ARTS™-Betrieb .....                              | 35        | Einstellung der Speicher für den FM-Betrieb über |           |
| Einstellung des CW-Rufzeichengebers .....        | 35        | niedrig fliegende Satelliten (LEO) .....         | 65        |
|  |           | Fernsternmikrofon MH-59A8J .....                 | 66        |





Der **FT-897D** ist ein stabiler, innovativer Multiband-Multimode-Portabel-Transceiver für die KW-, VHF- und UHF-Amateurfunkbänder. Er umfasst die Bänder von 160 bis 10 m sowie das 6-m-, 2-m- und 70-cm-Band, ermöglicht Funkverkehr in SSB, CW, AM, FM und Digital-Betriebsarten und bietet beste Performance beim Portabelbetrieb.

Der Transceiver ist vorgesehen für den Betrieb mit einer externen Gleichstromversorgung, einem internen Akku (optionaler NiMH-Akkupack **FNB-78** erforderlich) oder dem optionalen Einbau-Netzteil **FP-30**. Dabei liefert der **FT-897D** beim Betrieb mit 13,8 V 100 W HF-Leistung. Bei Benutzung des optionalen NiMH-Akkupack **FNB-78** schaltet der **FT-897D** automatisch auf 20 W (430 MHz: 10 W) HF-Leistung um.

Das multifunktionale LC-Display verfügt über eine angenehme Hintergrundbeleuchtung, die sich zur Verringerung der Stromaufnahme beim Batteriebetrieb abschalten lässt. Im Display befindet sich ein Bargraph-Anzeigeelement zur Darstellung der HF-Leistung, der ALC-Spannung, des SWR und des Modulationspegels. Darüber hinaus gibt es im Display eine Anzahl von Icons zur Anzeige verschiedener Betriebszustände sowie Funktionsanzeigen für die Multifunktions Tasten A, B und C.

Unter den modernen Features des **FT-897D** finden sich mehrere, die sonst nur bei großen Transceivern anzutreffen sind. Solche sind: Dual-VFO; Split-Frequenz-Betrieb; DSP (Bandpass-Filter, Rauschreduzierung, Notch-Filter und Mikrofon-Equalizer); ZF-Shift; Clarifier (RIT); ZF-Störaustaster; Wahl der AGC-Zeitkonstante; Einstellung der HF-Verstärkung und der Rauschsperr-Schaltenschwelle; IPO (Intercept Point Optimization = Optimierung des Intercept-Points) und ein zuschaltbarer Eingangsabschwächer für den Empfänger; AM-Flugfunkband-Empfangsmöglichkeit; AM- und FM-Rundfunkempfang; VOX; eingebauter elektronischer Keyer; einstellbarer Mithörton; automatische FM-Repeater-Ablage (ARS); eingebaute CTCSS-Coder/-Decoder; ARTS™ (Auto-Range Transponder System); Smart Search™ Automatic Memory Loading System; Spektrumskop; 200 Speicher zzgl. Hauskanäle und Bandbegrenzungsspeicher; alphanumerische Bezeichnungsmöglichkeit der Speicher; APO- und TOT-Funktion; Steuerungsmöglichkeit per Computer; Clone-Funktion.

Wir empfehlen Ihnen, diese Bedienungsanleitung vollständig zu lesen, damit Sie in die Lage versetzt werden, die vielfältigen Möglichkeiten Ihres neuen **FT-897D** nutzen zu können.

# TECHNISCHE DATEN

## Allgemein

|   |   |
|---|---|
| <b>Frequenzbereiche:</b>  | Empfang: 0,1-56 MHz, 76-108 MHz, 118-164 MHz, 420-470 MHz<br>Senden: 160 - 6 m, 2 m, 70 cm (nur Amateurfunkbänder)        |
| <b>Betriebsarten:</b>   | A1 (CW), A3 (AM), A3J (LSB/USB), F3 (FM),<br>F1 (9600-bps-Packet-Radio), F2 (1200-bps-Packet-Radio)                       |
| <b>Abstimmschrittweite (min.):</b>                                  | 10 Hz (CW/SSB), 100 Hz (AM/FM/WFM)  |
| <b>Antennenanschluss:</b>   | 50 $\Omega$ , asymmetrisch  |
| <b>Betriebstemperaturbereich:</b>                                   | -10 °C bis +60 °C   |
| <b>Frequenzstabilität:</b>  | $\pm 4$ ppm zwischen 1 und 60 Min. nach dem Einschalten. @25 °C: 1 ppm/h<br>$\pm 0,5$ ppm/h @25 °C, nach der Aufwärmphase |
| <b>Betriebsspannung:</b>  | normal: 13,8 VDC $\pm 15$ %, Minus an Masse<br>FNB-78 (NiMH-Akkupack): 13,2 V (optional)                                  |
| <b>Stromaufnahme:</b>   | stumm geschaltet: 600 mA (ca.)<br>Empfang: 1 A<br>Senden: 22 A  |
| <b>Abmessungen (B <math>\times</math> H <math>\times</math> T):</b> | 200 $\times$ 80 $\times$ 262 mm   |
| <b>Gewicht (ca.):</b>   | 3,9 kg (ohne NiMH-Akku, Antenne und Mikrofon)   |

## Sender

|  |   |           |
|--|---|-----------|
| <b>HF-Ausgangsleistung:</b><br>(bei 13,8 V DC)       | SSB/CW/FM   | AM-Träger |
| 160 - 6 m:   | 100 W   | 25 W      |
| 2 m:   | 50 W  | 12,5 W    |
| 70 cm:   | 20 W  | 5 W       |
| <b>Modulationsverfahren:</b>                         | SSB: Balance-Modulator, AM: Vorstufe, FM: variable Reaktanz |           |
| <b>FM-Hub:</b>                                       | $\pm 5$ kHz (FM-N: $\pm 2,5$ kHz)                           |           |
| <b>Nebenaussendungen:</b>                            | -50 dB (1,8-29,7 MHz)<br>-60 dB (50/144/430 MHz)            |           |
| <b>Trägerunterdrückung:</b>                          | >40 dB  |           |
| <b>Unterdrückung des unerwünschten Seitenbandes:</b> | >50 dB  |           |
| <b>NF-Frequenzbereich (SSB):</b>                     | 400 -2600 Hz (-6 dB)  |           |
| <b>Mikrofonimpedanz:</b>                             | 200 $\Omega$ - 10 k $\Omega$ (nominal 600 $\Omega$ )        |           |

## Empfänger

|   |   |           |              |             |
|---|---|-----------|--------------|-------------|
| <b>Schaltungsprinzip:</b>   | Doppelsuperhet (SSB/CW/AM/FM)<br>Einfachsuperhet (WFM)  |           |              |             |
| <b>Zwischenfrequenzen:</b>  | 1. ZF: 68,33 MHz (SSB/CW/AM/FM); 10,7 MHz (WFM)<br>2. ZF: 455 kHz   |           |              |             |
| <b>Empfindlichkeit:</b><br>(SSB/CW/AM = 10 dB S/N,<br>FM = 12 dB SINAD) |   | SSB/CW    | AM           | FM          |
| 100 kHz-1,8 MHz   | -   | -         | 32 $\mu$ V   | -           |
| 1,8 MHz-28 MHz  | 0,2 $\mu$ V   | -         | 2 $\mu$ V    | -           |
| 28 MHz-30 MHz   | 0,2 $\mu$ V   | -         | 2 $\mu$ V    | 0,5 $\mu$ V |
| 50 MHz-54 MHz   | 0,125 $\mu$ V   | -         | 1 $\mu$ V    | 0,2 $\mu$ V |
| 144/430 MHz   | 0,125 $\mu$ V   | -         | -            | 0,2 $\mu$ V |
| <b>Squelch-Empfindlichkeit:</b>   |   | SSB/CW/AM | FM           |             |
| 100 kHz-1,8 MHz   | -   | -         | -            |             |
| 1,8 MHz-28 MHz  | 2,5 $\mu$ V   | -         | -            |             |
| 28 MHz-30 MHz   | 2,5 $\mu$ V   | -         | 0,32 $\mu$ V |             |
| 50 MHz-54 MHz   | 1 $\mu$ V   | -         | 0,16 $\mu$ V |             |
| 144/430 MHz   | 0,5 $\mu$ V   | -         | 0,16 $\mu$ V |             |
| <b>Spiegelfrequenzdämpfung:</b>   | KW/50 MHz: 70 dB, 144/430 MHz: 60 dB  |           |              |             |
| <b>ZF-Dämpfung:</b>   | 60 dB   |           |              |             |
| <b>Selektivität (-6/-60 dB):</b>  | SSB/CW: 2,2 kHz/4,5 kHz<br>AM: 6 kHz/20 kHz<br>FM: 15 kHz/30 kHz<br>FM-N: 9 kHz/25 kHz<br>SSB (mit optionalem YF-122S): 2,3 kHz/4,7 kHz (-66 dB)<br>CW (mit optionalem YF-122C): 500 Hz/2,0 kHz |           |              |             |
| <b>NF-Ausgangsleistung:</b>   | 2,5 W (an 4 $\Omega$ , bei K 10 %)  |           |              |             |
| <b>NF-Impedanz:</b>   | 4-16 $\Omega$   |           |              |             |

Die technischen Daten können ohne Vorankündigung geändert werden.

---

## LIEFERUMFANG

---

Handmikrofon MH-31<sup>B8</sup>  
Stromversorgungskabel  
Bedienungsanleitung  
Garantiekarte

---

## VERFÜGBARES ZUBEHÖR

---

**FP-30** Einbaunetzteil  
**FP-1030A** Netzteil (25 A)  
**FNB-78** NiMH-Akkupack (13,2 V/4500 mAh)  
**PA-26B/C/U** Ladegerät für NiMH-Akkupack  
**CD-24** Ladeadapter für NiMH-Akkupack  
**YF-122S** Collins-SSB-Filter (2,3 kHz/4,7 kHz: -6 dB/-66 dB)  
**YF-122C** Collins-CW-Filter (500 Hz/2 kHz: -6 dB/-60 dB)  
**YF-122CN** Collins-CW-Filter (300 Hz/2 kHz: -6 dB/-60 dB)  
**FC-30** Externer Automatischer Antennentuner  
**ATAS-100** Aktiv abgestimmtes Antennensystem  
**ATAS-120** Aktiv abgestimmtes Antennensystem  
**ATAS-25** Aktiv abgestimmtes Antennensystem  
**ATBK-100** VHF/UHF-Antennen-Fuß/Gegengewicht  
**MMB-80** Halterung  
**VL-1000** Linear-Endstufe  
**MD-200A<sup>8X</sup>** Tischarmikrofon  
**MH-36E<sup>8J</sup>** DTMF-Handmikrofon  
**CT-62** CAT-Interface-Kabel  
**CT-39A** Packet-Radio-Kabel  
**CT-58** Band-Data-Kabel

Der **FT-897D** ist vorgesehen, 1. mit einer externen Gleichstromversorgung (externes Netzteil oder Akku), 2. mit dem internen NiMH-Akkupack **FNB-78** oder 3. mit dem Einbau-Netzteil **FP-30** betrieben zu werden.

### Betrieb mit externer Gleichspannung

Der Gleichspannungsanschluss des **FT-897D** muss dafür an eine Gleichstromquelle angeschlossen werden, die 13,8 V ( $\pm 15\%$ ) abgibt und mit mindestens 22 A belastet werden kann. Beim Anschluss immer auf die richtige Polarität achten:

Der **rote** Anschluss muss mit dem **Pluspol (+)**, der **schwarze** mit dem **Minuspol (-)** der Gleichstromversorgung verbunden werden.

Beim Einbau in ein Fahrzeug lässt sich der Einfluss von Störungen durch die Zündung minimieren, indem das Gleichstromkabel direkt an den Akkumulator angeschlossen wird, und nicht an den Zündschalter oder Anschlüsse für Fahrzeugzubehör. Der direkte Anschluss an den Fahrzeugakkumulator bringt außerdem die höchste Stabilität der Betriebsspannung.

#### Tipps für den Einbau in Fahrzeuge:

- Vor dem Anschluss des Stromversorgungskabels an den Akkumulator sollte die Spannung über dem Akku gemessen werden, wobei der Motor so schnell drehen sollte, dass der Akkumulator geladen wird. Wenn die dabei festgestellte Spannung größer als 15 V ist, muss der Regler auf eine Ladespannung von höchstens 14 V nachjustiert werden.
- Stromversorgungskabel möglichst weit entfernt von den Zündkabeln verlegen.
- Ist das Stromversorgungskabel nicht lang genug, kann es mit isolierter Leitung von wenigstens 3,5 mm<sup>2</sup> Querschnitt verlängert werden. Die Verbindungen sorgfältig verlöten und mit Isolierband fachgerecht isolieren.

- Anschlüsse des Stromversorgungskabels hin und wieder auf Korrosion und festen Sitz kontrollieren.
- Beim Betrieb des **FT-897D** aus einem Akkumulator bei stehendem Motor oder aus einem separatem Akku die minimale Betriebsspannung von 11,73 V beachten. Wenn der Akku nicht nachgeladen wird und die Spannung auf unter 11 V abfällt, kann es zu Fehlfunktionen kommen oder der Transceiver schaltet sich von selbst aus.

### Dringende Warnung

Bei vertauschter Polarität oder beim Betrieb mit zu hoher Spannung kann es zu schwerwiegenden Schäden am **FT-897D** kommen. Die Garantie erstreckt sich nicht auf Schäden, die durch Falschpolung, den Betrieb mit Gleichspannung außerhalb des Bereichs von 13,8 V  $\pm 15\%$  oder den direkten Anschluss an das Stromnetz entstehen. Schließen Sie den Transceiver auch niemals an Gleichspannungen von 24 V an.

Beim Ersetzen durchgebrannter Sicherungen immer Sicherungen mit dem richtigen Nennwert einsetzen. Der **FT-897D** erfordert flinke 25-A-Typen.

## STROMVERSORUNG

### Netzbetrieb (optionales Einbaunetzteil FP-30 erforderlich)

Für den Betrieb als Basisstation empfiehlt Yaesu die Verwendung des optionalen Einbaunetzteils **FP-30**, das so konstruiert ist, dass es sich an der Unterseite des **FT-897D** befestigen lässt.

#### Einbau

1. Transceiver ausschalten und alle Kabel abziehen.
2. 6 Schrauben (3 auf der Rückseite und 3 unten) entfernen, danach die untere Gehäuseabdeckung abnehmen (Abb. 1 und 2).
3. **FP-30** von unten an den **FT-897D** ansetzen und mit den 6 zuvor entfernten Schrauben befestigen (Abb. 3).
4. Den 6-poligen Molex-Stecker des **FP-30** in die DCINPUT-Buchse auf der Rückseite des **FT-897D** stecken (Abb. 4).
5. Netzspannung prüfen und den **POWER**-Schalter in Stellung **AUS** bringen. Nun das Netzkabel in die **ACINPUT**-Buchse des **FP-30** stecken und die Verbindung zu einer Steckdose herstellen.



Abb. 1



Abb. 2

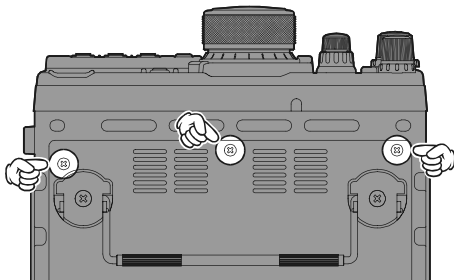

Abb. 3

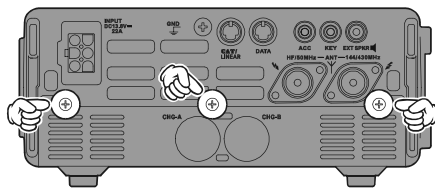

Abb. 4

NETZ-Schalter  
des FP-30

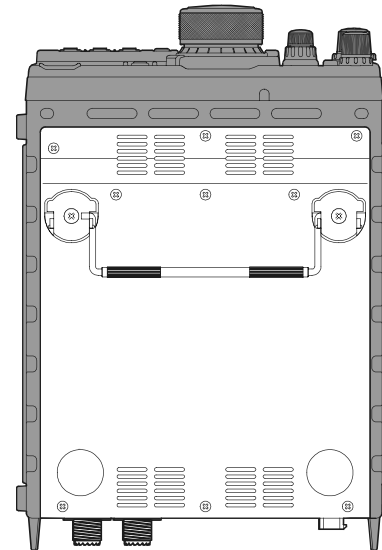
### Wahl der Netzspannung (z.B. in den USA)

- Vor dem Umschalten des Netzspannungswahlschalters das Netzkabel des FP-30 aus der Steckdose ziehen und 10 Minuten warten, damit sich die Elektrolytkondensatoren im Netzteil entladen können (Stromschlaggefahr).
- Schutzlabel an der Seite des FP-30 entfernen.
- Netzspannungswahlschalter in die Stellung „115“ bringen, wenn der Betrieb mit Wechselspannungen zwischen 100 und 120 V vorgesehen ist, bzw. „230“ für den Betrieb mit 200 bis 240 V.
- Sowohl beim Betrieb mit 100 bis 120 V als auch mit 200 bis 240 V muss eine 10-A-Sicherung auf der Rückseite des FP-30 eingesetzt sein.

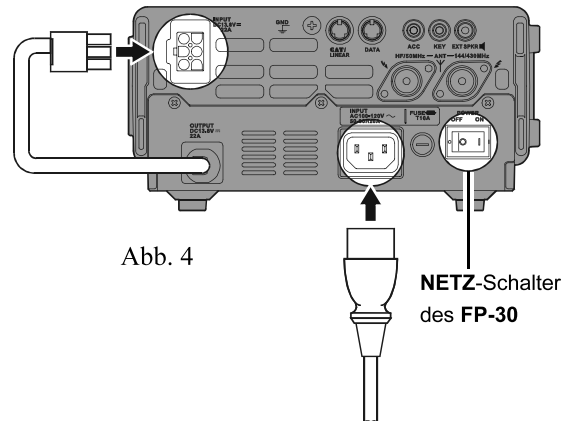

**Warnung:** Die Garantie umfasst keine Schäden, die durch den Betrieb mit der falschen Spannung oder durch die Verwendung einer Sicherung mit einem unkorrekten Nennwert entstehen.

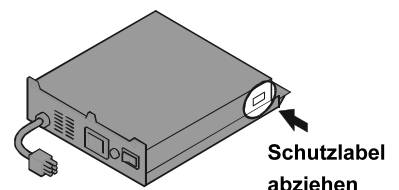

Schutzlabel  
abziehen

### Betrieb mit internem Akku (optionaler FNB-78 NiMH-Akkupack erforderlich)

Der optionale NiMH-Akkupack **FNB-78** stellt 13,2 V Gleichspannung für den **FT-897D** zur Verfügung und hat eine Kapazität von max. 4500 mAh. Es lassen sich zwei **FNB-78** in den **FT-897D** einsetzen, so dass die Kapazität des Akkus insgesamt max. 9 Ah beträgt.

Mit einem vollständig geladenen **FNB-78** lässt sich unter normalen Bedingungen 4 Stunden Empfangsbetrieb durchführen.

#### Einbau des Akkupacks

1. Transceiver ausschalten und alle Kabel abziehen.
2. 6 Schrauben (3 auf der Rückseite und 3 unten) entfernen, danach die untere Gehäuseabdeckung abnehmen (Abb. 1 und 2).
3. Den Akkupack **FNB-78** in die Akkuaufnahme „**A**“ oder „**B**“ so einsetzen, dass die „Nase“ des Akkupacks in eine der dafür vorgesehen Öffnungen im Chassis passt (Abb. 3).
4. Nun das 3-polige Anschlusskabel des **FNB-78** mit der entsprechenden Akkuanschlussbuchse „**A**“ oder „**B**“ verbinden (Abb. 3).
5. Um die Ladebuchse des Akkus zugänglich zu machen, die dem eingebauten **FNB-78** entsprechende Plastikkappe („**A**“ oder „**B**“) aus der Rückseite der unteren Gehäuseabdeckung entfernen. Dazu die Kappe so verdrehen, dass sie sich ohne Gewalt herauschieben lässt (Abb. 2).
6. Zum Schluss die untere Gehäuseabdeckung ansetzen und mit den 6 Schrauben wieder befestigen.



Abb. 1



Abb. 2 Plastikkappen

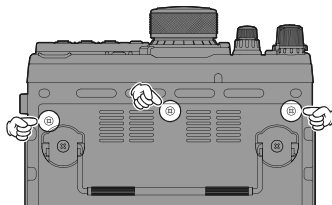

Abb. 3

#### Laden

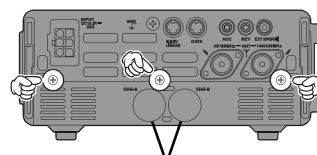
Für das Laden des **FNB-78** ist der optionale Ladeadapter **CD-24** erforderlich.

1. Transceiver ausschalten.
2. Ladeadapter **CD-24** mit einem Netzteil verbinden und danach das Ladekabel in die Ladebuchse **CHG-A** oder **CHG-B** auf der Rückseite des Transceivers stecken.
3. Auf der Frontplatte des **FT-897D** leuchtet die LED-Anzeige **BATT-A** oder **BATT-B** rot, solange der entsprechende Akku geladen wird. Sobald der Ladevorgang beendet ist, verlischt die LED. Ein vollständig entladener Akkupack wird mit dem Ladeadapter **CD-24** in etwa 4 Stunden vollständig geladen.
4. Ladekabel aus dem **CHG**-Ladeanschluss auf der Rückseite des Transceivers ziehen und Ladeadapter **CD-24** vom Netzteil trennen.

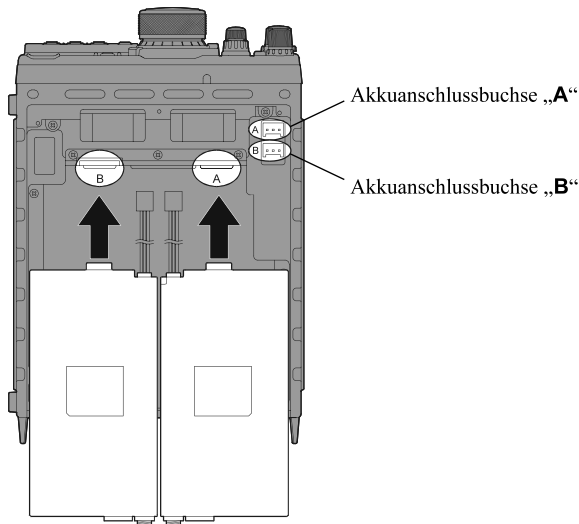
#### Betrieb

Vor dem Einschalten des Transceivers muss der Akku („**A**“ oder „**B**“) mit dem A-B-Schalter auf der Oberseite gewählt werden.

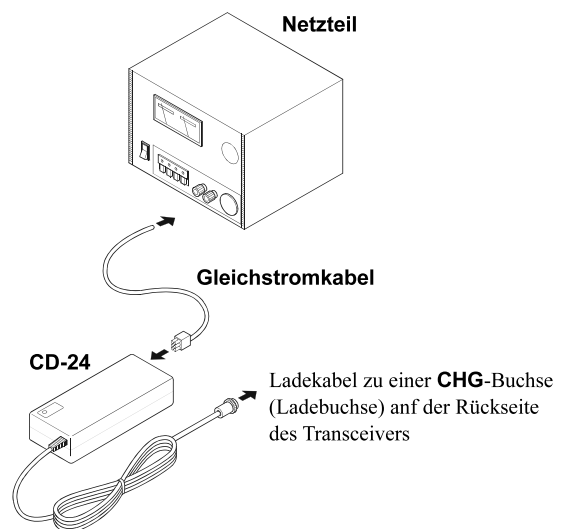

## ERDUNG

Eine fachgerechte Erdung gehört zu den Voraussetzungen für einen erfolgreichen Funkbetrieb. Eine gute Erdung beeinflusst die Leistungsfähigkeit bzw. die Eigenschaften der Funkstation auf verschiedene Weise:

- Sie reduziert die Gefahr von Stromschlägen.
- Sie reduziert die HF auf den Abschirmungen von Koaxialkabeln und auf Gehäuseteilen des Transceivers, welche Störungen an Anlagen der Heimunterhaltungstechnik und anderen technischen Anlagen verursachen kann.
- Sie reduziert die Wahrscheinlichkeit eines unsicheren Betriebes des Transceivers, hervorgerufen durch rückfließende HF oder unsachgemäßen Stromfluß durch Digital Schaltkreise.

Ein effektives Erdungssystem kann verschieden aussehen; als Diskussionsgrundlage schauen sie sich nachfolgende Ausführungen zum Thema an. Sie können aber nur als Richtlinie angesehen werden. Überprüfen sie ihre Erdungsanlage – im Stationsraum genauso wie außerhalb des Stationsraumes – regelmäßig, um ein Maximum an Funktion und Sicherheit zu gewährleisten.

### Erdung für Mobilstationen

Obleich eine zufrieden stellende Erdung in den meisten Fällen der Installationen über die Minusleitung der Gleichspannungsversorgung und die Abschirmung des Koaxialkabels der Antennenanlage erzielt wird, wird oft empfohlen, dass eine direkte Erdverbindung zum Chassis des Fahrzeuges am Montageplatz des Transceivers hergestellt wird (bei Installationen, bei denen die optionale Sammelschiene **MMB-80** verwendet wird, muss diese lediglich am Fahrzeugchassis befestigt werden). Wegen unerwarteter Resonanzen, die an jeder möglichen Stelle auftreten können, kann die Ursache für eine schlechte Funktion des Kommunikationssystems in einer unzulänglichen Erdung liegen. Symptome dafür sind:

- HF Einstreuungen (im Ergebnis wird das ausgesendete Signal verzerrt),
- unbeabsichtigte Frequenzveränderungen,
- blinkende oder dunkle Frequenzanzeige,
- Störgeräusche und/oder
- Löschen des Speicherinhaltes.

Beachten Sie, dass o. g. Symptome bei jedem Aufbau von Kommunikationstechnik auftreten können. Der **FT-897D** besitzt umfangreiche Filter, die entwickelt wurden, um solche Probleme zu minimieren; jedoch kann eine ungenügende Erdung diese Filtermaßnahmen außer Kraft setzen. Das Herstellen einer Verbindung zwischen der Erdschraube auf der Rückseite des **FT-897D** und dem Fahrzeugchassis sollte o. g.

Probleme unterdrücken. Vertex Standard empfiehlt keine Benutzung von so genannten „Auf-Glas“-Mobilantennen, da der Schirm des Koaxialkabels häufig nicht nahe dem Fußpunkt der Antenne geerdet wird. Solche Antennen sind oft für die o.g. Probleme mit Erdverbindungen verantwortlich.

### Erdung für Feststationen

Gewöhnlich besteht diese Erdung aus eine oder mehreren in den Boden eingebrachten verkupferten Eisenstangen. Stehen mehrere Erdstangen zur Verfügung, sollten diese in einer Sternkonfiguration zusammengeschaltet werden. Der Erder im Sternpunkt sollte sich in Stationsnähe befinden. Nutzen sie ein Kabel mit einem möglichst großen Querschnitt und entsprechende Kabelschellen (vor Korrosion schützen!), um die Erdstangen miteinander zu verbinden. Nutzen sie das gleiche Kabel für die Verbindung zur Erdung im Stationsraum (s.u.).

**Nutzen Sie auf keinen Fall Gasleitungen, um eine Erdverbindung herzustellen. Diese Verbindung stellt ein ernsthaftes Explosionsrisiko dar!!**

Als Erdsammelschiene im Stationsraum sollte ein Kupferrohr von mindestens 25 mm Durchmesser (1") zum Einsatz kommen. Alternativ kann auch eine große Kupferplatte als Sammelschiene genutzt werden. Diese Platte sollte an der Stationstischunterseite angebracht werden. Die Erdverbindungen der einzelnen Geräte (Transceiver, Stromversorgungsgerät, Datenübertragungseinrichtungen) sollten mit Kupferkabel großen Querschnitts hergestellt werden.

Stellen sie keine Erdverbindungen von einem zum anderen Gerät und dann zur Erdsammelschiene her. Diese sogenannte „Verkettung“ ist keine wirkungsvolle Erdung zur Vermeidung von HF-Störungen. Sehen sie sich die Abb. an als Beispiele für eine unsachgemäße und eine wirkungsvolle Erdverbindung an. Sollte ihr Koaxialkabel keine direkte Verbindung zur Erdsammelschiene haben, so sollte sie unbedingt eine Erdverbindung zur Erdschraube auf der Rückseite des **FT-897D** herstellen.

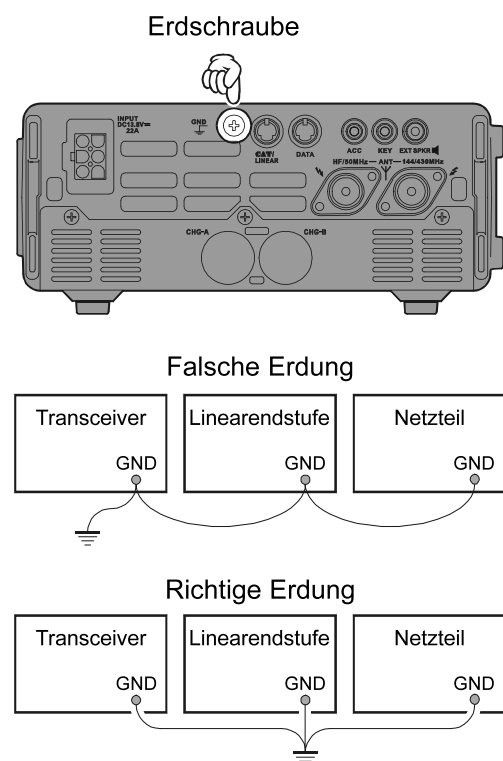

Die Antennensysteme, die an den **FT-897D** angeschlossen werden, haben wesentlichen Einfluss auf die mit dem Transceiver hergestellten Funkverbindungen. Der **FT-897D** ist so konstruiert, dass er mit jeder Antenne funktioniert, die im jeweiligen Frequenzbereich eine Impedanz von 50  $\Omega$  aufweist. Da kleine Abweichungen von der Nennimpedanz von 50  $\Omega$  praktisch keine Auswirkungen haben, setzt die Schutzschaltung der Endstufen erst dann mit der Reduzierung der Ausgangsleistung ein, wenn die Impedanz um mehr als 50 % von der Nennimpedanz abweicht (unter 33  $\Omega$  oder über 75  $\Omega$ , entsprechend einem SWR von 1,5: 1).

Auf der Rückseite des **FT-897D** befinden sich zwei Antennenbuchsen. Die mit „HF/50 MHz ANT“ bezeichnete Buchse wird für die KW-Bänder und das 50-MHz-Band benutzt, die mit der Bezeichnung „144/430 MHz ANT“ für das 144-MHz- und das 430-MHz-Band.

Hinweise für den erfolgreichen Aufbau von Antennen für den Fest- und Mobilbetrieb werden nachfolgend gegeben.

### Montage von Mobilantennen

Mobilantennen für die KW-Bänder, mit der möglichen Ausnahme solcher, die für das 28-MHz-Band konzipiert sind, besitzen eine sehr hohe Güte durch die Tatsache, dass sie physikalisch verkürzt sind, und durch eine Spule in Resonanz gebracht werden. Die Arbeitsbandbreite kann jedoch mit dem automatischen Antennentuner **FC-30** von Yaesu vergrößert werden. Der in einem Bereich von 1,8 bis 50 MHz arbeitende Antennentuner bietet dem Transceiver eine transformierte Impedanz von 50  $\Omega$  an, solange das SWR auf dem Koaxialkabel am Ausgang des **FC-30** unter 3:1 ist.

Auf den VHF- und UHF-Bändern steigen die Verluste bei ungünstigem SWR rapide an, so dass grundsätzlich Antennen mit einer Impedanz von 50  $\Omega$  erforderlich sind.

Das aktiv abgestimmte Antennensystem **ATAS-100/120** von Yaesu ist eine einmalige Mobilantenne für KW, VHF und UHF, die sich automatisch abstimmt, wenn sie an einem **FT-897D** benutzt wird. Siehe S. 39 für weitere Details.

Auf den VHF- und UHF-Bändern nutzt man für die Schmalbandbetriebsarten CW und SSB horizontale Polarisierung. Daher muss man für den CW- und SSB-Betrieb horizontal polarisierte Antennen (Yagis, Loops u.a.) verwenden. Andernfalls käme es durch unterschiedliche Polarisierung zu erheblichen Verlusten im Übertragungsweg, die 20 dB oder mehr betragen können. Auf den KW-Bändern erzeugen Signale, die sich über die Ionosphäre ausbreiten, gemischte Polarisierungen, so dass die Antennenwahl durch die mechanischen Überlegungen bestimmt wird. Daher werden fast immer Vertikalantennen eingesetzt.

### Aufbau einer Antenne

Wenn eine symmetrische Antenne, wie z.B. eine Yagi oder ein Dipol, eingesetzt werden soll, ist zu beachten, dass der **FT-897D** für den Anschluss asymmetrischer koaxialer Speiseleitungen ausgelegt ist. Daher muss ein Balun oder eine andere Symmetriereinrichtung benutzt werden, um die gewünschte Performance des Antennensystems zu gewährleisten.

Man sollte grundsätzlich qualitativ hochwertiges 50- $\Omega$ -Koaxialkabel zur Verbindung von Transceiver und Antenne einsetzen. Andernfalls werden die Vorzüge einer guten Antenne durch die Verluste in einem minderwertigen Koaxialkabel zunichte gemacht. Die Leitungsverluste in einem Koaxialkabel steigen mit der Frequenz. So kann ein Koaxialkabel z. B. bei 7 MHz einen Verlust von 0,5 dB aufweisen, und bei der gleichen Länge bei 430 MHz schon 6 dB (das entspricht 75 % der Transceiver-Sendeleistung!). Allgemein gilt, dass dickere Koaxialkabel geringere Dämpfungen aufweisen, wobei die konkreten Werte eines Kabels von seiner Konstruktion, den verwendeten Materialien und den eingesetzten Steckern und Buchsen abhängen. Genauere Informationen findet man in den Datenblättern der Hersteller.

Einige typische Werte sind hier zusammengestellt:

Dämpfung auf je 30 m Länge verschiedener 50- $\Omega$ -Kabel  
Dämpfung in dB (ca.)

| Kabeltyp      | 1,8 MHz | 28 MHz | 432 MHz |
|---------------|---------|--------|---------|
| RG-58A        | 0,55    | 2,60   | >10     |
| RG-58 Form    | 0,54    | 2,00   | 8,0     |
| RG-8X         | 0,39    | 1,85   | 7,0     |
| RG-8A, RG-213 | 0,27    | 1,25   | 5,9     |
| RG-8 Form     | 0,22    | 0,88   | 3,7     |

Installieren Sie Ihre Antennen immer so, dass sie *niemals* in Kontakt mit Stromfreileitungen kommen können. Erden Sie Ihre Antennen entsprechend den gesetzlichen Vorschriften und führen Sie alle notwendigen Maßnahmen des Blitzschutzes durch.

Trennen Sie die Antennenspeiseleitung, das Rotor-Steuerkabel und eventuelle Stromversorgungskabel bei Gewitter *vollständig* von Ihrer Station, auch dann, wenn das Gewitter Ihren Standort noch nicht erreicht hat. Vermeiden Sie dabei, dass die entfernten Kabel das Gehäuse Ihres **FT-897D** oder von Zubehör berühren, da Blitze leicht vom Kabel auf das Gerät überspringen können und in der Schaltung irreparable Schäden herbeiführen können. Unterlassen Sie es in jedem Fall, eventuell noch vorhandene Kabelverbindungen während eines Gewitters zu lösen. Dadurch begeben Sie sich in akute Lebensgefahr.

Falls Sie eine Vertikalantenne benutzen, müssen Sie dafür Sorge tragen, dass weder Mensch noch Tier die Antenne berühren können, um elektrische Schläge und anderen Gefahren durch Hochfrequenz vorzubeugen. Beachten Sie auch, dass die eingegrabenen Radials einer auf dem Erdboden montierten Vertikalantenne bei Blitzeinschlägen lebensgefährliche Spannungen führen können.



## EMVU: PERSONENSCHUTZ

Die vom **FT-897D** abgebbare Sendeleistung erzeugt bei der Abstrahlung über eine daran angeschlossene Antenne in deren Nähe ein starkes hochfrequentes elektromagnetisches Feld. Zum Schutz von Personen in einem solchen elektromagnetischen Feld gelten gesetzliche Bestimmungen, die vom Senderbetreiber eingehalten werden müssen! Der Personenschutz gegen Einflüsse basiert auf Begrenzung der Exposition nach Feldstärke und Zeit. Auskunft über die national unterschiedlichen aktuell gültigen Vorschriften kann man bei den zuständigen Telekommunikations-Behörden oder den Amateurfunkverbänden des jeweiligen Landes erhalten. Einige Anschriften dazu:

Deutschland:

**Reg TP**, Regulierungsbehörde für Telekommunikations und Post; [www.regtp.de](http://www.regtp.de)

**DARC e.V.**, Deutscher Amateur Radio Club, Lindenallee 4, D-34225 Baunatal, [darc@darc.de](mailto:darc@darc.de), [www.darc.de](http://www.darc.de)

Österreich:

**RTR**, Rundfunk- und Telekom-Regulierungs GmbH, [rtr@rtr.at](mailto:rtr@rtr.at)

**ÖVSV**, Österreichischer Versuchssender Verband, Theresiengasse 11, A-1180 Wien

Schweiz:

**BAKOM**, Bundesamt für Kommunikation

**USKA**, Union Schweizerischer Kurzwellen-Amateure, [hq@uska.ch](mailto:hq@uska.ch), [www.uska.ch](http://www.uska.ch)

Hinweise:

Die Feldstärke im Umgebungsbereich der an den **FT-897D** angeschlossenen Antenne, wird wesentlich von der aktuell benutzten Sendeleistung, den HF-Leitungsverlusten, dem Antennentyp, dem Abstand von der Antenne und Umgebungseinflüssen bestimmt.

Direkt vor einer VHF-Richtantenne kann insbesondere bei 430 MHz die 20 W Ausgangsleistung des **FT-897D** durch die Richtwirkung so erheblich gebündelt sein, dass Personenschutzforderungen nicht mehr eingehalten werden. Es empfiehlt sich daher, auch bei kurzen Testsendungen nicht unmittelbar vor der Antenne zu stehen.

Bei Betrieb aus dem Kfz sollte man nur die geringste erforderliche Leistung verwenden und, solange sich eine andere Person in unmittelbarer Nähe der Mobilantenne befindet (z.B. auf einem Parkplatz) überhaupt nicht senden.

## ELEKTROMAGNETISCHE PROBLEME

Falls der Transceiver mit oder in der Nähe eines Computers oder eines Zubehörs mit Mikrocontroller betrieben wird, können Experimente mit der Erdung bzw. Spezialbauteilen (z.B. Ferritkerne) zur Reduzierung der von den getakteten Bauelementen ausgehenden Störeinstrahlungen erforderlich werden. Vom Computer verursachte Störungen resultieren in der Regel aus mangelhafter Abschirmung bzw. gelangen über die Anschlüsse für Peripheriegeräte in die Umgebung. Auch wenn Computer normalerweise die technischen Standards für die Abstrahlung hochfrequenter Energie „erfüllen“, ist dies keine Gewähr dafür, dass empfindliche Empfänger wie der des **FT-897D** durch die vom Computer ausgehende Störstrahlung nicht beeinflusst werden!

Zur Verbindung eines TNCs mit dem Transceiver sollten nur abgeschirmte Kabel verwendet werden. Es kann außerdem notwendig sein, in die Stromversorgungszuleitungen GleichspannungsfILTER einzufügen, oder entsprechende Ferritmaterialien zur Unterdrückung von Störungen auf Verbindungskabeln einzusetzen. Als letzte Möglichkeit könnte man auch zusätzliche Abschirmungen in das Computergehäuse einbauen, wofür sich Abschirmgeflechte oder Abschirmfolien anbieten. Insbesondere können HF-Lecks durch die Verwendung von Kunststoffmaterialien für Frontplatten vorhanden sein.

Für Mobilbetrieb sind zum Schutz der Kfz-Elektronik die Vorschriften des jeweiligen Kfz-Herstellers für Transceiver-einbau, Mobilantenneninstallation und die Beschränkung der Sendeleistung zu befolgen!

Weitere Informationen zu dieser Problematik finden Sie in der Amateurfunk-Fachliteratur oder in entsprechenden Zeitschriften.

## WÄRMEENTWICKLUNG UND BELÜFTUNG

Damit der Transceiver lange Zeit zuverlässig funktioniert, muss für eine ausreichende Belüftung um das Gehäuse des **FT-897D** herum gesorgt werden. Das Kühlsystem des Transceivers darf beim Ansaugen kalter Luft von der Seite des Transceivers und beim Ausstoß der warmen Luft auf der Rückseite nicht behindert werden.

Stellen Sie den Transceiver beim Betrieb nicht auf andere Geräte, die selbst Wärme produzieren, wie z.B. Linearendstufen. Außerdem dürfen Sie beim Betrieb keine anderen Geräte, Bücher oder andere Gegenstände auf die Oberseite des Transceivers legen. Stellen Sie den Transceiver immer auf eine flache und stabile Unterlage. Vermeiden Sie die Erhitzung durch direkte Sonneneinstrahlung, wenn Sie den Transceiver in der Nähe eines Fensters aufstellen.

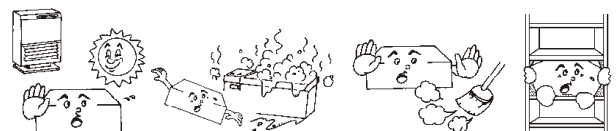

Hitze

Feuchtigkeit

Staub

Belüftung

## ANSCHLUSS AN LINEARVERSTÄRKER

Der **FT-897D** verfügt über Schalt- und Steuerleitungen, die für den problemlosen Anschluss an die allermeisten der gegenwärtig erhältlichen Linearverstärker erforderlich sind.

Diese sind:

- Antennenbuchsen (HF/50 MHz und 144/430 MHz);
- Sende-/Empfangsumschaltung (offen für Empfang, an Masse gelegt zum Senden), und
- ALC-Buchse, die eine negative Spannung im Bereich von 0 bis  $-4$  V Gleichspannung abgibt.
- Beim Anschluss des 1-kW-Linearverstärkers **VL-1000** ermöglicht das optionale Interfacekabel CT-58 den Anschluss an den Transceiver. Im Menü **No-020 [CAT/LIN/TUN]** muss die Einstellung **LINEAR** vorgenommen werden.

Die rückseitige ACC-Buchse ist eine Miniatur-Stereo-Ausführung, deren Mittelleiter zum Anschluss der ALC-Steuer Spannung dient, der Ring ist die Sende-Empfangs-Umschaltleitung und der dritte Pol ist die Masse.

Typische Möglichkeiten zum Anschluss von Linearverstärkern zeigt das unten stehende Bild.

Zu beachten ist, dass einige VHF- und UHF-Kompaktendstufen mehrere Möglichkeiten bieten, die Sende-Empfangs-Umschaltung vorzunehmen. Die Steuerung kann sowohl mit  $+13$  V erfolgen, als auch durch Legen des Steueranschlusses an Masse.

Es ist daher sicherzustellen, dass die VHF- oder UHF-Endstufe durch *Schalten an Masse* eingeschaltet wird, weil diese Methode vom **FT-897D** unterstützt wird. Alternativ besitzen viele VHF- oder UHF-Endstufen eine HF-VOX zur Steuerung der Relais. Wenn diese Steuermöglichkeit nicht zur Verfügung steht oder nicht genutzt werden soll, muss die Sende-Empfangs-Umschaltung über die Sende-Empfangs-Steuerleitung der ACC-Buchse erfolgen.

Die Sende-Empfangs-Steuerleitung führt im Transceiver auf einen „offenen Kollektor“, der Gleichspannungen von bis zu  $+50$  V und Ströme von bis zu  $400$  mA schalten kann. Falls vorgesehen ist, für unterschiedliche Bänder mehrere Linearverstärker einzusetzen, muss eine Bandumschaltung für die Sende-Empfangs-Steuerleitung „Lin Tx“ nach der ACC-Buchse vorgesehen werden.

### Wichtiger Hinweis!

Überschreiten Sie weder die zulässige Gleichspannung noch den maximalen Strom an der Sende-Empfangs-Steuerleitung der **ACC**-Buchse. An diesen Anschluss dürfen weder negative Gleichspannungen noch Wechselspannungen angelegt werden.

Die allermeisten Steuerrelais in Linearverstärkern funktionieren mit niedrigen Gleichspannungen bei geringen Strömen (typisch  $+12$  V und  $25$  bis  $75$  mA). Solche Relais kann der **FT-897D** problemlos schalten.

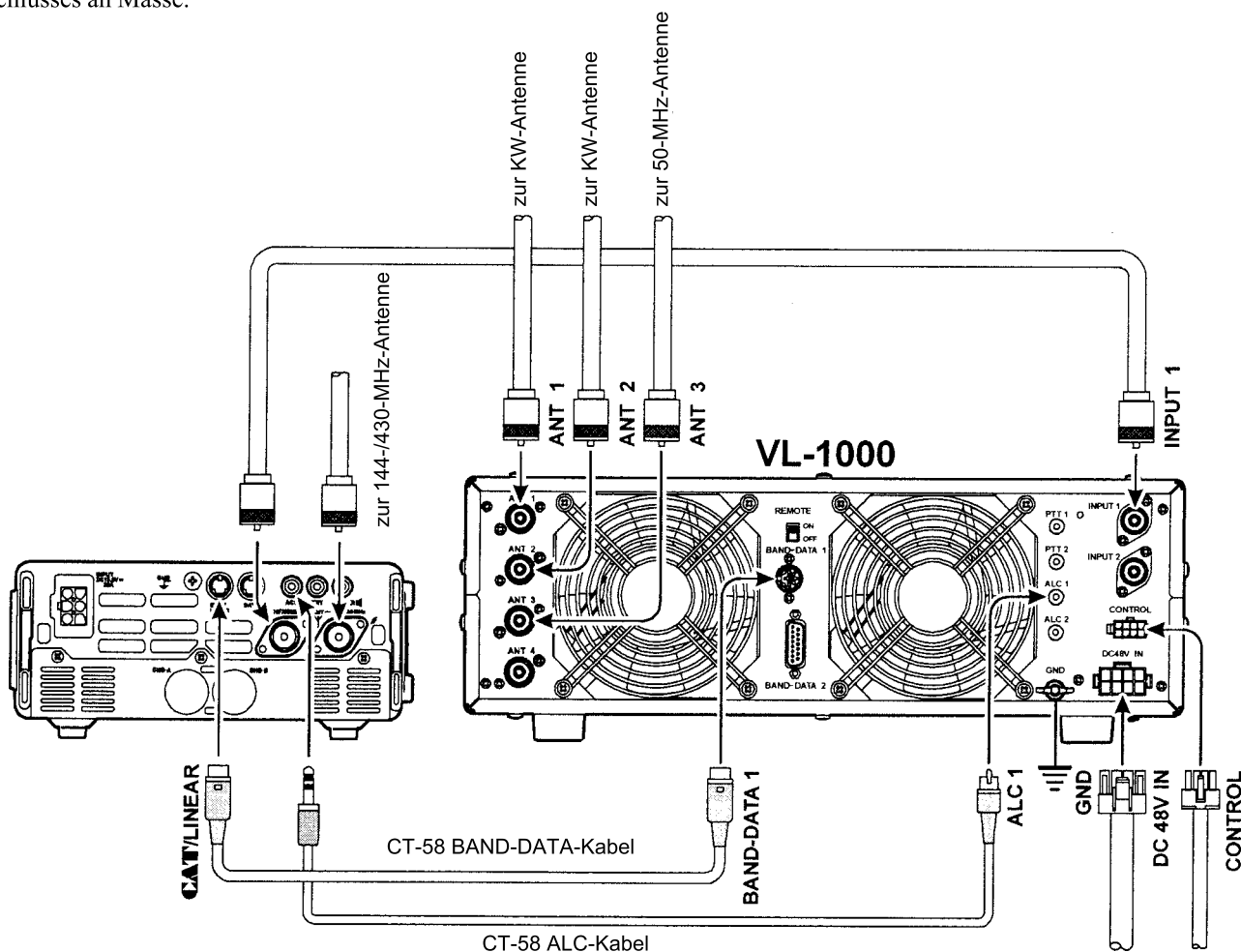

## ANSCHLUSS VON TASTE ODER KEYER

Alle handelsüblichen Keyer-Paddels sollten mit dem eingebauten elektronischen Keyer perfekt funktionieren. Das Anschlussschema der Kontakte ist in der Abbildung dargestellt.

Für den Betrieb mit einer normalen Morsetaste werden nur die Anschlüsse von Mitten- und Außenkontakt benötigt.

Hinweis: Auch bei Benutzung einer Morsetaste muss ein 3-poliger Stereostecker benutzt werden, weil ein 2-poliger die Tastleitung permanent kurzschließen würde.

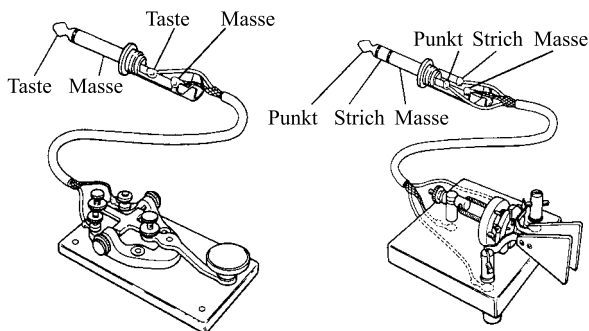

Bei Benutzung eines externen elektronischen Keyers ist zu beachten, dass dieser für „positive“ Tastung konfiguriert ist und keinesfalls für „negative“ oder „Grid-Block-Tastung“. Die Spannung am **FT-897D** für „Taste geöffnet“ beträgt +5 V, und der Strom durch den geschlossenen Tastenkontakt liegt bei etwa 1 mA.

Bei Einsatz eines PCs zur automatischen Tastung und gleichzeitiger Verwendung einer externen (Speicher-)Taste können die Tastleitungen über einen „Y“-Verbinder zusammengeführt werden. Beachten Sie die Ihrem Keyer beiliegende Dokumentation bzw. die Nutzungshinweise für Ihre Contest- bzw. DX-Software hinsichtlich eventueller Besonderheiten.

## EMPFÄNGERZUBEHÖR (RECORDER USW.)

Der Anschluss von Recordern oder anderen Empfängerzubehörs ist über die **DATA**-Buchse (Pin 5: OUT 1200 bps und Pin 2: Masse) leicht möglich. Die Ausgangsspannung beträgt 100 mV und die Impedanz 600  $\Omega$ .



## AUFSTELLBÜGEL

Mittels des Aufstellbügels lässt sich der Transceiver in eine schräge Lage bringen, die sowohl die Sicht auf das Display verbessert, als auch die Bedienung der Knöpfe an der Frontplatte erleichtert.

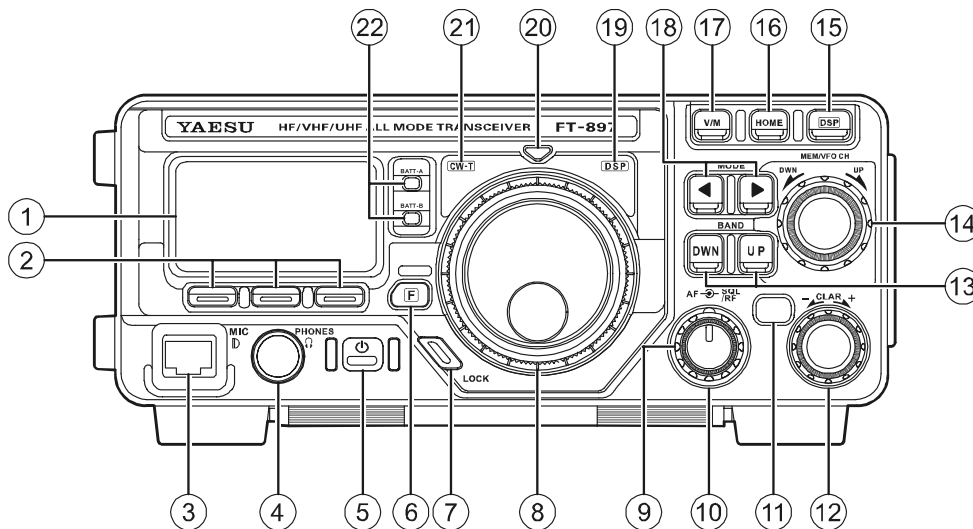

## ① LC-Display

Im LC-Display werden die Frequenz und andere Informationen zum Status des Transceivers angezeigt.

## ② Multifunktionstasten

Mit diesen drei Tasten können die wichtigsten Funktionen des Transceivers geschaltet werden. Durch Drücken der **[F]**-Taste, und nachfolgendem Drehen am **MEM/VFO CH**-Knopf erscheinen die aktuellen Funktionen über den Tasten **[A]**, **[B]** und **[C]** im unteren Teil des LC-Displays. Man kann nun durch 17 verschiedene Funktionszeilen scrollen, in denen die aktuellen Funktionen der Tasten **[A]**, **[B]** und **[C]** dargestellt sind.

Die möglichen Funktionen sind ab Seite 14 zusammengefasst beschrieben.

## ③ MIC-Buchse

Für den Anschluss des mitgelieferten Handmikrofon **MH-31E8**.

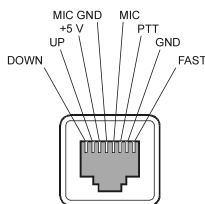

## ④ PHONES-Buchse

3-polige Klinkenbuchse mit 6,3 mm Durchmesser zum Anschluss für Mono- oder Stereokopfhörer mit 2- oder 3-poligen Steckern. Durch Anstecken eines Kopfhörers wird der interne Lautsprecher abgeschaltet. Die Lautstärke ist von der Einstellung des **AF**-Knopfes an der Frontplatte abhängig.

## ⑤ Ein/Aus-Taste

1 Sek. langes Drücken dieser Taste schaltet den Transceiver ein bzw. aus.

Bei eingeschaltetem Transceiver führt ein kurzes nochmaliges Drücken dieser Taste zur Aktivierung des Schnellabstimmmodus, in dem die Frequenzeinstellung mit größerer Abstimmsschrittweite erfolgt. Ein Icon mit einem kleinen rennenden Männchen erscheint bei aktiviertem Schnellabstimmmodus in der rechten unteren Ecke des Displays.

## ⑥ **[F]**-Taste

Taste kurz drücken, um Änderungen der Funktionen der Multifunktionstasten (**[A]**, **[B]** und **[C]**) mit dem **MEM/VFO CH**-Knopf zu ermöglichen. Taste 1 Sek. drücken, um den Menü-Modus zu aktivieren.

## ⑦ **LOCK**-Taste

Taste drücken, um die Bedienelemente auf der Frontplatte zur Verhinderung von versehentlichen Frequenzänderungen usw. zu verriegeln. Die **LOCK**-Taste selbst wird dadurch nicht verriegelt.

## ⑧ Abstimmknopf

Hauptabstimmknopf des Transceivers, mit dem sich sowohl die Frequenz wählen lässt, als auch die Einstellungen in den Menüs vorgenommen werden können.

## ⑨ **AF**-Knopf

Der (innere) Lautstärkeregel dient zur Einstellung der Empfangslautstärke für den internen oder einen externen Lautsprecher. Drehen im Uhrzeigersinn erhöht die Lautstärke.

## ⑩ SQL/RF-Knopf

Bei der Europa-Version dient der (äußere) **SQL/RF**-Knopf zur Einstellung des Rauschsperrpegels. Damit lässt sich das Rauschen stummschalten, wenn kein Signal empfangen wird. Im Menü **No-080 [SQL/RF GAIN]** kann die Funktion dieses Knopfes so geändert werden, dass er direkt die Verstärkung der HF- und ZF-Stufen des Empfängers beeinflusst.

## ⑪ RIT/Shift-Taste

Drücken dieser Taste aktiviert die Clarifier-(RIT-)Funktion des Empfängers. Wenn diese Funktion eingeschaltet ist, kann die Empfangsfrequenz mit dem **CLAR**-Knopf um maximal  $\pm 9,99$  kHz verändert werden, ohne die Sendefrequenz zu beeinflussen.

Taste 1 Sek. drücken, um die ZF-Shift-Funktion zu aktivieren, bei der sich die Mittenfrequenz des ZF-Durchlassbereichs mit dem **MEM/VFO CH**-Knopf verschieben lässt.

## ⑫ CLAR-Knopf

Nach Drücken der RIT/Shift-Taste Veränderung der Empfangsfrequenz um maximal  $\pm 9,99$  kHz möglich.

## ⑬ BAND(DWN)/BAND(UP)-Tasten

Jede Betätigung einer dieser Tasten schaltet zum nächsthöheren oder nächstniedrigeren Band. Folgende Bänder können gewählt werden:

... 1,8 MHz ↔ 3,5 MHz ↔ 7,0 MHz ↔ 10 MHz ↔ 14 MHz ↔ 15 MHz ↔ 18 MHz ↔ 24 MHz ↔ 28 MHz ↔ 50 MHz ↔ 88 MHz ↔ 108 MHz ↔ 144 MHz ↔ 430 MHz ↔ 1,8 MHz ...

## ⑭ MEM/VFO CH-Knopf

Dieser rastende Drehknopf dient zur Abstimmung der VFO-Frequenz, zur Speicherwahl und zum Aufruf der Funktionszeilen für die Multifunktionstasten **[A]**, **[B]** und **[C]**.

## ⑮ DSP-Taste

Das Drücken dieser Taste ruft direkt die Funktionszeile „p“ (**MFp**) auf, die den Zugriff auf die Steuertasten für die Empfangs-DSP ermöglicht. Die verfügbaren Funktionen erscheinen im Display oberhalb der Multifunktionstasten **[A]**, **[B]** und **[C]**.

## ⑯ HOME-Taste

Das Drücken dieser Taste ruft die im „Home“-Speicher programmierte Frequenz auf.

## ⑰ V/M-Taste

Das Drücken dieser Taste schaltet die Frequenzsteuerung zwischen VFO und Speichersystem um.

## ⑱ MODE(◀)/MODE(▶)-Taste

Das Drücken einer dieser Tasten schaltet die Betriebsart in folgender Reihenfolge um:

... USB ↔ LSB ↔ CW ↔ CWR ↔ AM ↔ DIG ↔  
↔ PKT ↔ USB ...

## ⑲ DSP-Anzeige

Die LED leuchtet grün, wenn die DSP eingeschaltet ist.

## ⑳ TRANSMIT/BUSY-Anzeige

Diese LED leuchtet grün, wenn die Squelch geöffnet ist, und rot während des Sendens.

## ㉑ CW-T-Anzeige

Indikator zur Visualisierung des CW-Empfangs, der grün leuchtet, wenn ein Signal in der Mitte der CW-Durchlasskurve empfangen wird.

## ㉒ BATT-A, BATT-B-Anzeige

Diese LEDs zeigen den Akkustatus des optionalen Akkupacks **FNB-78** während des Akkubetriebs an.

Die entsprechende LED leuchtet grün, wenn der Akkupack bereit ist (mit dem **A-B**-Schalter auf der Oberseite nicht eingeschaltet), und wechselt zu orange, wenn der Akkupack entsprechend der Stellung des **A-B**-Schalters in Betrieb ist.

Wenn die Akkuspannung auf den Wert abgesunken ist, bei dem der Akku entladen ist, beginnt die entsprechende LED orange zu blinken und signalisiert, dass der Akku ersetzt werden muss.

# FRONTPLATTE

Mit den Multifunktionstasten [A], [B] und [C] lassen sich die meisten Bedienfunktionen des Transceivers auswählen. Wenn die [F]-Taste gedrückt und danach am **MEM/VFO CH**-Knopf gedreht wird, erscheinen die aktuellen Funktionen der Tasten [A], [B] und [C] über diesen Tasten unten im Display. Insgesamt lassen sich für die Belegung der Tasten [A], [B] und [C] 17 Funktionszeilen aufrufen.

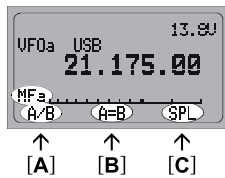
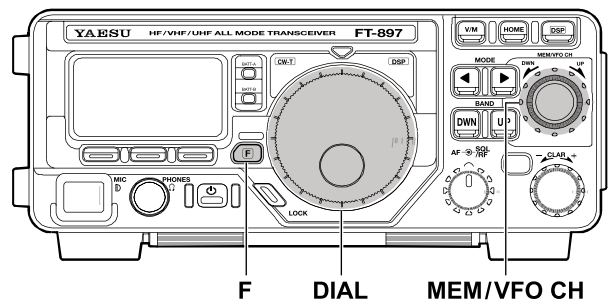

| Funktionszeile „a“ (MFa) [A/B, A=B, SPL] |   |
|--|---|
|  | [A]-Taste: <b>A/B</b><br>[A]-Taste drücken, um im Display zwischen VFO-A und VFO-B umzuschalten.                                  |
|  | [B]-Taste: <b>A=B</b><br>[B]-Taste drücken, um den Inhalt des Haupt-VFO in den Sub-VFO zu kopieren, so dass beide identisch sind. |
|  | [C]-Taste: <b>SPL</b><br>[C]-Taste drücken, um den Split-Frequenz-Betrieb mit VFO-A und VFO-B zu aktivieren.                      |



| Funktionszeile „b“ (MFb) [MW, SKIP, TAG] |   |
|--|---|
|  | [A]-Taste: <b>MW</b><br>[A]-Taste 1 Sek. drücken, um den Inhalt des VFO in einen Speicher zu übertragen.  |
|  | [B]-Taste: <b>SKIP</b><br>[B]-Taste drücken, um den aktuellen Speicherkanal für den Suchlauf als Übersprungkanal zu definieren.                             |
|  | [C]-Taste: <b>TAG</b><br>[C]-Taste drücken, um beim Speicherbetrieb den Anzeigetyp (Frequenzanzeige oder Anzeige des alphanumerischen Namens) umzuschalten. |



| Funktionszeile „c“ (MFc) [STO, RCL, PROC] |   |
|---|---|
|   | [A]-Taste: <b>STO</b><br>[A]-Taste 1 Sek. drücken, um den VFO in die Quick-Memory-Bank zu speichern.  |
|   | [B]-Taste: <b>RCL</b><br>[B]-Taste drücken, um die Quick-Memory-Bank aufzurufen.  |
|   | [C] Key: <b>PROC</b><br>[C]-Taste drücken, um den Sprachprozessor zum Senden in SSB und AM zu aktivieren.<br>[C]-Taste 1 Sek. drücken, um das Menü #074 [PROC LEVEL] aufzurufen, in dem sich der Kompressionspegel des Sprachprozessors einstellen lässt. |



| Funktionszeile „d“ (MFd) [RPT, REV, VOX] |   |
|--|---|
|  | [A]-Taste: <b>RPT</b><br>[A]-Taste drücken, um die Richtung der Sendefrequenzablage (+, - oder Simplex) beim FM-Repeater-Betrieb zu wählen.<br>[A]-Taste 1 Sek. drücken, um das Menü #076 [RPT SHIFT] aufzurufen, in dem sich die Repeater-Ablage einstellen lässt. |
|  | [B]-Taste: <b>REV</b><br>[B]-Taste drücken, um beim FM-Repeater-Betrieb die Send- und Empfangsfrequenz zu vertauschen.  |
|  | [C]-Taste: <b>VOX</b><br>[C]-Taste drücken, um die VOX-Funktion zum Senden in SSB, AM und FM zu aktivieren.<br>[C]-Taste 1 Sek. drücken, um das Menü #088 [VOX GAIN] aufzurufen, in dem sich die VOX-Empfindlichkeit einstellen lässt.                              |



## Funktionszeile „e“ (MFe) [TON, —, TDCH] (IENC, DEC, TDCH)

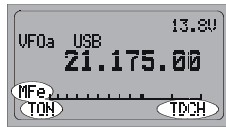

↑      ↑      ↑  
[A]   [B]   [C]

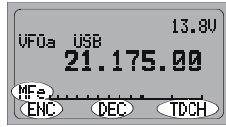

↑      ↑      ↑  
[A]   [B]   [C]

### [A]-Taste: **TON/ENC**

[A]-Taste drücken, um beim FM-Betrieb die CTCSS oder DCS zu aktivieren.

Wenn im Menü #079 [SPLIT TONE] die Split-Tone-Funktion aktiviert ist, wechselt die Funktion dieser Taste auf „ENC“, so dass sich der CTCSS- oder DCS-Coder aktivieren lässt. [A]-Taste (ENC) drücken, um den Coder zu aktivieren.

[A]-Taste 1 Sek. drücken, um das Menü #083 [TONE FREQ] aufzurufen, in dem sich die CTCSS-Frequenz wählen lässt.

### [B]-Taste: **—/DEC**

Diese Taste ist normalerweise ohne Funktion.

Wenn im Menü #079 [SPLIT TONE] die Split-Tone-Funktion aktiviert ist, wechselt die Funktion dieser Taste auf „DEC“, so dass sich der CTCSS- oder DCS-Decoder aktivieren lässt. [B]-Taste (DEC) drücken, um den Decoder zu aktivieren.

[B]-Taste 1 Sek. drücken, um das Menü #033 [DCS CODE] aufzurufen, in dem sich der DCS-Code wählen lässt.

### [C]-Taste: **TDCH**

[C]-Taste drücken, um den CTCSS- oder DCS-Suchlauf zu starten.



## Funktionszeile „f“ (MFf) [ARTS, SRCH, PMS]

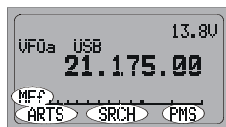

↑      ↑      ↑  
[A]   [B]   [C]

### [A]-Taste: **ARTS**

[A]-Taste drücken, um die ARTS-Funktion zu aktivieren.

[A]-Taste 1 Sek. drücken, um das Menü #008 [ARTS BEEP] aufzurufen, in dem die ARTS-Status-Funktion gewählt werden kann.

### [B]-Taste: **SRCH**

[B]-Taste drücken, um die Smart-Search-Funktion zu aktivieren.

[B]-Taste 1 Sek. drücken, um den Smart-Search-Suchlauf zu starten.

### [C]-Taste: **PMS**

[C]-Taste drücken, um den Programmierbaren Speichersuchlauf zu aktivieren.



## Funktionszeile „g“ (MFg) [SCN, PRI, DW]

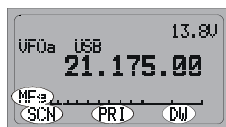

↑      ↑      ↑  
[A]   [B]   [C]

### [A]-Taste: **SCN**

[A]-Taste drücken, um den Suchlauf in Richtung höherer Frequenzen zu starten.

### [B]-Taste: **PRI**

[B]-Taste drücken, um den Prioritätssuchlauf zu aktivieren.

### [C]-Taste: **DW**

[C]-Taste drücken, um die Dual-Watch-Funktion zu aktivieren.



## Funktionszeile „h“ (MFh) [SCOP, WID, STEP]

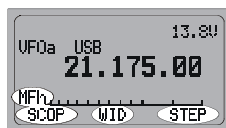

↑      ↑      ↑  
[A]   [B]   [C]

### [A]-Taste: **SCOP**

[A]-Taste drücken, um den Spektrumskop-Monitor zu aktivieren.

[A]-Taste 1 Sek. drücken, um das Spektrumskop zu starten.

### [B]-Taste: **WID**

[B]-Taste drücken, um die sichtbare Bandbreite des Spektrumskop-Monitors zu wählen.

[B]-Taste 1 Sek. drücken, um die Betriebsart des Spektrumskop-Monitors zu wählen.

### [C]-Taste: **STEP**

[C]-Taste drücken, um die Kanalabstand des Spektrumskop-Monitors zu wählen.

[C]-Taste 1 Sek. drücken, um die **MAX-HOLD**-Funktion zu aktivieren, mit der sich die Spitzensignalstärken jedes einzelnen Kanals darstellen und speichern lassen.

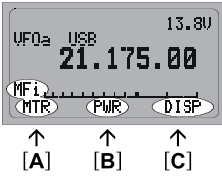

| Funktionszeile „i“ (MFi) [MTR, —, DISP]   |  |
|---|--|
|  | <p>[A]-Taste: <b>MTR</b><br/>                     [A]-Taste ggf. wiederholt drücken, um die Anzeigefunktion des Bargraph-Instruments beim Senden zu wählen.<br/> <b>PWR</b> ( Sendeleistung) → <b>ALC</b> (ALC-Pegel) → <b>SWR</b> (SWR) → <b>MOD</b> (Modulationspegel) → <b>PWR</b> ……<br/>                     Die gewählte Anzeigefunktion erscheint oberhalb der [B]-Taste im Display.<br/>                     [A]-Taste 1 Sek. drücken, um das Menü #062 [<b>MTR PEAK HOLD</b>] aufzurufen, in dem sich die Spitzenwert-Anzeigefunktion des Instruments ein- und ausschalten lässt.</p> |
|   | <p>[B]-Taste: Anzeige der aktuellen Funktion des Bargraph-Instruments<br/>                     [B]-Taste ggf. wiederholt drücken, um die Anzeigefunktion des Bargraph-Instruments beim Senden in umgekehrter Reihenfolge zu wählen. <b>PWR</b> → <b>MOD</b> → <b>SWR</b> → <b>ALC</b> → <b>PWR</b> ……</p>  |
|   | <p>[C]-Taste: <b>DISP</b><br/>                     [C]-Taste drücken, um die Displayanzeige zwischen großen und kleinen Zeichen umzuschalten.</p>  |

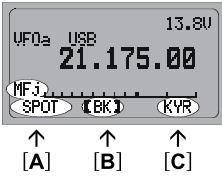

| Funktionszeile „j“ (MFj) [SPOT, BK, KYR]  |   |
|---|---|
|  | <p>[A]-Taste: <b>SPOT</b><br/>                     [A]-Taste drücken, um den CW-Spot-Überlagerungssoszillator zu aktivieren.</p>  |
|   | <p>[B]-Taste: <b>BK</b><br/>                     [B]-Taste drücken, um bei CW die „Semi“-BK-Funktion abzuschalten.<br/>                     [B]-Taste 1 Sek. drücken, um das Menü #029 [<b>CW SIDE TONE</b>] aufzurufen, in dem sich die Lautstärke des CW-Mithörtons einstellen lässt.</p> |
|   | <p>[C]-Taste: <b>KYR</b><br/>                     [C]-Taste drücken, um den eingebauten elektronischen Keyer zu aktivieren.<br/>                     [C]-Taste 1 Sek. drücken, um das Menü #030 [<b>CW SPEED</b>] aufzurufen, in dem sich die Tastgeschwindigkeit einstellen lässt.</p>     |

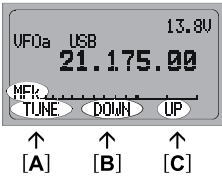

| Funktionszeile „k“ (MFK) [TUNE, DOWN, UP]   |   |
|---|---|
|  | <p>[A]-Taste: <b>TUNE</b><br/>                     [A]-Taste drücken, um einen optionalen Automatischen Antennentuner <b>FC-30</b> oder das aktiv abgestimmte Antennensystem <b>ATAS-100/-120</b> zu aktivieren.<br/>                     [A]-Taste 1 Sek. drücken, um den Abstimmvorgang des Tuners oder der Antenne zu starten.</p> |
|   | <p>[B]-Taste: <b>DOWN</b><br/>                     [B]-Taste drücken und halten, um die <b>ATAS-100/-120</b> per Handsteuerung zu verkürzen.</p>  |
|   | <p>[C]-Taste: <b>UP</b><br/>                     [C]-Taste drücken und halten, um die <b>ATAS-100/-120</b> per Handsteuerung zu verlängern.</p>   |

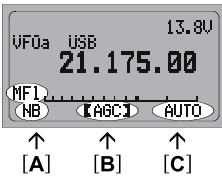

| Funktionszeile „l“ (MFl) [NB, AGC, —]   |   |
|---|---|
|  | <p>[A]-Taste: <b>NB</b><br/>                     [A]-Taste drücken, um den ZF-Störaustaster zu aktivieren.<br/>                     [A]-Taste 1 Sek. drücken, um das Menü #063 [<b>NB LEVEL</b>] aufzurufen, in dem der Störaustasterpegel einstellbar ist.</p> |
|   | <p>[B]-Taste: <b>AGC</b><br/>                     [B]-Taste drücken, um die AGC des Empfängers abzuschalten. Normalerweise sollte die AGC eingeschaltet bleiben.</p>  |
|   | <p>[C]-Taste<br/>                     [C]-Taste drücken, um die AGC-Erholzeit zu wählen (Slow, Fast oder Auto).</p>   |

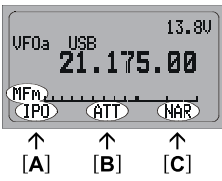

| Funktionszeile „m“ (MFm) [IPO, ATT, NAR]  |   |
|---|---|
|  | <p>[A]-Taste: <b>IPO</b><br/>                     [A]-Taste drücken, um den Vorverstärker des Empfängers zu umgehen. Damit wird das Großsignalverhalten beim Betrieb auf den KW-Bändern und dem 50-MHz-Band verbessert.<br/>                     Die IPO-Funktion steht im 144- und 430-MHz-Band nicht zur Verfügung.</p> |
|   | <p>[B]-Taste: <b>ATT</b><br/>                     [B]-Taste drücken, um den Eingangsabschwächer des Empfängers einzuschalten. Dadurch werden alle Signale und Störungen um ca. 10 dB gedämpft.<br/>                     Die Abschwächerfunktion ATT steht im 144- und 430-MHz-Band nicht zur Verfügung.</p>               |
|   | <p>[C]-Taste: <b>NAR</b><br/>                     [C]-Taste drücken, um den FM-Modus mit reduziertem Hub im 28-MHz-Band zu wählen.</p>  |



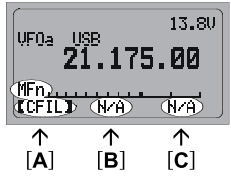

| Funktionszeile „n“ (MFn) [CFIL, —, —]   |   |
|---|---|
|  | <p><b>[A]-Taste: CFIL</b><br/> <b>[A]-Taste drücken, um das 2,4-kHz-ZF-Keramikfilter zu wählen.</b></p>   |
|   | <p><b>[B]-Taste</b><br/> <b>[B]-Taste drücken, um das optionale ZF-Filter zu wählen, das sich im Steckplatz „FIL-1“ (Optionales Filter 1) der Hauptplatine befindet.</b><br/>                     Wenn das optionale Filter nicht eingebaut ist, bleibt diese Taste funktionslos; „N/A“ wird angezeigt.</p> |
|   | <p><b>[C]-Taste</b><br/> <b>[C]-Taste drücken, um das optionale ZF-Filter zu wählen, das sich im Steckplatz „FIL-2“ (Optionales Filter 2) der Hauptplatine befindet.</b><br/>                     Wenn das optionale Filter nicht eingebaut ist, bleibt diese Taste funktionslos; „N/A“ wird angezeigt.</p> |

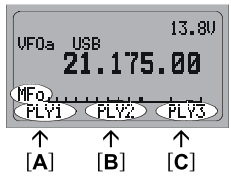

| Funktionszeile „o“ (MFO) [PLY1, PLY2, PLY3]                                       |   |
|---|---|
|  | <p><b>[A]-Taste: PLY1</b><br/> <b>[A]-Taste drücken, um die als BEACON TEXT 1 im Keyer gespeicherte CW-Nachricht zu senden.</b></p> |
|   | <p><b>[B]-Taste: PLY2</b><br/> <b>[B]-Taste drücken, um die als BEACON TEXT 2 im Keyer gespeicherte CW-Nachricht zu senden.</b></p> |
|   | <p><b>[C]-Taste: PLY3</b><br/> <b>[C]-Taste drücken, um die als BEACON TEXT 3 im Keyer gespeicherte CW-Nachricht zu senden.</b></p> |



| Funktionszeile „p“ (MFp) [DNR, DNF, DBF]   |  |
|--|--|
|  | <p><b>[A]-Taste: DNR</b><br/> <b>[A]-Taste drücken, um die DSP-Rauschminderung zu aktivieren.</b><br/> <b>[A]-Taste 1 Sek. drücken, um das Menü #049 [DSP NR LEVEL] aufzurufen, in dem sich die Wirkung der DSP-Rauschminderung einstellen lässt.</b></p>  |
|  | <p><b>[B]-Taste: DNF</b><br/> <b>[B]-Taste drücken, um das DSP-Auto-Notch-Filter zu aktivieren.</b></p>  |
|  | <p><b>[C]-Taste: DBF</b><br/> <b>[C]-Taste drücken, um das Empfänger-DSP-Bandpass-Filter zu aktivieren.</b><br/>                     In SSB, AM, FM und AFSK <b>[C]-Taste 1 Sek. drücken, um das Menü #047 [DSP LPF CUTOFF] aufzurufen, in dem sich die obere Grenzfrequenz des DSP-Bandpass-Filters einstellen lässt.</b><br/>                     Bei CW <b>[C]-Taste 1 Sek. drücken, um das Menü #045 [DSP BPF WIDTH] aufzurufen, in dem sich die CW-Empfangsbandbreite einstellen lässt.</b></p> |

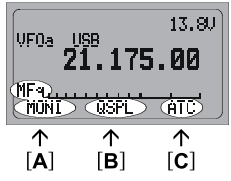

| Funktionszeile „q“ (MFq) [MONI, QSPL, ATC]  |   |
|---|---|
|  | <p><b>[A]-Taste: MONI</b><br/> <b>[A]-Taste drücken, um die Rauschsperrung abzuschalten.</b><br/>                     Die Konfiguration dieser Taste lässt sich im Menü #065 [PG A] programmieren.</p>  |
|   | <p><b>[B]-Taste: QSPL</b><br/> <b>[B]-Taste drücken, um die Frequenz des Sub-VFOs zu verändern (Frequenz des Haupt-VFO + 5 kHz) und automatisch die Split-Funktion einzuschalten.</b><br/>                     Die Konfiguration dieser Taste lässt sich im Menü #066 [PG B] programmieren.</p> |
|   | <p><b>[C]-Taste: ATC</b><br/> <b>[C]-Taste drücken, um den 1750-Hz-Rufton zu aktivieren, der bei unbelegtem Kanal beim Drücken der PTT 2 Sek. lang gesendet wird.</b><br/>                     Die Konfiguration dieser Taste lässt sich im Menü #067 [PG C] programmieren.</p>                 |

# ANSCHLÜSSE AN DER RÜCKSEITE

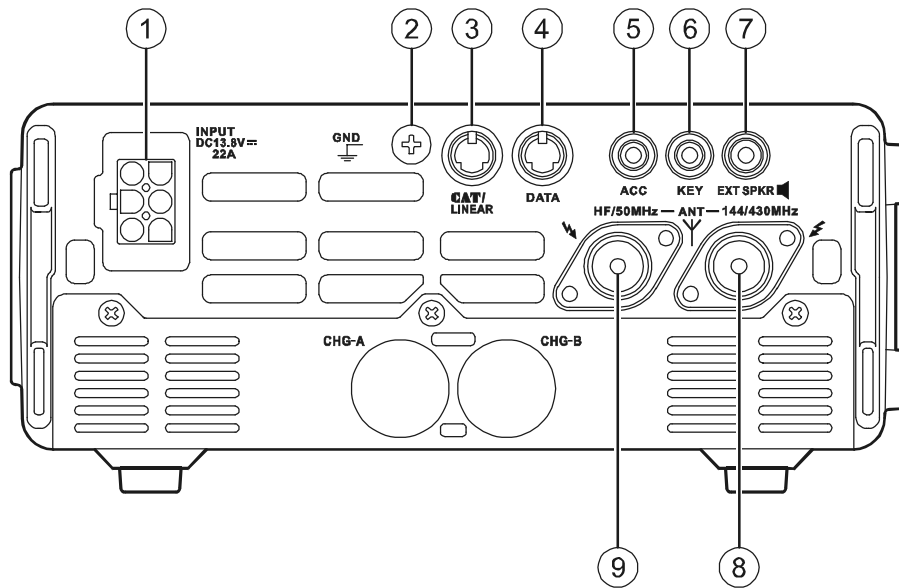

## ① INPUT-Buchse

Anschlussbuchse für die Gleichspannungsversorgung, wenn der Transceiver mit einer externen Stromversorgung betrieben wird. Verwenden Sie das mitgelieferte Gleichspannungskabel, um den Transceiver aus dem Akkumulator des Fahrzeugs zu versorgen. Die Gleichspannungsversorgung muss mindestens 22 A bei 13,8 V liefern. Für den Betrieb als Basisstation kann das optionale Netzteil **FP-30** in den unteren Teil des Transceivers eingebaut und das Ausgangskabel des **FP-30** mit dieser Buchse verbunden werden.

## ② GND-Anschluss

Für optimale Leistung und sicheren Betrieb sollte an dieser Schraube ein Kabelschuh mit möglichst kurzem Erdungskabel angeschlossen werden, das aus stabiler Litze besteht.

## ③ CAT/LINEAR-Buchse

8-polige Mini-DIN-Buchse zum Anschluss des externen automatischen Antennentuners **FC-30** oder der **ATAS-100/-120**. Diese Buchse wird auch zum Anschluss eines PCs benutzt, wenn der Transceiver mit einem **CAT**-System gesteuert wird. Außerdem kann eine Linear-Endstufe **VL-1000** angeschlossen werden.

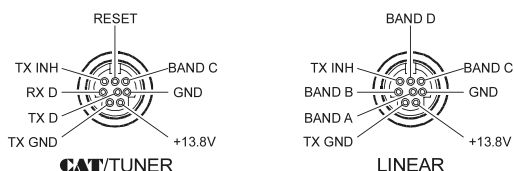

## ④ DATA-Buchse

6-polige Mini-DIN-Buchse zum Anschluss von TNCs. An den Pins stehen das Empfängersignal mit festem Pegel, die PTT, der Squelch-Status und Masse zur Verfügung.

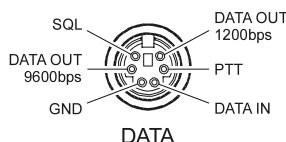

## ⑤ ACC-Buchse

3-polige 3,5-mm-Buchse, in die eine ALC-Spannung einer Linear-Endstufe eingespeist werden kann. Außerdem steht ein TX/RX-Steuersignal für die Linear-Endstufe zur Verfügung (zum Senden an Masse gelegt).

## ⑥ KEY-Buchse

An diese 3-polige Klinkenbuchse mit 3,5 mm Durchmesser kann eine Morsetaste oder ein Paddle angeschlossen werden.

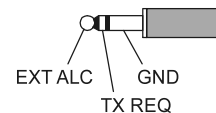

## ⑦ EXT SPKR-Buchse

2-polige Klinkenbuchse mit 3,5 mm Durchmesser zum Anschluss eines externen Lautsprechers, dessen Impedanz im Bereich von 4 bis 16  $\Omega$  liegen sollte und dessen Lautstärke mit dem Lautstärkereglern an der Frontplatte eingestellt werden kann.

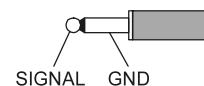

## ⑧ 144/430 MHz-Antennenbuchse

Anschluss der 144- und/oder 430-MHz-Antenne über ein 50- $\Omega$ -Koaxialkabel mit PL-Stecker.

## ⑨ HF/50 MHz-Antennenbuchse

Anschluss der KW- und / oder 50-MHz-Antenne über ein 50- $\Omega$ -Koaxialkabel mit PL-Stecker.

## Schalter auf der Oberseite

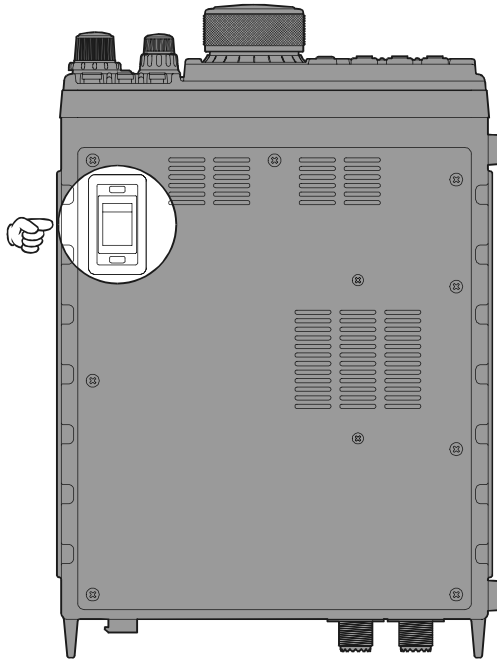

## Anschluss an der Unterseite

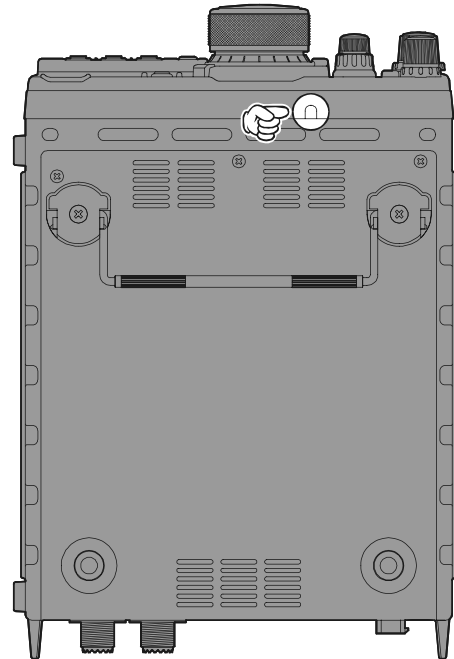

### A-B-Schalter

Wahl des benutzten Akkupacks, wenn *zwei* optionale NiMH-Akkupacks **FNB-78** in den **FT-897D** eingesetzt sind.

### METER-Buchse

2-polige Klinkenbuchse mit 3,5 mm Durchmesser zum Anschluss eines analogen Instruments (Fremdfabrikat, nicht von Vertex Standard).

Beachten sie die Menüs #060 und #061.

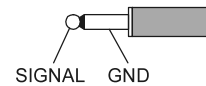



Hallo! Ich bin R.F. Radio, Ihr Begleiter durch die einzelnen Schritte zur Inbetriebnahme Ihres neuen FT-897D. Ich weiß, dass Sie ungeduldig sind und schnell QRV werden möchten. Aber ich empfehle Ihnen, dieses Kapitel „Betrieb“ sorgfältig zu lesen, um das Beste aus diesem fantastischen Funkgerät herauszuholen.

## EIN- UND AUSSCHALTEN

- Um den Transceiver einzuschalten, **POWER**-Taste 1 Sek. drücken.
- Um den Transceiver wieder auszuschalten, muss die **POWER**-Taste erneut 1 Sek. gedrückt werden.

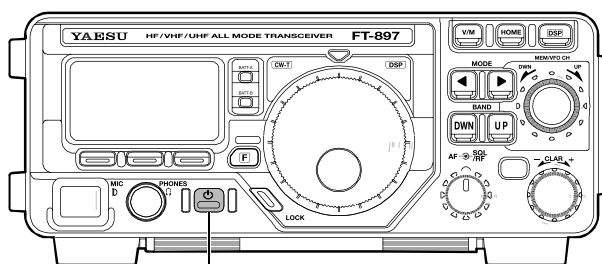

POWER



Wenn der FT-897D mit dem optionalen Netzteil FP-30 betrieben wird, muss immer zuerst der Hauptschalter am FP-30 eingeschaltet werden, bevor die POWER-Taste FT-897D betätigt wird. Beim Ausschalten zuerst den Transceiver mit der POWER-Taste ausschalten, erst danach den Hauptschalter am FP-30.

## BANDWAHL

Dieser Transceiver überstreicht einen unglaublich großen Frequenzbereich, innerhalb dessen verschiedene Betriebsarten genutzt werden können. Daher ist der Frequenzbereich in verschiedene Bereiche (Bänder) unterteilt, für die unterschiedliche Abstimmschrittweiten und Betriebsarten voreingestellt sind. Die Abstimmschrittweiten und die Betriebsarten lassen sich selbstverständlich ändern, was im weiteren noch beschrieben wird.

Um von einem Band zum anderen umzuschalten, muss die **BAND(DWN)**- oder **BAND(UP)**-Taste betätigt werden, wodurch das nächsttiefere oder -höhere Band gewählt wird.

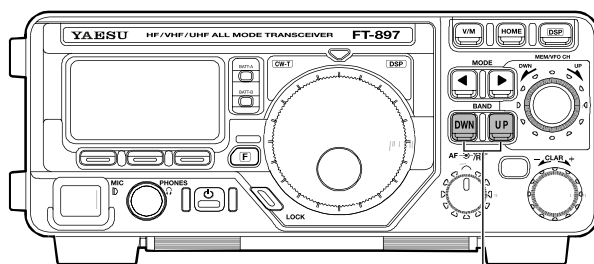

BAND

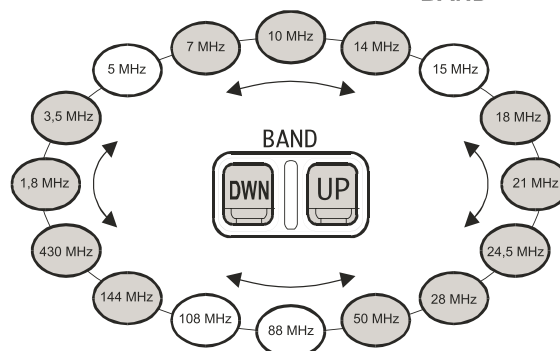

VFOa und VFOb sind unabhängige VFOs, so dass sie auf verschiedene Bänder eingestellt werden können. Weitere Informationen zum Stapel-VFO-System auf Seite 22.

## Schnelleinstieg ins Menü-System

Viele Einzelheiten der Transceiver-Konfiguration lassen sich über ein praktisches Menü-System den Bedürfnissen des Operators anpassen. Wenn Sie einmal die verschiedenen Menüs genutzt haben, werden Sie feststellen, dass viele Einstellungen für den weiteren Betrieb nicht verändert werden müssen. Die vollständige Beschreibung des Menü-Systems findet sich ab Seite 52. Hier eine Kurzeinführung zur Veränderung von Menüeinstellungen:

1. **[F]**-Taste 1 Sek. drücken, um in den Menü-Modus zu gelangen.
2. Durch Drehen am **MEM/VFO CH**-Knopf gewünschtes Menü auswählen (z.B. Menü **No-001 [EXT MENU]**), welches den Erweiterten Menü-Modus ein- und ausschaltet).
3. Durch Drehen von **DIAL** (Abstimmknopf) die Einstellung vornehmen. Im Beispiel ist die Voreinstellung „OFF (ausgeschaltet)“, daher mit **DIAL** „ON“ (eingeschaltet) wählen.
4. Danach die **[F]**-Taste 1 Sek. drücken, um die neue Einstellung zu speichern und zum normalen Betrieb zurückzukehren.

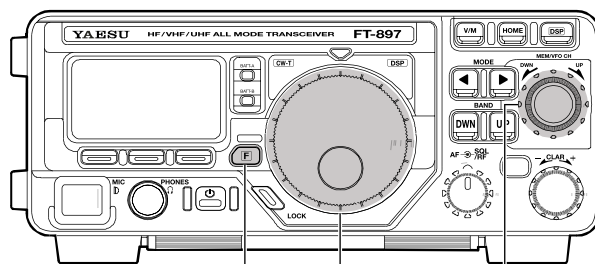

Nach kurz gedrückter **[F]**-Taste ist es möglich, die Funktionen der Multifunktions-tasten (**[A]**, **[B]** und **[C]**) mit dem **MEM/VFO CH**-Knopf zu ändern.

## WAHL DER BETRIEBSART

Zur Wahl der Betriebsart entweder die **MODE**(◀)- oder **MODE**(▶)-Taste drücken, um von einer Betriebsart zur anderen wie dargestellt umzuschalten.

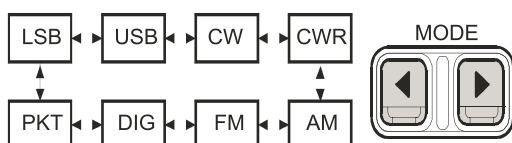
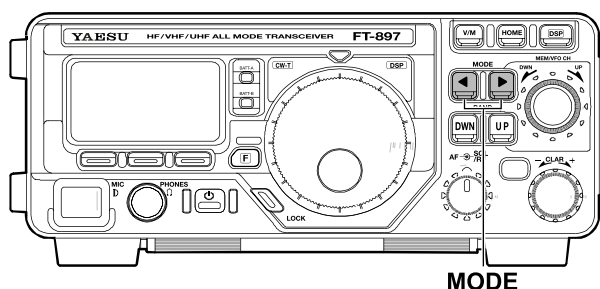

„CWR“ ist „CW-Reverse“, wobei das andere Seitenband in Bezug auf das voreingestellte Seitenband benutzt wird (in den meisten Fällen wird die USB-Seite genutzt). „DIG“ ist der AFSK-basierte Digitalmodus, der im Menü **No-038 [DIG MODE]** eingestellt wird; „PKT“ steht für FM-Paket-Radio mit 1200 oder 9600 bps.



*VFOa und VFOb lassen sich auch innerhalb eines Bandes mit unterschiedlichen Betriebsarten belegen, so dass beispielsweise ein Fone-VFO und ein CW-VFO zur Verfügung stehen.*

## EINSTELLEN DER LAUTSTÄRKE

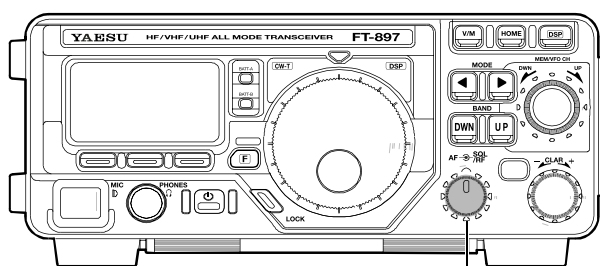

Durch Drehen am **AF**-Knopf eine angenehme Lautstärke einstellen.

Beim Betrieb im Digital(**DIG**-) oder Packet-Radio(**PKT**-) Modus kann die Lautstärke auf jeden beliebigen Wert eingestellt werden, da die Signale an der **DATA**-Buchse feste Ausgangspegel aufweisen.



*Lautstärkeeinstellung mit dem AF-Knopf am Linksanschlag beginnen, damit Sie insbesondere bei FM nicht durch lautes Rauschen überrascht werden!*

## HF-VERSTÄRKUNG UND SQUELCH

Der **SQL/RF**-Knopf ist werkseitig entsprechend dem Land, in das der **FT-897D** exportiert wurde, konfiguriert. USA-Versionen erlauben die Einstellung der HF-Verstärkung. Die Konfiguration des **SQL/RF**-Knopfes kann im Menü **No-080 [SQL/RF GAIN]** verändert werden, wie auf Seite 59 beschrieben.

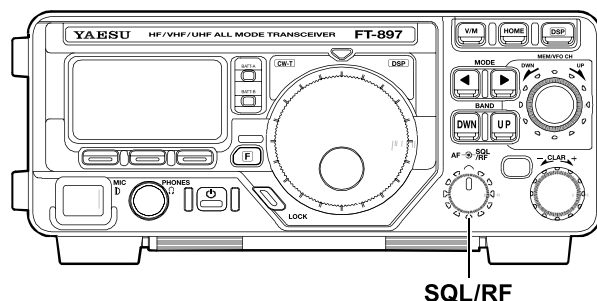

Wenn der **SQL/RF**-Knopf als HF-Verstärkungsregler konfiguriert ist, ergibt sich bei SSB, CW und den Digital-Modi bei voll aufgedrehtem Regler die beste Empfindlichkeit. Um die HF-Verstärkung des Empfängers zu reduzieren, muss der Regler entgegen dem Uhrzeigersinn verstellt werden. Dabei ist ein steigender Ausschlag des S-Meters zu beobachten, der das Ansteigen der AGC-Spannung anzeigt, mit der die Verstärkung im Empfängereingang reduziert wird. Bei FM und Packet Radio arbeitet dieser Regler automatisch als Squelch-Regler, auch wenn die Einstellung im Menü **No-080 [SQL/RF GAIN]** „RF Gain“ ist.

Wenn dieser Regler für den „SQL“-Betrieb konfiguriert ist, arbeitet der **FT-897D** in allen Betriebsarten mit maximaler Empfindlichkeit und der **SQL/RF**-Knopf funktioniert ausschließlich als Squelch-Regler. In diesem Fall den **SQL/RF**-Regler so einstellen, dass das Rauschen gerade verschwindet. Dadurch ergibt sich beim Empfang schwacher Signale die höchste Squelchempfindlichkeit, gleichzeitig wird das Rauschen stummgeschaltet, wenn kein Signal empfangen wird. Die LED oberhalb des Hauptabstimmknopfes leuchtet grün, wenn die Squelch durch ein Empfangssignal oder Rauschen geöffnet ist.



*Die Stromaufnahme des Transceivers ist deutlich geringer, wenn der Empfänger stummgeschaltet ist, weil dabei der NF-Verstärker abgeschaltet wird.*

## EINSTELLEN DER FREQUENZ

1. In den Betriebsarten **SSB**, **CW** und **DIG** wird die Frequenz mit **DIAL** (Hauptabstimmknopf) eingestellt. Drehen im Uhrzeigersinn erhöht die Frequenz.
2. In den Betriebsarten **AM**, **FM** und **PKT** wird die Frequenz mit dem **MEM/VFO CH**-Knopf eingestellt. Drehen im Uhrzeigersinn an **MEM/VFO CH** erhöht die Frequenz.
3. Der **MEM/VFO CH**-Knopf lässt sich auch in den Betriebsarten **SSB**, **CW** und **DIG** zur Frequenzeinstellung nutzen, wobei die Abstimmung schneller erfolgt. Dies ist bei der Abstimmung über das Band vorteilhaft; die Feinabstimmung kann dann mit **DIAL** vorgenommen werden.

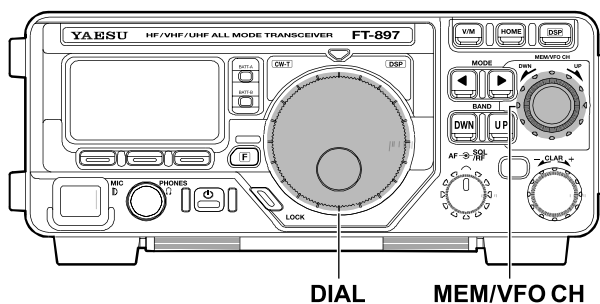

Die Abstimmschrittweite des Synthesizers, mit welcher der **MEM/VFO CH**-Knopf die Frequenz verändert, lässt sich unabhängig für jede Betriebsart programmieren. Dies geschieht im Menü **No-006 [AM STEP]** für AM, **No-052 [FM STEP]** für FM und **No-082 [SSB STEP]** für SSB, CW und die Digital-Modi. Weitere Informationen dazu auf den Seiten 54, 57 und 59.

Wenn der **MEM/VFO CH**-Knopf vor dem Drehen kurz gedrückt wird, lässt sich die Frequenz in 1-MHz-Schritten verändern. Dies ist nützlich, wenn schnelle Frequenzwechsel auf den VHF- und UHF-Bändern notwendig sind.

Unter Ziffer 2 wurde erwähnt, dass die Abstimmung in den Betriebsarten **AM**, **FM** und **PKT** mit dem **MEM/VFO CH**-Knopf vorgenommen werden muss. Werksseitig ist der Hauptabstimmknopf **DIAL** in diesen Betriebsarten ohne Funktion. Falls gewünscht, lässt sich der Hauptabstimmknopf **DIAL** in diesen Betriebsarten zur Frequenzeinstellung nutzen. Dafür muss die entsprechende Einstellung im Menü **No-004 [AM&FM DIAL]** vorgenommen werden (siehe S. 54).

 **Die Abstimmrate des Hauptabstimmknopfs DIAL (Anzahl der Abstimmsschritte pro Umdrehung von DIAL) kann im Menü No-035 [DIAL STEP] eingestellt werden (siehe S. 56).**

## STAPEL-VFO-SYSTEM

[F]-Taste kurz drücken, danach erforderlichenfalls durch Drehen am **MEM/VFO CH**-Knopf im Display die Funktionszeile „a“ [A/B, A=B, SPL] wählen.

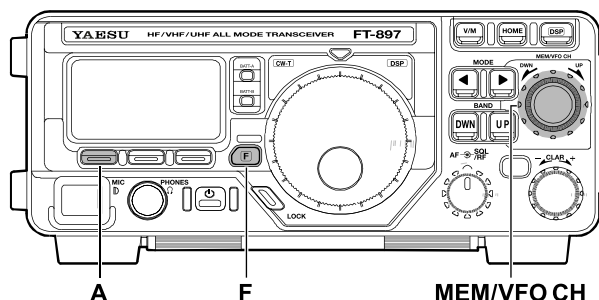

Nun durch Drücken von [A](A/B) zwischen VFO „A“ und VFO „B“ umschalten. In jedem Amateurfunkband stehen zwei VFOs zur Verfügung, so dass sich zum Beispiel VFO-A als VFO für das CW-Subband und VFO-B für das SSB-Subband nutzen lässt. Dabei bleibt die gewählte Betriebsart jedes der beiden VFOs bei der Abstimmung innerhalb des Bandes erhalten.

 **Beim Bandwechsel für einen der beiden VFOs wird der Bandwechsel für den zweiten VFO nicht automatisch mitvollzogen. Dadurch besteht die Möglichkeit zum Split-Band-Betrieb, wie er zum Beispiel für den Betrieb über FM-Satelliten notwendig sein kann.**



## VERRIEGELUNG DER BEDIENELEMENTE

Die **LOCK**-Taste an der Frontplatte erlaubt die Verriegelung des Hauptabstimmknopfes **DIAL** und/oder der anderen Bedienelemente an der Frontplatte.

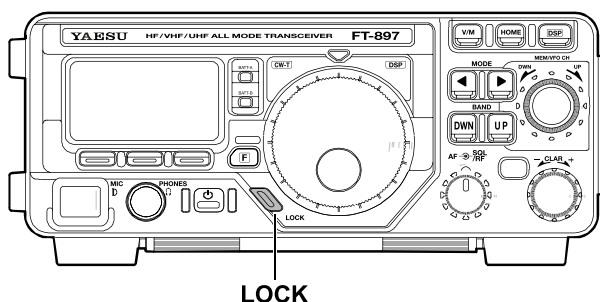

LOCK

In der werksseitigen Voreinstellung wirkt die Betätigung der **LOCK**-Taste nur auf den Hauptabstimmknopf **DIAL**. Die anderen Tasten und Schalter bleiben unverriegelt.

Um die Regler und den **MEM/VFO CH**-Knopf mitzuverriegeln, muss im Menü **No-054 [LOCK MODE]** folgende Einstellung vorgenommen werden.

1. **[F]**-Taste 1 Sek. lang drücken, um in den Menü-Modus zu gelangen.

2. Durch Drehen am **MEM/VFO CH**-Knopf das Menü **No-054 [LOCK MODE]** aufrufen.

3. Durch Drehen am Hauptabstimmknopf **DIAL** die gewünschte Einstellung vornehmen:

**DIAL:** Verriegelt nur den Hauptabstimmknopf **DIAL**.

**FREQ:** Verriegelt alle Tasten und Knöpfe, die in einer Beziehung zur Frequenzeinstellung stehen (**BAND(DWN)**- und **BAND(UP)**-Taste, **[A](A/B)**-Taste usw.).

**PANEL:** Verriegelt alle Tasten und Knöpfe an der Frontplatte mit Ausnahme der **POWER**- und **LOCK**-Taste.

**ALL:** Verriegelt alle Tasten und Knöpfe an der Frontplatte mit Ausnahme der **POWER**- und **LOCK**-Taste. Außerdem werden die Tasten am Mikrofon verriegelt.

4. Wenn die Auswahl getroffen ist, die **[F]**-Taste 1 Sek. drücken, um die neue Einstellung zu speichern und zum normalen Betrieb zurückzukehren.

Wenn die Bedienelemente verriegelt sind, lassen sie sich durch Drücken der **LOCK**-Taste entriegeln, so dass sie wieder genutzt werden können.

## CLARIFIER (RIT)

Die RIT erlaubt es, die Empfangsfrequenz mit einem Offset von bis zu  $\pm 9,99$  kHz zur Sendefrequenz einzustellen. Um größere Offset-Werte zu nutzen, muss im Split-Betrieb gearbeitet werden, was später beschrieben wird.

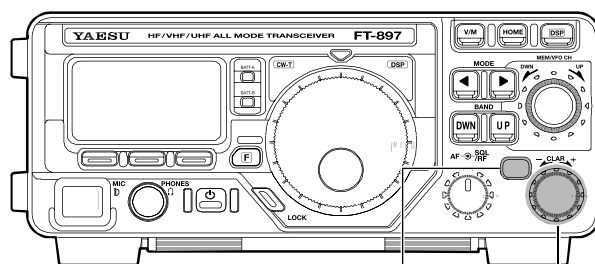

CLAR/IF SHIFT CLAR

1. **CLAR/IF SHIFT**-Taste kurz drücken, um die RIT zu aktivieren.
2. Drehen am **CLAR**-Knopf ermöglicht, die Empfangsfrequenz im Bereich von  $\pm 9,99$  kHz im Bezug auf die Sendefrequenz zu variieren.
3. Wenn die Empfangsfrequenz weniger als 1 kHz höher als die Sendefrequenz ist, erscheint „ $\uparrow$ “ im Display. Bei größerer RIT-Ablage erscheint „ $\uparrow\uparrow$ “. Dementsprechend erscheint „ $\downarrow$ “, sofern die RIT-Ablage geringer als 1 kHz ist. Bei größerer Ablage erscheint „ $\downarrow\downarrow$ “. Falls bei eingeschalteter RIT die Empfangs- und Sendefrequenz identisch sind, erscheint rechts neben der Frequenz „-“ im Display.
4. Durch Drücken der **CLAR/IF SHIFT**-Taste lässt sich die RIT abschalten. Bei erneutem Einschalten der RIT wird die zuvor eingestellte RIT-Ablage reaktiviert.
5. Um die RIT-Ablage auf Null zu setzen, muss die RIT ausgeschaltet und anschließend der Hauptabstimmknopf **DIAL** betätigt werden. Das Rücksetzen der RIT geschieht mit dem ersten Abstimmschritt des Hauptabstimmknopfes **DIAL**.



1) Bei eingeschalteter RIT führt das Drehen am Hauptabstimmknopf **DIAL** nicht zum Zurücksetzen der RIT.

2) Der Knopf zum Rücksetzen der RIT lässt sich im Menü **No-021 [CLAR DIAL SEL]** zwischen Hauptabstimmknopf **DIAL** und **MEM/VFO CH**-Knopf auswählen.

## ZF-Shift

Die ZF-Shift des Empfängers ist ein wirksames Mittel, um Störungen zu verringern, indem der Durchlassbereich der ZF nach oben oder unten verschoben wird, ohne dass sich dabei die Tonhöhe des Empfangssignals verändert.

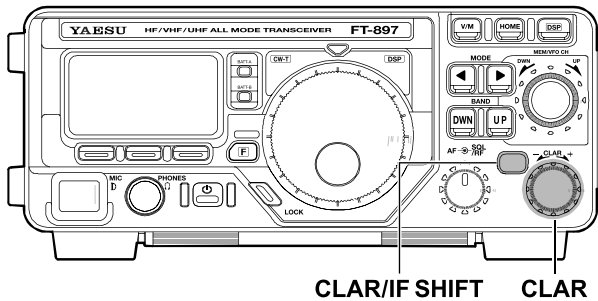

1. **CLAR/IF SHIFT**-Taste 1 Sek. drücken, um die ZF-Shift zu aktivieren. Rechts neben der Frequenzanzeige im Display erscheinen Symbole, die die Lage der ZF-Durchlasskurve visualisieren: „●“ (Durchlasskurve nicht verschoben), „▲“ (leicht nach oben verschoben), „▲▲“ (mehr nach oben verschoben), „▼“ (leicht nach unten verschoben) oder „▼▼“ (mehr nach unten verschoben).
2. Drehen am **CLAR**-Knopf ermöglicht, ggf. Störungen zu vermindern oder zu eliminieren.
3. Die ZF-Shift-Funktion lässt sich durch 1 Sek. langes Drücken der **CLAR/IF SHIFT**-Taste abschalten. Bei erneuter Aktivierung der ZF-Shift-Funktion wird die zuvor eingestellte ZF-Shift reaktiviert.

Wenn am Empfänger der ZF-Durchlassbereich dauerhaft verschoben werden soll, kann dies in den Menüs **No-015 [CAR LSB R]** (für LSB) oder **No-017 [CAR USB R]** (für USB) eingestellt werden. Dies erlaubt, eine im Vergleich zur werksseitigen Einstellung höhere oder tiefere Tonlage des Empfangssignals einzustellen, wenn dies gewünscht ist (siehe S. 55).

## AGC (AUTOMATISCHE VERSTÄRKUNGSREGELUNG)

Die Zeitkonstante der Empfänger-AGC lässt sich den Betriebserfordernissen anpassen.

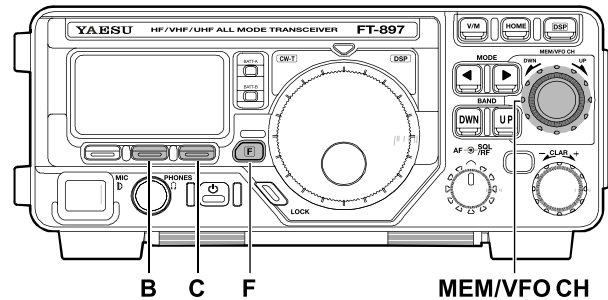

1. [**F**]-Taste kurz drücken, danach erforderlichenfalls durch Drehen am **MEM/VFO CH**-Knopf im Display die Funktionszeile „I“ [**NB, AGC, AUTO**] wählen.
2. Nun durch Drücken von [**C**] die gewünschte AGC-Zeitkonstante auswählen:

AUTO → FAST → SLOW → AUTO → ...

Bei „**AUTO**“ wird in CW und in den Digital-Modi (AFSK) „**FAST**“ gewählt und „**SLOW**“ in den Phone-Betriebsarten.



*Wenn die AGC durch Drücken der [**B**] (AGC)-Taste abgeschaltet wird (der Begriff in den Klammer verlischt), funktioniert das S-Meter, welches die AGC-Spannung anzeigt, nicht mehr. Je nach Einstellung des HF-Verstärkungsreglers können Empfangssignale bei ausgeschalteter AGC gestört sein.*



## ZF-STÖRAUSTASTER

Der ZF-Störaustaster (Noise Blanker) ist zur Reduzierung einiger Arten von Impulsstörungen nützlich, wie sie zum Beispiel durch die Zündung von Kraftfahrzeugen verursacht werden.

1. [F]-Taste kurz drücken, danach erforderlichenfalls durch Drehen am **MEM/VFO CH**-Knopf im Display die Funktionszeile „I“ [NB, AGC, OFF] wählen.
2. Durch Drücken der [A](NB)-Taste den Störaustaster aktivieren. Auf beiden Seiten von „NB“ erscheinen Klammern, die anzeigen, dass der Störaustaster eingeschaltet ist.
3. Zum Einstellen des Störaustasters die [A](NB)-Taste 1 Sek. drücken. Dadurch wird augenblicklich das Menü **No-063 [NB LEVEL]** aufgerufen, in dem sich der Störaustast-Pegel einstellen lässt. Durch Drehen am Hauptabstimmknopf **DIAL** kann ein höherer oder niedrigerer Pegel (im Bereich von **0** bis **100**) gewählt werden. Wenn die Auswahl getroffen ist, die [F]-Taste 1 Sek. drücken, um die neue Einstellung zu speichern und zum normalen Betrieb zurückzukehren.
4. Durch Drücken der [A](NB)-Taste lässt sich der Störaustaster abschalten.

## IPO (OPTIMIERUNG DES INTERCEPTPOINTS)

Mit der IPO-Funktion lässt sich der HF-Vorverstärker des Empfängers umgehen, wodurch im Empfangszweig die Verstärkung des Vorverstärkers fehlt. Diese Funktion steht im 144-MHz- und 430-MHz-Band nicht zur Verfügung.

1. [F]-Taste kurz drücken, danach erforderlichenfalls durch Drehen am **MEM/VFO CH**-Knopf im Display die Funktionszeile „m“ [IPO, ATT, NAR] wählen.
2. Nun durch Drücken der [A](IPO)-Taste die Umgehung des Vorverstärkers einschalten. Auf beiden Seiten von „IPO“ erscheinen Klammern, und das „I“ zeigt an, dass der HF-Vorverstärker nicht im Empfangszweig liegt.
3. Durch Drücken der [A](IPO)-Taste lässt sich der HF-Vorverstärker wieder einschalten.



*Auf den Bändern unterhalb von 14 MHz ist der HF-Vorverstärker nur selten notwendig und die Aktivierung der IPO-Funktion bringt eine deutliche Verbesserung des Intermodulationsverhaltens und anderer Probleme, die von starken Signalen am Empfängereingang verursacht werden. Faustregel: Wenn das S-Meter durch das Hintergrundrauschen ausschlägt, ist zusätzliche Verstärkung am Empfängereingang nicht erforderlich.*

## ATT (EINGANGSABSCHWÄCHER)

Der Eingangsabschwächer reduziert alle Signale einschließlich des Rauschens um 10 dB. Seine Anwendung ist unter extremen Empfangsverhältnissen sinnvoll. Er steht auf dem 144- und 430-MHz-Band nicht zur Verfügung.

1. [F]-Taste kurz drücken, danach erforderlichenfalls durch Drehen am **MEM/VFO CH**-Knopf im Display die Funktionszeile „m“ [IPO, ATT, NAR] wählen.
2. Nun durch Drücken der [B](ATT)-Taste den Eingangsabschwächer aktivieren. Auf beiden Seiten von „ATT“ erscheinen Klammern, und „A“ zeigt an, dass der Eingangsabschwächer eingeschaltet ist.
3. Durch Drücken der [B](ATT)-Taste lässt sich der Eingangsabschwächer wieder abschalten. Dadurch werden Signale etwa 10 dB lauter empfangen, als bei eingeschaltetem Eingangsabschwächer.

## DSP-BANDPASSFILTER

Bei SSB lässt sich die Selektivität des Empfängers mit dem DSP-Bandpassfilter erhöhen.

1. [DSP]-Taste kurz drücken, worauf sofort die Funktionszeile „p“ [DNR, DNF, DBF] im Display erscheint.
2. Durch Drücken der [C](DBF)-Taste das DSP-Bandpassfilter aktivieren. Auf beiden Seiten von „DBF“ erscheinen Klammern sowie „DSP“ in der oberen Mitte des Displays. Ein Rückgang eventuell vorhandenen Grundrauschens und möglicher Störungen ist feststellbar.
3. Zur Anpassung an die jeweiligen Betriebsbedingungen lässt sich die Bandbreite des DSP-Filters verändern. Dies geschieht durch Einstellung der unteren und oberen Grenzfrequenz des DSP-Bandpassfilters.
  - [C](DBF)-Taste 1 Sek. drücken, wodurch direkt das Menü **No-047 [DSP LPF CUTOFF]** aufgerufen wird, in dem sich die obere Grenzfrequenz des Filters einstellen lässt.
  - Durch Drehen an **DIAL** kann die obere Grenzfrequenz des Bandpassfilters verändert werden.
  - Den **MEM/VFO CH**-Knopf einen Klick entgegen dem Uhrzeigersinn drehen, um das Menü **No-046 [DSP HPF CUTOFF]** aufzurufen, in dem sich die untere Grenzfrequenz des Filters einstellen lässt.
  - Durch Drehen an **DIAL** kann die untere Grenzfrequenz des Bandpassfilters verändert werden.
  - Wenn die Auswahl getroffen ist, die [F]-Taste 1 Sek. drücken, um die neuen Einstellungen zu speichern und zum normalen Betrieb zurückzukehren.
4. Durch Drücken der [C](DBF)-Taste lässt sich das DSP-Bandpassfilter abschalten.

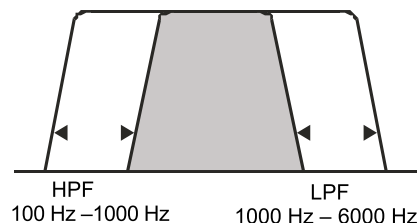

## DSP-CW-FILTER

Bei CW kann durch Drücken der [C](DBF)-Taste in der Funktionszeile „p“ [DNR, DNF, DBF] ein Schmalbandfilter aktiviert werden, das unter extremen Bandbedingungen nützlich ist. Die Verwendung dieses DSP-CW-Filters ist auch auf den VHF- und UHF-Bändern bei schwachen Empfangssignalen zu empfehlen.

Die Mittenfrequenz dieses Filters folgt automatisch den Einstellungen des CW-Mithörtons usw., die im Menü **No-027 [CW PITCH]** vorgenommen werden (siehe S. 55).

Um die Bandbreite des DSP-CW-Filters zu verändern, ist folgendermaßen vorzugehen:

1. [C](DBF)-Taste bei CW 1 Sek. drücken, wodurch direkt das Menü **No-045 [DSP BPF WIDTH]** aufgerufen wird, in dem sich die Bandbreite des DSP-CW-Filters einstellen lässt.
2. Durch Drehen an **DIAL** kann die gewünschte Bandbreite gewählt werden. Zur Auswahl stehen: 60 Hz, 120 Hz, und 240 Hz (werksseitig voreingestellt: 240 Hz).
3. Wenn die Auswahl getroffen ist, die [F]-Taste 1 Sek. drücken, um die neuen Einstellungen zu speichern und zum normalen Betrieb zurückzukehren.

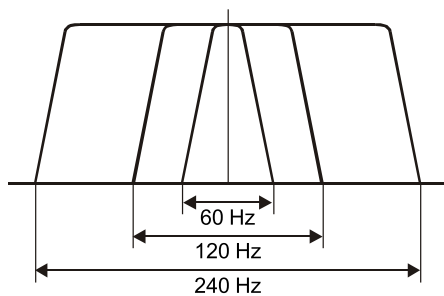

## DSP-RAUSCHMINDERUNG (NR)

Die Rauschminderungsfunktion ermöglicht die Verbesserung des Signal-Rausch-Verhältnisses von schwachen Empfangssignalen.

1. [DSP]-Taste kurz drücken, worauf sofort die Funktionszeile „p“ [DNR, DNF, DBF] im Display erscheint.
2. Durch Drücken der [A](DNR)-Taste die Rauschminderung aktivieren. Auf beiden Seiten von „DNR“ erscheinen Klammern sowie „DSP“ in der oberen Mitte des Displays.
3. Die [A](DNR)-Taste 1 Sek. drücken, wodurch direkt das Menü **No-049 [DSP NR LEVEL]** aufgerufen wird, in dem sich der Rauschminderungspegel einstellen lässt.
4. Durch Drehen an **DIAL** muss die Einstellung gefunden werden, bei der sich unter den gegebenen Umständen das beste Signal-Rausch-Verhältnis ergibt.
5. Nun die [F]-Taste 1 Sek. drücken, um die neue Einstellung zu speichern und zum normalen Betrieb zurückzukehren.
6. Durch Drücken der [A](DNR)-Taste lässt sich die DSP-Rauschminderung abschalten.



*Beim Vorhandensein von Rauschen, das zu einem Ausschlag des S-Meters führt, kann die Performance der Rauschminderung dadurch verbessert werden, dass der SQL/RF-Regler (HF-Verstärkung) soweit entgegengesetzt der Uhrzeigerrichtung gedreht wird, bis der feste S-Meter-Ausschlag genauso groß ist, wie der Ausschlag, der durch das Rauschen verursacht wird. Diese Einstellung erhöht die AGC-Ansprechschwelle des Empfängers.*

## DSP-NOTCH-FILTER

Das Notch-Filter des DSP-Systems dient zur Beseitigung eines oder mehrerer Störträger bzw. Überlagerungssignale innerhalb der NF-Bandbreite.

1. [DSP]-Taste kurz drücken, worauf sofort die Funktionszeile „p“ [DNR, DNF, DBF] im Display erscheint.
2. Nun durch Drücken der [B](DNF)-Taste das Notch-Filter aktivieren. Auf beiden Seiten von „DNF“ erscheinen Klammern sowie „DSP“ in der oberen Mitte des Displays. Ein Rückgang der Lautstärke der Trägersignale ist feststellbar.
3. Durch Drücken der [B](DNF)-Taste lässt sich das Notch-Filter abschalten.



*Dieses Filter nicht bei CW einsetzen, da es empfangene CW-Signale innerhalb der NF-Bandbreite ausblendet!*

## FREQUENZEINSTELLUNG BEI AM UND FM

In den Betriebsarten AM und FM ist der Hauptabstimmknopf **DIAL** wirkungslos (Einstellung im Menü **No-004 [AM&FM DIAL]**). Die Abstimmung in diesen Betriebsarten „kanalisiert“. Zur Einstellung der Frequenz ist daher der **MEM/VFO CH**-Knopf zu benutzen.

Falls gewünscht, lässt sich der Hauptabstimmknopf **DIAL** auch für AM und FM zur Frequenzeinstellung nutzen, indem im Menü **No-004 [AM&FM DIAL]** die entsprechende Einstellung vorgenommen wird (siehe S. 54).



*Bei der „kanalisierten“ Abstimmung bei AM und FM erfolgt mit dem ersten Klick beim Drehen am **MEM/VFO CH**-Knopf in beiden Richtungen eine automatische Rundung der Frequenz zum nächsten „logischen“ Schritt. Dadurch werden Abweichungen in Bezug auf die Kanalfrequenzen beseitigt.*

## APO (AUTOMATISCHE ABSCHALTUNG)

Die APO-Funktion dient zur Verlängerung der Akkustandzeit, indem sie den Transceiver nach einer vom Nutzer bestimmten Zeit, in der keine Abstimm- oder Umschaltvorgänge vorgenommen wurden, automatisch abschaltet. Wählbar sind Zeiten zwischen 1 und 6 Stunden, sowie die völlige Abschaltung dieser Funktion. Die werksseitige Voreinstellung der APO-Funktion ist „AUS“.

Um die Funktion zu nutzen, folgendermaßen vorgehen:

1. **[F]**-Taste 1 Sek. drücken, um in den Menü-Modus zu gelangen.
2. Durch Drehen am **MEM/VFO CH**-Knopf das Menü **No-007 [APO TIME]** aufrufen.
3. Durch Drehen am Hauptabstimmknopf **DIAL** die Zeit einstellen, nach der sich der Transceiver automatisch abschalten soll.
4. Nun die **[F]**-Taste 1 Sek. drücken, um die neue Einstellung zu speichern und zum normalen Betrieb zurückzukehren.

Wenn die Zeit programmiert ist, wird der APO-Countdown-Timer jedes Mal auf seinen Ausgangswert zurückgesetzt, wenn ein Bedienelement betätigt oder gesendet wird.

Wenn die APO-Funktion aktiviert ist, erscheint „**A**“ in der oberen Mitte des Displays. Wenn nun keine Bedienung des Transceivers erfolgt, schaltet die APO-Funktion den Transceiver nach Ablauf der programmierten Zeit automatisch aus.

Wenn die APO-Funktion den Transceiver ausgeschaltet hat, muss die **POWER**-Taste zum Wiedereinschalten 1 Sek. gedrückt werden.



*Die APO ist während der Nutzung der **Baken**- oder **ARTS**-Funktion außer Betrieb, selbst dann, wenn sie eingeschaltet ist.*

### Grundeinstellung/Bedienung

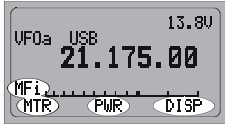
1. Die **MODE**(◀)- oder **MODE**(▶)-Taste drücken, um entweder SSB (LSB/USB) oder AM zu wählen. Bei SSB muss beim Betrieb im 7-MHz-Band oder darunter LSB gewählt werden; im 14-MHz-Band oder darüber USB.
2. Die **[F]**-Taste kurz drücken, danach durch Drehen am **MEM/VFO CH**-Knopf im Display die Funktionszeile „i“ **[MTR, PWR, DISP]** wählen.
3. Nun durch Drücken der **[A]**(MTR)- oder **[B]**-Taste die „ALC“-Meter-Funktion wählen. „ALC“ erscheint oberhalb der **[B]**-Taste. Da man verschiedene Auswahlen treffen kann, ist es möglich, dass die **[A]**- oder **[B]**-Taste mehrfach gedrückt werden muss.
4. **PTT**-Taste am Mikrofon drücken, mit normaler Stimme und Lautstärke in das Mikrofon sprechen und den Ausschlag des ALC-Meters beobachten. Beim richtigen NF-Pegel am Sendereingang erscheinen einige „Segmente“ des ALC-Meters. **PTT**-Taste loslassen.
5. Wenn die ALC-Anzeige zu hoch oder zu niedrig ist, sollte die Mikrofonverstärkung korrigiert werden:
  - **[F]**-Taste 1 Sek. drücken, um in den Menü-Modus zu gelangen.
  - Durch Drehen am **MEM/VFO CH**-Knopf das Menü **No-081 [SSB MIC GAIN]** oder **No-005 [AM MIC GAIN]** aufrufen.
  - **PTT**-Taste drücken, beim Sprechen in das Mikrofon die ALC-Anzeige beobachten und mit **DIAL** den optimalen Ausschlag des ALC-Meters einstellen.
  - Wenn die Einstellung erfolgt ist, die **[F]**-Taste 1 Sek. drücken, um die neue Einstellung zu speichern.



*1) Die AM-Trägerleistung ist werksseitig auf 25 W eingestellt und erfordert normalerweise keine Korrektur. Es ist zu beachten, dass sich die Sendeleistung bei AM auf den Träger und die beiden Seitenbänder aufteilt. Falls eine höhere Trägerleistung genutzt wird, sinkt die Leistung der beiden die Sprachinformation transportierenden Seitenbänder.*

*2) Der [TONE]-Schalter auf der Rückseite des Mikrofons MH-31<sub>ABJ</sub> ermöglicht es, den Frequenzgang des Mikrofons zu verändern. Die Wahl der Stellung „2“ des Schalters beschnidet die Tiefen, was in der Regel zu einer größeren „Durchschlagskraft“ des Signals führt. Die Stellung „1“ wird im Wesentlichen in Ländern benutzt, in denen Vokale bei der Informationsübertragung eine entscheidende Rolle spielen (z.B. in Japan). In westlichen Sprachen sind häufig Konsonanten wichtiger, die reich an höherfrequenten Komponenten sind.*

### VOX-Betrieb

Die VOX ermöglicht das automatische Umschalten zwischen Empfang und Senden in Abhängigkeit vom Mikrofonpegel. Bei eingeschalteter VOX muss die **PTT**-Taste zum Senden nicht betätigt werden.

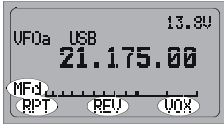
1. Die **[F]**-Taste kurz drücken, danach durch Drehen am **MEM/VFO CH**-Knopf im Display die Funktionszeile „d“ **[RPT, REV, VOX]** wählen.
2. Durch Drücken der **[C]**(VOX)-Taste die VOX-Schaltung aktivieren. Auf beiden Seiten von „VOX“ erscheinen Klammern sowie „□“ in der oberen Displaymitte.
3. Nun, *ohne* die **PTT**-Taste zu drücken, mit normaler Lautstärke in das Mikrofon sprechen. Sobald Sie mit dem Sprechen beginnen, sollte der Sender automatisch auf Senden umschalten. Wenn Sie mit dem Sprechen aufhören, schaltet der Transceiver nach einer kurzen Verzögerung auf Empfang zurück.
4. Durch Drücken der **[C]**(VOX)-Taste lässt sich die VOX abschalten und zum normalen **PTT**-Betrieb zurückkehren. Die Klammern und „□“ verlöschen dabei.
5. Die VOX-Empfindlichkeit lässt sich so einstellen, dass unbeabsichtigtes Senden durch Umgebungsgeräusche vermieden wird. Einstellung der VOX-Empfindlichkeit:
  - Bei aufgerufener Funktionszeile „d“ **[RPT, REV, VOX]** die **[C]**(VOX)-Taste 1 Sek. drücken, wodurch direkt das Menü **No-088 [VOX GAIN]** aufgerufen wird.
  - Beim Sprechen mit **DIAL** die Einstellung suchen, bei der der Sender schnell eingeschaltet wird, und Umgebungsgeräusche den Sender nicht aktivieren.
  - Nach dem Finden der optimalen Einstellung die **[F]**-Taste 1 Sek. drücken, um die Einstellung zu speichern und zum normalen Betrieb zurückzukehren.
6. Die Haltezeit der VOX (Umschaltverzögerung auf Empfang nach Beendigung des Sprechens) lässt sich ebenfalls über ein Menü einstellen. Der Voreinstellwert ist 1 Sek.:
  - Die **[F]**-Taste 1 Sek. drücken, um in den Menü-Modus zu gelangen.
  - Durch Drehen am **MEM/VFO CH**-Knopf das Menü **No-087 [VOX DELAY]** wählen.
  - Durch Drehen an **DIAL** beim Sprechen einer kurzen Silbe (ähnlich „Ah“) die Haltezeit beobachten und die gewünschte Einstellung vornehmen.
  - Nach dem Einstellen der optimalen Haltezeit die **[F]**-Taste 1 Sek. drücken, um die Einstellung zu speichern und zum normalen Betrieb zurückzukehren.



*Die Haltezeit zur Rückkehr auf Empfang wird für die Fone-Betriebsarten und CW unabhängig eingestellt. CW: Menü No-024 [CW DELAY] (siehe nächster Abschnitt).*

## SENDEN IN SSB UND AM

### NF-Sprachprozessor

Der NF-Sprachprozessor erhöht die durchschnittliche Sendeleistung beim Senden in SSB und AM.

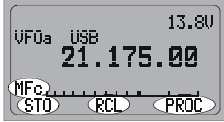
1. [F]-Taste kurz drücken, danach durch Drehen am **MEM/VFO CH**-Knopf im Display die Funktionszeile „c“ [STO, RCL, PROC] wählen.
- 
2. Nun durch Drücken der [C](PROC)-Taste den NF-Sprachprozessor aktivieren. Auf beiden Seiten von „PROC“ erscheinen Klammern.
  3. Die PTT-Taste drücken (es sei denn, die VOX ist aktiv) und mit normaler Lautstärke in das Mikrofon sprechen.
  4. Durch Drücken der [C](PROC)-Taste lässt sich der NF-Sprachprozessor abschalten.
  5. Der Kompressionsgrad lässt sich über ein Menü wie folgt einstellen:
    - Bei aufgerufener Funktionszeile „c“ [STO, RCL, PROC] die [C](PROC)-Taste 1 Sek. drücken, wodurch direkt das Menü **No-074 [PROC LEVEL]** aufgerufen wird.
    - Durch Drehen am Hauptabstimmknopf **DIAL** den gewünschten Kompressionsgrad einstellen (Voreinstellwert: „50“).
    - Nach dem Einstellen die [F]-Taste 1 Sek. drücken, um die Einstellung zu speichern und zum normalen Betrieb zurückzukehren.
    - Es ist ratsam, einige Versuche mit anderen Stationen durchzuführen oder einen zweiten Empfänger zu benutzen, um die Qualität des Sendesignals zu überprüfen.



*Hohe Kompressionsgrade können zu Verzerrungen führen. Da die Sprechweise von Operator zu Operator variiert, sollte man mehrere Versuche unternehmen, um die beste individuelle Einstellung zu finden.*

### DSP-Mikrofon-Equalizer

Beim Senden in SSB, AM und FM lässt sich das DSP-System zur Beeinflussung des NF-Frequenzganges einsetzen. Dieses Feature erlaubt, die hohen, mittleren oder tiefen Sprachanteile entsprechend Ihrer Stimmcharakteristik anzuheben.

Das Einstellen des DSP-Mikrofon-Equalizers geschieht folgendermaßen:

1. [DSP]-Taste 1 Sek. drücken, wodurch direkt das Menü **No-048 [DSP MIC EQ]** aufgerufen wird, in dem die Einstellungen des Equalizers vorgenommen werden.
2. Durch Drehen am Hauptabstimmknopf **DIAL** lassen sich die nachfolgenden Einstellungen vornehmen:
  - OFF:** Mikrofon-Equalization aus
  - LPF:** Tiefpass (niedrige Frequenzen werden angehoben)
  - HPF:** Hochpass (hohe Frequenzen werden angehoben)
  - BOTH:** Hoch-/Tiefpass (mittlere Frequenzen werden angehoben)
3. Nach der Auswahl die [F]-Taste 1 Sek. drücken, um die Einstellung zu speichern und zum normalen Betrieb zurückzukehren.



### Betrieb mit Morsetaste oder externem Keyer

Wenn eine Morsetaste, ein externer Keyer oder eine computergesteuerte Tasteinrichtung verwendet wird, sind folgende Hinweise zu beachten.

1. Stecker (*dreipolig*) in die **KEY**-Buchse auf der Rückseite des Transceivers stecken.

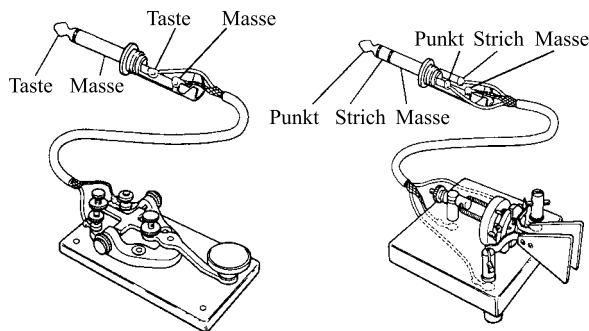

2. Die **MODE**(◀)- oder **MODE**(▶)-Taste drücken, um eine der CW-Betriebsarten (CW oder CWR) zu wählen. **Bei „CW“ wird der Trägerzusatz im oberen Seitenband (USB), bei „CWR“ (Reverse) im unteren Seitenband (LSB) genutzt.**
3. Beim Drücken der Taste (oder bei Aktivierung des computergesteuerten Tast-Interfaces) wird der Sender automatisch in Funktion genommen. Nach Beendigung des Tastens schaltet der Transceiver mit kurzer Verzögerung (siehe nächster Abschnitt) auf Empfang zurück.
4. Die CW-Haltezeit lässt sich über ein Menü einstellen. Dies geschieht wie folgt:
  - **[F]**-Taste 1 Sek. drücken, um in den Menü-Modus zu gelangen.
  - Durch Drehen am **MEM/VFO CH**-Knopf das Menü **No-024 [CW DELAY]** wählen.
  - Durch Drehen am Hauptabstimmknopf **DIAL** eine kürzere oder längere Haltezeit einstellen (Voreinstellwert: 250 ms). Wenn „FULL“ eingestellt ist, arbeitet der Transceiver im Voll-BK-Modus, bei dem es möglich ist, Morsezeichen der Gegenstation in den Pausen zwischen zwei gesendeten Zeichen zu hören.
  - Nach dem Einstellen der gewünschten CW-Haltezeit die **[F]**-Taste 1 Sek. drücken, um die Einstellung zu speichern und zum normalen Betrieb zurückzukehren.

5. Um das Geben in CW (ohne zu senden) auszuprobieren, muss die **[B](BK)**-Taste gedrückt werden, so dass die Klammern auf beiden Seiten von „BK“ verschwinden. Betätigungen der Morsetaste führen nun dazu, dass der Mithörton hörbar ist, aber der Transceiver dabei nicht sendet.
6. Die Lautstärke des CW-Mithörtons lässt sich im Menü **No-029 [CW SIDE TONE]** einstellen, was folgendermaßen geschieht:
  - Bei aufgerufener Funktionszeile „j“ **[SPOT, BK, KYR]** die **[B](BK)**-Taste 1 Sek. drücken, wodurch direkt das Menü **No-029 [CW SIDE TONE]** aufgerufen wird.
  - Durch Drehen am Hauptabstimmknopf **DIAL** den gewünschten Lautstärkepegel im Bereich von „0“ bis „100“ wählen (Voreinstellwert: „50“).
  - Nach dem Einstellen der gewünschten Mithörtonlautstärke die **[F]**-Taste 1 Sek. drücken, um die Einstellung zu speichern und zum normalen Betrieb zurückzukehren.
7. Außerdem lässt sich die Höhe des Mithörtons über das Menü **No-027 [CW PITCH]** einstellen. Diese Einstellung wirkt auch auf den BFO-Offset, so dass die jeweilige Tonhöhe des Mithörtons der Tonhöhe des empfangenen CW-Signals entspricht. Um die CW-Mithörtonhöhe einzustellen, wie folgt vorgehen:
  - **[F]**-Taste 1 Sek. drücken, um in den Menü-Modus zu gelangen.
  - Durch Drehen am **MEM/VFO CH**-Knopf das Menü **No-027 [CW PITCH]** wählen.
  - Durch Drehen am Hauptabstimmknopf **DIAL** die gewünschte Mithörtonhöhe/BFO-Offset einstellen. Der Einstellbereich beträgt 400 bis 800 Hz (Voreinstellwert: 700 Hz).
  - Wenn die Einstellung erfolgt ist, die **[F]**-Taste 1 Sek. drücken, um die Einstellung zu speichern und zum normalen Betrieb zurückzukehren.
8. Der **FT-897D** besitzt außerdem eine „CW SPOT“-Funktion, die den Mithörton nutzt. Weil die Tonhöhe des CW-Mithörtons mit der Tonhöhe des Empfangssignals korrespondiert, lässt sich diese Funktion zur genauen Abstimmung nutzen. Um den CW-Spot-Ton zu aktivieren, muss die **[HOME]**-Taste im CW-Modus 1 Sek. gedrückt werden.



**Die Betätigung der [A](SPOT)-Taste in der Funktionszeile „j“ [SPOT, BK, KYR] aktiviert ebenso den CW-Spot-Ton.**

## SENDEN IN CW

### Betrieb mit eingebautem Keyer

Der eingebaute elektronische Keyer ermöglicht komfortablen CW-Betrieb. Sein Punkt-Strich-Verhältnis und die Gebegeschwindigkeit lassen sich einstellen.

1. Stecker des Paddle-Kabels in die **KEY**-Buchse auf der Rückseite des Transceivers stecken.
2. Die **MODE**(◀)- oder **MODE**(▶)-Taste drücken, um eine der CW-Betriebsarten (CW oder CWR) zu wählen.
3. Die **[F]**-Taste kurz drücken, danach durch Drehen am **MEM/VFO CH**-Knopf die Funktionszeile „j“ [**SPOT, BK, KYR**] wählen.
4. **[C](KYR)**-Taste drücken, um den elektronsichen Keyer zu aktivieren. Die Klammern auf beiden Seiten von „**KYR**“ verschwinden. Die Betätigung des Paddles führt nun zur Generierung von Punkten und/oder Strichen.
5. Die Tastgeschwindigkeit lässt sich über ein Menü einstellen. Dies geschieht wie folgt:
  - Bei aufgerufener Funktionszeile „j“ [**SPOT, BK, KYR**] die **[C](KYR)**-Taste 1 Sek. drücken, worauf direkt das Menü **No-030 [CW SPEED]** aufgerufen wird.
  - Den **MEM/VFO CH**-Knopf drücken, wenn im Display die Anzeige von „**cpm**“ (Zeichen pro Minute) zu „**wpm**“ (Wörter pro Minute) wechseln soll. Die „**cpm**“-Angabe basiert auf dem internationalen PARIS-Standard, der von fünf Buchstaben pro Wort ausgeht.
  - Durch Drehen am Hauptabstimmknopf **DIAL** lässt sich während des Sendens die gewünschte Gebegeschwindigkeit einstellen.
  - Wenn die Einstellung erfolgt ist, die **[F]**-Taste 1 Sek. drücken, um die Einstellung zu speichern und zum normalen Betrieb zurückzukehren.
6. Das Punkt-Strich-Verhältnis lässt sich ebenfalls über ein Menü einstellen, was folgendermaßen geschieht:
  - Die **[F]**-Taste 1 Sek. drücken, um in den Menü-Modus zu gelangen.
  - Durch Drehen am **MEM/VFO CH**-Knopf das Menü **No-032 [CW WEIGHT]** wählen.
  - Durch Drehen am Hauptabstimmknopf **DIAL** das gewünschte Verhältnis einstellen.
  - Wenn die Einstellung erfolgt ist, die **[F]**-Taste 1 Sek. drücken, um die Einstellung zu speichern und zum normalen Betrieb zurückzukehren.

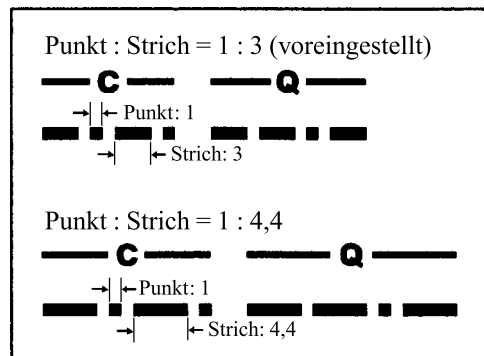

7. Außerdem lässt sich im Menü **No-025 [CW KEY REV]** eine Auswahl zwischen „normaler“ und „reverser“ Paddle-Polarität treffen. Die werksseitige Voreinstellung für dieses Feature ist „**NORMAL**“, so dass der Mittelanschluss des Paddle-Steckers mit dem Punkt-Kontakt verbunden ist und der Ringanschluss des Steckers mit dem Strich-Kontakt. Der Wechsel der Polarität geschieht folgendermaßen:
  - Die **[F]**-Taste 1 Sek. drücken, um in den Menü-Modus zu gelangen.
  - Durch Drehen am **MEM/V CH**-Knopf das Menü **No-025 [CW KEY REV]** wählen.
  - Durch Drehen am Hauptabstimmknopf **DIAL** die gewünschte Einstellung vornehmen.
  - Wenn die Einstellung erfolgt ist, die **[F]**-Taste 1 Sek. drücken, um die Einstellung zu speichern und zum normalen Betrieb zurückzukehren.

### Grundeinstellung/Bedienung

1. Die **MODE**(◀)- oder **MODE**(▶)-Taste drücken, um den FM zu wählen.
2. Zum Senden **PTT**-Taste drücken und mit normaler Stimme in das Mikrofon sprechen. **PTT**-Taste loslassen, um wieder auf Empfang zu schalten.
3. Falls berichtet wird, dass der Modulationspegel zu hoch oder zu niedrig ist, muss die FM-Mikrofonverstärkung verändert werden, wobei wie bei SSB vorzugehen ist:
  - **[F]**-Taste kurz drücken, danach durch Drehen am **MEM/VFO CH**-Knopf die Funktionszeile „i“ **[MTR, PWR, DISP]** im Display wählen. Die **[A](MTR)**-Taste drücken, um die Hubmess-Funktion zu aktivieren, wobei „**MOD**“ über der **[B]**-Taste erscheint.
4. Die **[F]**-Taste 1 Sek. drücken, um in den Menü-Modus zu gelangen.
5. Durch Drehen am **MEM/VFO CH**-Knopf das Menü **No-051 [FM MIC GAIN]** wählen.
6. Durch Drehen am Hauptabstimmknopf **DIAL** die FM-Mikrofonverstärkung je nach Erfordernis erhöhen oder vermindern, danach die **[F]**-Taste 1 Sek. drücken, um die neue Einstellung zu speichern.
7. Nun die **PTT**-Taste betätigen und beim Sprechen in das Mikrofon die Anzeige des Hubmessers beobachten. Bei der richtigen Einstellung der FM-Mikrofonverstärkung erscheinen in den Sprachspitzen acht Balken und einige weniger bei niedrigeren Sprachpegeln.
8. Nach dem Einstellen die **[F]**-Taste 1 Sek. drücken, um die neue Einstellung der FM-Mikrofonverstärkung zu speichern.
9. Die **VOX**-Funktion lässt sich auch bei FM nutzen. Zur Aktivierung bzw. Deaktivierung in der Funktionszeile „d“ **[RPT, REV, VOX]** die **[C](VOX)**-Taste betätigen.

### Repeater-Betrieb

1. **[F]**-Taste kurz drücken, danach durch Drehen am **MEM/VFO CH**-Knopf die Funktionszeile „d“ **[RPT, REV, VOX]** im Display wählen.
2. **[A](RPT)**-Taste drücken, um den Repeater-Betrieb zu aktivieren. Ein Tastendruck der **[A](RPT)**-Taste schaltet den Transceiver auf Betrieb mit Minus-Ablage. Dabei erscheint „-“ im Display und die Sendefrequenz des Transceivers wird um einen festgelegten Betrag nach unten verschoben, so dass der Repeater angesprochen werden kann. Falls der Repeater eine positive Ablage (anstelle der negativen) erfordert, muss die **[A](RPT)**-Taste noch einmal gedrückt werden. Die Anzeige „+“ erscheint anstelle von „-“ im Display. Nun den Empfänger des Transceivers auf die Repeater-Sendefrequenz einstellen. Die **PTT**-Taste drücken und in das Mikrofon sprechen. Dabei ist festzustellen, dass sich die Sendefrequenz entsprechend der vorgenommenen Einstellung mit der **[A](RPT)**-Taste in der Funktionszeile „d“ **[RPT, REV, VOX]** verändert. Zum Empfangen die **PTT**-Taste wieder loslassen.
3. Wenn die voreingestellte Repeater-Shift nicht der entspricht, die die Repeater in Ihrer Umgebung erfordern, lässt sich diese unabhängig für jedes Band einstellen. Dies geschieht folgendermaßen:
  - **[A](RPT)**-Taste 1 Sek. drücken, wodurch direkt das Menü **No-076 [RPT SHIFT]** aufgerufen wird.
  - Durch Drehen am Hauptabstimmknopf **DIAL** die gewünschte Frequenz-Ablage einstellen.
  - Wenn die Einstellung erfolgt ist, die **[F]**-Taste 1 Sek. drücken, um die Einstellung zu speichern und zum normalen Betrieb zurückzukehren.
4. Wenn ein Repeater mittels CTCSS oder DCS angesprochen werden muss, die **[F]**-Taste kurz drücken, danach durch Drehen um einen Klick im Uhrzeigersinn am **MEM/VFO CH**-Knopf die Funktionszeile „e“ **[TON, —, TDCH]** im Display wählen. Nun – wie erforderlich – CTCSS oder DCS wählen:
  - Mit der **[A](TON)**-Taste lassen sich die Tone-Funktionen aktivieren, die Subaudiotöne oder Codes für den Zugriff auf Repeater erzeugen. Das erste Drücken der **[A](TON)**-Taste aktiviert den CTCSS-Coder, wobei die Anzeige „**TEN**“ im Display erscheint. Weitere Betätigungen der **[A](TON)**-Taste führen nacheinander zu den Anzeigen „**TSQ**“ (CTCSS-Coder/Decoder), „**DEN**“ (Digital-Coded-Squelch-Coder) und „**DCS**“ (Digital-Coded-Squelch-Coder/Decoder). Ein weiteres Betätigen der Taste schaltet alle Tone-Funktionen ab. Im Weiteren folgen auch Erläuterungen zum DCS-Betrieb.
  - Falls die Voreinstellungen der Tone-Funktion nicht für den Zugriff auf die Repeater in Ihrer Umgebung geeignet sind, müssen sie – wie nachfolgend erläutert – angepasst werden:



## SENDEN IN FM

1. **[A](TON)**-Taste 1 Sek. drücken, wodurch direkt das Menü **No-083 [TONE FREQ]** aufgerufen wird.
2. Durch Drehen am Hauptabstimmknopf **DIAL** die erforderliche CTCSS-Frequenz wählen.

| CTCSS-TONE-FREQUENZ (Hz) |       |       |       |       |       |       |       |
|--------------------------|-------|-------|-------|-------|-------|-------|-------|
| 67,0                     | 69,3  | 71,9  | 74,4  | 77,0  | 79,7  | 82,5  | 85,4  |
| 88,5                     | 91,5  | 94,8  | 97,4  | 100,0 | 103,5 | 107,2 | 110,9 |
| 114,8                    | 118,8 | 123,0 | 127,3 | 131,8 | 136,5 | 141,3 | 146,2 |
| 151,4                    | 156,7 | 159,8 | 162,2 | 165,5 | 167,9 | 171,3 | 173,8 |
| 177,3                    | 179,9 | 183,5 | 186,2 | 189,9 | 192,8 | 196,6 | 199,5 |
| 203,5                    | 206,5 | 210,7 | 218,1 | 225,7 | 229,1 | 233,6 | 241,8 |
| 250,3                    | 254,1 |       |       |       |       |       |       |

3. Wenn die Auswahl erfolgt ist, die **[F]**-Taste 1 Sek. drücken, um die neue Einstellung zu speichern und zum normalen Betrieb zurückzukehren.
5. Bei aktivierter Repeater-Ablage lassen sich die Sendefrequenz und Empfangsfrequenz vorübergehend durch Drücken der **[B](REV)**-Taste in der Funktionszeile „d“ **[RPT, REV, VOX]** vertauschen. Das Symbol „-“ blinkt, während die Vertauschung („Reverse“) aktiv ist. Ein erneutes Drücken der **[B](REV)**-Taste kehrt die Vertauschung in den Normalzustand um.
6. Bei vielen Versionen des Transceivers ist die Auto-repeater-Shift-Funktion (ARS) werksseitig voreingestellt aktiviert. Diese Funktion aktiviert automatisch die entsprechende Repeater-Ablage, wenn eine Arbeitsfrequenz in den entsprechenden Repeater-Subbändern des 144- oder 430-MHz-FM-Bandes eingestellt ist. Falls es erforderlich ist, die ARS-Funktion abzuschalten, kann dies in den Menüs **No-002 [144MHz ARS]** oder **No-003 [430MHz ARS]** erfolgen (siehe S. 54).

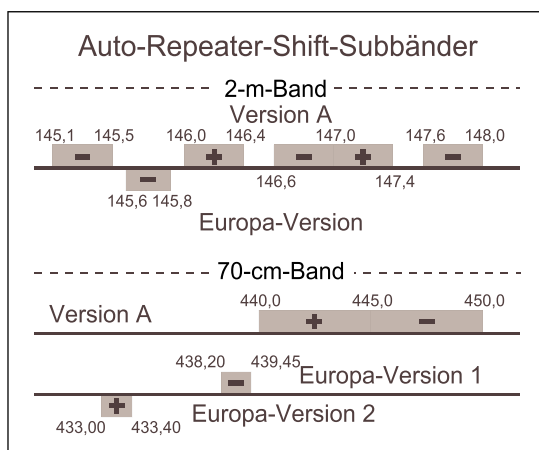

**Wenn Ihr lokaler Repeater zum Auftasten einen 1750-Hz-Ton erfordert (typisch in Europa), erfolgt dessen Aussendung durch Drücken der**

**[HOME]-Taste an der Frontplatte (nur bei FM).**

### CTCSS-Suchlauf

Beim praktischen Funkbetrieb kann es vorkommen, dass man die von anderen Stationen benutzte CTCSS-Frequenz nicht kennt. Mit dem CTCSS-Suchlauf ist es möglich, die CTCSS-Frequenz einer Gegenstation zu ermitteln. Dies geschieht folgendermaßen:

1. **[F]**-Taste kurz drücken, danach durch Drehen am **MEM/VFO CH**-Knopf die Funktionszeile „e“ **[TON, —, TDCH]** im Display wählen.
2. Um den CTCSS-Coder/-Decoder zu aktivieren, die **[A](TON)**-Taste sooft drücken, bis „TSQ“ im Display erscheint.
3. Durch Drücken der **[C](TDCH)**-Taste wird der CTCSS-Suchlauf gestartet.
4. Sobald der Transceiver beim Suchlauf die CTCSS-Frequenz ermittelt hat, stoppt der Suchlauf und das Signal wird im Lautsprecher hörbar.
5. Die ermittelte CTCSS-Frequenz wird als aktueller Subaudioton gespeichert, so dass er zum Programmieren von Speichern zur Verfügung steht. Nun kann zum Normalbetrieb zurückgekehrt werden.

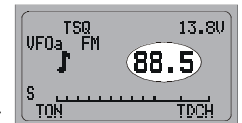

### DCS-Betrieb

Eine andere Form der Tone-Steuerung stellt die DCS (Digital Code Squelch) dar. Dabei handelt es sich um ein neueres, weiterentwickeltes System, das im Vergleich zu CTCSS unempfindlicher gegen Fehlfunktionen ist. In den Transceiver sind DCS-Coder und -Decoder eingebaut und ihre Benutzung erfolgt sinngemäß wie zuvor für CTCSS beschrieben.

1. Die **[F]**-Taste kurz drücken, danach durch Drehen am **MEM/VFO CH**-Knopf die Funktionszeile „e“ **[TON, —, TDCH]** im Display wählen.
2. Die **[A](TON)**-Taste viermal drücken, um den DCS-Coder/-Decoder zu aktivieren, wobei „**DCS**“ im Display erscheint. Der Empfänger wird stummgeschaltet, bis ein Signal empfangen wird, dessen DCS-Code passend ist.
3. Die **[B]**-Taste 1 Sek. drücken, wodurch direkt das Menü **No-033 [DCS CODE]** aufgerufen wird.
4. Durch Drehen am Hauptabstimmknopf **DIAL** den erforderlichen DCS-Code wählen, danach die **[F]**-Taste 1 Sek. drücken, um die Einstellung zu speichern und zum normalen Betrieb zurückzukehren.

| DCS-CODE |     |     |     |     |     |     |     |     |     |
|----------|-----|-----|-----|-----|-----|-----|-----|-----|-----|
| 023      | 025 | 026 | 031 | 032 | 036 | 043 | 047 | 051 | 053 |
| 054      | 065 | 071 | 072 | 073 | 074 | 114 | 115 | 116 | 122 |
| 125      | 131 | 132 | 134 | 143 | 145 | 152 | 155 | 156 | 162 |
| 165      | 172 | 174 | 205 | 212 | 223 | 225 | 226 | 243 | 244 |
| 245      | 246 | 251 | 252 | 255 | 261 | 263 | 265 | 266 | 271 |
| 274      | 306 | 311 | 315 | 325 | 331 | 332 | 343 | 346 | 351 |
| 356      | 364 | 365 | 371 | 411 | 412 | 413 | 423 | 431 | 432 |
| 445      | 446 | 452 | 454 | 455 | 462 | 464 | 465 | 466 | 503 |
| 506      | 516 | 523 | 526 | 532 | 546 | 565 | 606 | 612 | 624 |
| 627      | 631 | 632 | 654 | 662 | 664 | 703 | 712 | 723 | 731 |
| 732      | 734 | 743 | 754 |     |     |     |     |     |     |

5. Die **[A](TON)**-Taste ein weiteres Mal drücken, um die DCS-Funktion zu deaktivieren, wobei „**DCS**“ im Display verlischt.

### DCS-Suchlauf

Beim praktischen Funkbetrieb kann es vorkommen, dass man den von anderen Stationen benutzten Code nicht kennt, so dass man ihn mit dem DCS-Suchlauf ermitteln muss:

1. Die **[F]**-Taste kurz drücken, danach durch Drehen am **MEM/VFO CH**-Knopf die Funktionszeile „e“ **[TON, —, TDCH]** im Display wählen.
2. Um den DCS-Coder/-Decoder zu aktivieren, **[A](TON)**-Taste sooft drücken, bis „**DCS**“ im Display erscheint.
3. Durch Drücken der **[C](TDCH)**-Taste wird der DCS-Suchlauf gestartet.
4. Sobald der Transceiver den DCS-Code ermittelt hat, stoppt der Suchlauf und das Signal wird im Lautsprecher hörbar.
5. Der ermittelte DCS-Code wird gespeichert, so dass er zum Programmieren von Speichern zur Verfügung steht. Nun kann zum Normalbetrieb zurückgekehrt werden.

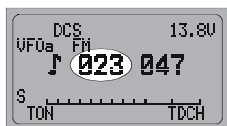

### Split-Tone-Betrieb

Der **FT-897D** lässt sich über ein Menü für den Split-Tone-Betrieb konfigurieren.

Dieses Feature erlaubt es, einen CTCSS-Ton zu erzeugen, einen DCS-Code zu decodieren, einen DCS-Code (nur) zu codieren usw.

1. Die **[F]**-Taste 1 Sek. drücken, um in den Menü-Modus zu gelangen.
2. Durch Drehen am **MEM/VFO CH**-Knopf das Menü **No-079 [SPLIT TONE]** wählen.
3. Durch Drehen am Hauptabstimmknopf **DIAL** „**ON**“ wählen, wodurch die Split-Tone-Funktion eingeschaltet wird.
4. **[F]**-Taste 1 Sek. drücken, um die neue Einstellung zu speichern und zum normalen Betrieb zurückzukehren.

Wenn die Split-Tone-Funktion aktiviert ist, wechselt die Anzeige in der Funktionszeile „e“ zu **[ENC, DEC, TDCH]**. Damit lässt sich durch erforderlichenfalls wiederholtes Drücken der **[A](ENC)**-Taste der gewünschte Coder und durch Drücken der **[B](DEC)**-Taste der gewünschte Decoder separat wählen.

Bei aktivierter Split-Tone-Funktion erscheinen nachfolgende Anzeigen im Display.

- T -T :Codiert CTCSS-Ton und decodiert CTCSS-Ton
- T -D :Codiert CTCSS-Ton und decodiert DCS-Code
- T :Codiert nur CTCSS-Ton
- D :Codiert nur DCS-Code
- D -T :Codiert DCS-Code und decodiert CTCSS-Ton
- D -D :Codiert DCS-Code und decodiert DCS-Code
- D :Decodiert nur DCS-Code
- T :Decodiert nur CTCSS-Ton

### Einstellung der Split-Ton-Frequenz oder des DCS-Codes

1. **[A](ENC)**-Taste (bei Benutzung von CTCSS) oder **[B](DEC)**-Taste (bei Benutzung von DCS) 1 Sek. drücken. Dadurch wird das Menü **No-083 [TONE FREQ]** oder **No-033 [DCS CODE]** direkt aufgerufen.
2. **MEM/VFO CH**-Knopf kurz drücken, danach mit **DIAL** „**R**“ wählen, das für Empfang („Receive“) bzw. Decodierung steht.
3. Durch Drehen am Hauptabstimmknopf **DIAL** die gewünschte CTCSS-Frequenz bzw. den DCS-Code wählen.
4. **MEM/VFO CH**-Knopf kurz drücken, danach durch Drehen am Hauptabstimmknopf **DIAL** „**T**“ wählen, das für Senden („Transmit“) bzw. Codierung steht.
5. Durch Drehen am Hauptabstimmknopf **DIAL** die gewünschte CTCSS-Frequenz bzw. den DCS-Code wählen.
6. **[F]**-Taste 1 Sek. drücken, um die Einstellungen zu speichern und zum normalen Betrieb zurückzukehren.

## SENDEN IN FM

### ARTS™-Betrieb

Das Auto Range Transpond System arbeitet mit DCS-Codes, um festzustellen, wenn eine ebenfalls mit ARTS™ ausgestattete Gegenstation erreichbar ist. Dies ist zum Beispiel bei Such- und Rettungsaktionen nützlich, wenn man feststellen kann, dass das eigene Funkgerät sich nicht mehr innerhalb der Funkreichweite der Basisstation befindet. Diesem Zustand kann man damit begegnen, dass man einen höher gelegenen Standort aufsucht, um die Funkverbindung wieder herzustellen.

ARTS™ ist einfach zu nutzen:

1. **[F]**-Taste kurz drücken, danach durch Drehen am **MEM/VFO CH**-Knopf die Funktionszeile „f“ **[ARTS, SRCH, PMS]** im Display wählen.
2. Zur Aktivierung von ARTS **[A](ARTS)**-Taste drücken.
3. Im Display erscheint „out range“ und zeigt an, dass der ARTS-Betrieb beginnt. Alle 30 Sek. sendet der Transceiver ein Prüfsignal zur Gegenstation. Wenn die Gegenstation mit einem Prüfsignal antwortet, wechselt das Display zu „in range“. Das bedeutet, dass die Funkverbindung stabil ist.

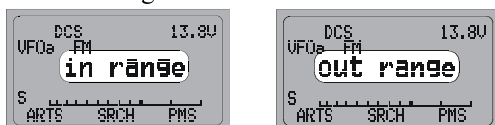

4. Der ARTS-Betrieb lässt sich durch Drücken der **[A](ARTS)**-Taste beenden („out range“ oder „in range“ verschwinden im Display).

### ARTS-Warntöne

Die ARTS-Funktion erlaubt die Einstellung der Warntöne, mit denen der Nutzer über den aktuellen Status des ARTS-Betriebs informiert wird. Abhängig von der Umgebung und den jeweiligen Gegebenheiten können die Warntöne angepasst werden. Zur Auswahl stehen:

- RANGE:** Die Warntöne sind nur einmal zu hören, wenn man sich in die Reichweite der Gegenstation begibt. Alle nachfolgenden Überprüfungen führen nicht zu weiteren Warntönen.
- ALL:** Bei jedem von der Gegenstation empfangenen Prüfsignal ertönt ein Warnton.
- OFF:** Warntöne sind in keinem Fall hörbar. Der aktuelle ARTS-Status wird nur im Display angezeigt.

Einstellung der ARTS-Warntöne:

1. Bei aufgerufener Funktionszeile „f“ **[ARTS, SRCH, PMS]** die **[A](ARTS)**-Taste 1 Sek. drücken, wodurch direkt das Menü **No-008 [ARTS BEEP]** aufgerufen wird.
2. Durch Drehen am Hauptabstimmknopf **DIAL** die gewünschte Warntoneinstellung wählen.
3. **[F]**-Taste 1 Sek. drücken, um die neue Einstellung zu speichern und zum normalen Betrieb zurückzukehren.

### Einstellung des CW-Rufzeichengebers

Die ARTS-Funktion beinhaltet einen CW-Rufzeichengeber. Dieser kann während des ARTS-Betriebs alle 10 Minuten automatisch „DE (Ihr Rufzeichen) K“ senden. Das Rufzeichen kann dabei bis zu 10 Zeichen lang sein.

Der Rufzeichengeber wird folgendermaßen programmiert:

1. **[F]**-Taste 1 Sek. drücken, um in den Menü-Modus zu gelangen.
2. Durch Drehen am **MEM/VFO CH**-Knopf das Menü **No-010 [ARTS IDW]** wählen.
3. **MEM/VFO CH**-Knopf kurz drücken, um die Speicherung des Rufzeichens zu ermöglichen. Am Platz des ersten Zeichens erscheint eine Unterstreichung.
4. Durch Drehen am Hauptabstimmknopf **DIAL** das Zeichen für die erste Stelle des Rufzeichens wählen. Danach durch Drehen am **MEM/VFO CH**-Knopf um einen Klick im Uhrzeigersinn das erste Zeichen speichern und die Eingabeposition zur nächsten Stelle bewegen.
5. Schritt 4 sooft wiederholen, bis das gewünschte Rufzeichen vollständig eingegeben ist.
6. **MEM/VFO CH**-Knopf kurz drücken, um das vollständige Rufzeichen zu speichern.
7. Durch Drehen am **MEM/VFO CH**-Knopf um einen Klick entgegen dem Uhrzeigersinn das Menü **No-009 [ARTS ID]** wählen.
8. Durch Drehen am Hauptabstimmknopf **DIAL** die CW-ID-Funktion einschalten („ON“).
9. **[F]**-Taste 1 Sek. drücken, um die Einstellungen zu speichern und zum normalen Betrieb zurückzukehren.

## DIGITAL-BETRIEB (SSB-BASIERTES AFSK)

Der **FT-897D** besitzt umfangreiche Fähigkeiten zum Digitalbetrieb auf allen Bändern. Die Benutzung von AFSK (Audio Frequency-Shifted Keying) ermöglicht die Nutzung vielfältiger Betriebsarten. Über Menüs besteht die Möglichkeit, verschiedene Einstellungen für digitale Betriebsarten vorzunehmen, so z.B. den BFO-Offset zur Optimierung der sende- und empfangsmäßigen Übertragungsbandbreiten.

Bevor Sie mit dem Digitalbetrieb beginnen können, üssen Sie festlegen, welche digitale Betriebsart Sie benutzen wollen. Dies erfolgt über Menü #38, wobei beispielhaft die Einstellung von RTTY erläutert wird:

1. Die **[F]**-Taste 1 Sek. drücken, um in den Menü-Modus zu gelangen.
2. Durch Drehen am **MEM/VFO CH**-Knopf das Menü No-038 [DIG MODE] wählen.
3. Durch Drehen an **DIAL** „RTTY-L“ oder „RTTY-U“ wählen (siehe nachfolgender Abschnitt).
4. **[F]**-Taste 1 Sek. drücken, um die Einstellung zu speichern.



*So bei der Einstellung aller Digital-Modi vorgehen.*

### RTTY-Betrieb

Die Betriebsart RTTY ist beim **FT-897D** sowohl im unteren als auch oberen Seitenband durch Trägerzusatz verfügbar. Allgemein üblich ist der Betrieb im unteren Seitenband. Einige Anwendungen erfordern jedoch die USB-Signalerzeugung.

1. TNC (Terminal Node Controller) oder Modem an die **DATA**-Buchse auf der Rückseite des **FT-897D** anschließen. Darauf achten, dass man für die Sendedaten die „TX AUDIO“- und nicht die „FSK“-Tastleitung nutzt.

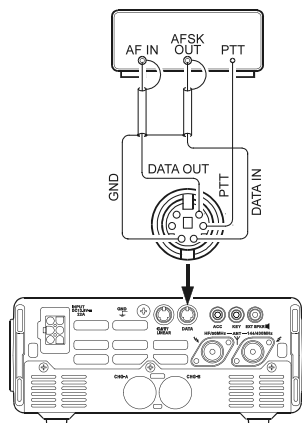

2. Die **MODE**(◀)- oder **MODE**(▶)-Taste drücken, um in den Digital-Modus zu gelangen, wobei „DIG“ im Display erscheint. Beim Drehen über das Band sind eventuell RTTY-Signale hörbar und einige sollten decodierbar sein.

3. Wenn das optionale 500-Hz-Filter **YF-122C** oder 300-Hz-Filter **YF-122CN** eingebaut ist, kann es für RTTY genutzt werden. Dazu die Funktionszeile „n“ [CFIL, —, —, —] aufrufen, danach die **[B]**(—) oder **[C]**(—) Taste drücken, um das Schmalbandfilter einzuschalten.
4. Zur sendeseitigen Einstellung muss das Bargraph-Instrument die ALC-Spannung anzeigen. Falls nicht, die **[F]**-Taste kurz drücken, danach durch Drehen am **MEM/VFO CH**-Knopf die Funktionszeile „i“ [MTR, —, DISP] im Display wählen. Danach die **[A]**(MTR)- oder **[B]**-Taste drücken, so dass das Instrument die ALC-Spannung anzeigt. „ALC“ erscheint oberhalb der **[B]**-Taste im Display.
5. **[F]**-Taste 1 Sek. drücken, um in den Menü-Modus zu gelangen, danach durch Drehen am **MEM/VFO CH**-Knopf das Menü No-037 [DIG GAIN] wählen.
6. Nun entsprechend der Hinweise für die TNC-Software vorgehen, um den Sender über die PC-Tastatur zu aktivieren. Das AFSK-Signal gelangt vom TNC zum Transceiver. Während des Sendens schlägt das ALC-Meter aus. Falls nicht, lässt sich durch Drehen am Hauptabstimmknopf **DIAL** der AFSK-Pegel so einstellen, dass die Anzeige des ALC-Meters bis zur siebenten oder achten Markierung ausschlägt.
7. **[F]**-Taste 1 Sek. drücken, um die neue AFSK-Pegeleinstellung zu speichern und zum normalen Betrieb zurückzukehren. Der Transceiver ist damit für den RTTY-Betrieb bereit.



*Da es sich bei RTTY um eine Dauerstrich-Betriebsart handelt, sollten die Sendedurchgänge kurz gehalten werden, um die Stromaufnahme klein zu halten und die Standzeit des Akkumulators nicht unnötig zu verkürzen.*

## DIGITAL-BETRIEB (SSB-BASIERTES AFSK)

### PSK31 Operation

Für PSK31 stehen Ihnen zwei Modi zur Verfügung, je einer durch USB- und LSB-Einspeisung. Für BPSK-Verbindungen ist die Seitenbandlage unerheblich, während bei QPSK beide Stationen im gleichen Seitenband arbeiten müssen.

Verbinden Sie Ihren **FT-897D** mit der Soundkarte Ihres Computers oder mit einem entsprechenden Interface.

Die Einstellungen für PSK31-Betrieb sind praktisch die gleichen wie für RTTY. Wie zuvor beschrieben, benutzen Sie den »DIG«-Modus. In jedem Fall stellen Sie über Menü **No-038 [DIG MODE]** „**PSK31-L**“ (für LSB) oder „**PSK31-U**“ (für USB) ein. Wie bei RTTY können Sie auch bei PSK31 über Menü #38 die Aussteuerung des Senders einstellen. Auch das 500-Hz-Filter **YF-122C** oder 300-Hz-Filter **YF-122CN** kann benutzt werden.

### Benutzerdefinierter Digital-Betrieb

Beim **FT-897D** stehen zwei vom Benutzer definierbare Digital-Betriebsarten zur Verfügung, je eine für USB und LSB. Diese lassen sich für SSTV, Fax, Pactor oder andere Digital-Betriebsarten nutzen.

Nachfolgendes Beispiel erläutert die Konfiguration für JT44-(WSJT-)Betrieb mit USB (als Gegensatz zum voreingestellten LSB-RTTY):

1. Im Menü **No-038 [DIG MODE]** Digital-Modus „**USER-U**“ wählen.
2. Die **MODE(◀)**- oder **MODE(▶)**-Taste drücken, um den Digital-Betrieb zu wählen. „**DIG**“ erscheint im Display.
3. Nun über das entsprechende Menü die Bandbreite des Transceivers einstellen. Dazu, wenn sich der Transceiver im Menü-Modus befindet, durch Drehen am **MEM/VFO CH**-Knopf das Menü **No-039 [DIG SHIFT]** wählen, und danach durch Drehen am Hauptabstimmknopf **DIAL** den gewünschten BFO-Offset einstellen (entsprechend der Mittenfrequenz der Empfängerdurchlasskurve). Für WSJT ist „+1500“ eine gute Ausgangseinstellung.
4. Je nach gewünschter Anzeige im Display kann jetzt noch die im Display angezeigte Shift im Menü **No-036 [DIG DISP]** eingestellt werden.
5. Abschließend die **[F]**-Taste 1 Sek. drücken, um die Einstellungen zu speichern und zum normalen Betrieb zurückzukehren.

Die Einstellung für die AFSK-Aussteuerung des Senders ist identisch mit der bereits beschriebenen für den RTTY-Betrieb.



*Die Digital-Modi **USER-L** und **USER-U** ermöglichen den Betrieb in allen seitenbandbasierten AFSK-Digital-Betriebsarten. Grundsätzlich eignen sich die für „PSK31“ vorgenommenen Einstellungen auch für andere Digital-Betriebsarten.*

### Packet-Radio (1200/9600 bps)

Der **FT-897D** ist sowohl für den Betrieb mit 1200- als auch 9600-bps-Packet-Radio vorgesehen. Die Einstellungen müssen sinngemäß wie bei den zuvor beschriebenen SSB-Modi vorgenommen werden. Zur Optimierung des FM-Hubs ist eine von den SSB-basierten Digital-Modi unabhängige Einstellmöglichkeit des Eingangspegels am Dateneingang vorgesehen. Die Pegel an den Datenausgängen sind fest eingestellt und werden durch die Einstellung des NF-Reglers nicht beeinflusst.

1. TNC mit der **DATA**-Buchse des **FT-897D** verbinden (unterschiedliche Verbindungen für 1200 und 9600 bps).

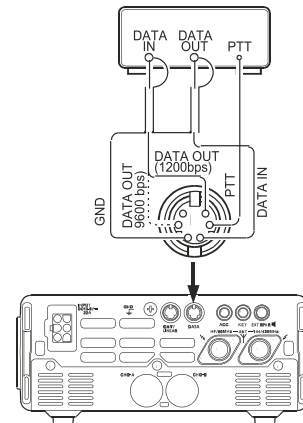

2. Im Menü **No-073 [PKT RATE]** den gewünschten Packet-Radio-Modus einstellen.  
Wenn sich der Transceiver im Menü-Modus befindet und das Menü **No-073 [PKT RATE]** gewählt ist, durch Drehen am Hauptabstimmknopf **DIAL** „**1200**“ oder „**9600**“ (bps) einstellen.
3. Mit der **MODE(◀)**- oder **MODE(▶)**-Taste, falls notwendig, Packet-Radio wählen („**PKT**“ erscheint im Display).

Damit ist der Transceiver für die Verbindungsaufnahme in Packet-Radio bereit. Wenn Sie mit 1200 bps arbeiten, versuchen Sie nun eine andere Station oder einen Digipeater zu connecten. Sie werden feststellen, dass keine weiteren Pegelinstellungen erforderlich sind. Wenn beim Connect Probleme auftreten, kann es an zu geringer oder zu großer Ansteuerung vom TNC liegen, so dass im Menü **No-071 [PKT 1200]** (1200 bps) oder **No-072 [PKT 9600]** (9600 bps) Veränderungen vorzunehmen sind. Nutzen Sie das Testprotokoll der Terminal-Software zum Senden von Testtönen und stellen Sie den Hub durch Drehen an **DIAL** ein, was durch Veränderung des Modulator-Eingangspegels erfolgt. Abschließend die **[F]**-Taste zum Speichern 1 Sek. drücken.



*Die Einstellung des Hubs für 9600-bps-Packet-Radio ist sehr kritisch und kann nur unter Zuhilfenahme eines geeichten Hubmessers erfolgen; die optimale Einstellung ist  $\pm 2,75$  kHz ( $\pm 0,25$  kHz). Für 1200 bps ist die Einstellung sehr viel weniger kritisch, wobei das Optimum des Hubs zwischen  $\pm 2,5$  kHz und  $\pm 3,5$  kHz liegt.*

## Wetterfax-Empfang

Der Empfang von Wetterfax-Stationen ist mit dem **FT-897D** unkompliziert möglich.

Bevor Sie beginnen, muss überprüft werden, dass der Wetterfax-Demodulator korrekt mit den Pins 5 und 2 der **DATA**-Buchse auf der Rückseite verbunden ist.

1. Stellen Sie den VFO-Modus und Digitalbetrieb ein, und wählen Sie im Menü **No-038 [DIG MODE]** „**PSK31-U**“, wie zuvor beschrieben.
2. Nun die Sendefrequenz der Wetterfax-Station einstellen. Dabei beachten, dass bei USB die einzustellende Frequenz im Display typischerweise 1,90 kHz unter der für die Wetterfax-Station angegebenen Frequenz liegt. Man muss also zum Empfang einer Station auf 8682,0 kHz auf 8680,1 kHz abstimmen.
3. Zum Empfang von Wetterfax sind keine weiteren Einstellungen erforderlich. Der NF-Pegel an der **DATA**-Buchse ist fest eingestellt und kann nicht verändert werden.
4. Feineinstellungen der Graustufen bzw. der Rahmenanordnung müssen am PC softwaremäßig vorgenommen werden.

## Time-Out-Timer

Meist bei FM-Betrieb benutzt, ermöglicht die automatische Abschaltung die Unterbrechung des Sendebetriebs nach Ablauf einer vom Operator bestimmten Zeit. Diese Funktion ist nützlich, um einem unbeabsichtigten dauernden Drücken der **PTT**-Taste vorzubeugen. Somit werden Sie nicht nur angehalten, Ihre Sendezeiten kurz zu halten, sondern vermeiden auch ungewollte Störungen anderer Stationen und versehentliche Entladung der Batterien oder Akkus.

Die automatische Abschaltung wird folgendermaßen aktiviert:

1. Die **[F]**-Taste 1 Sek. drücken, um in den Menü-Modus zu gelangen.
2. Durch Drehen am **MEM/VFO CH**-Knopf das Menü **No-084 [TOT TIME]** wählen.  
Die Voreinstellung ist „OFF“ (AUS). Durch Drehen am Hauptabstimmknopf **DIAL** die gewünschte Zeit zwischen 1 und 20 Minuten einstellen.
3. Nach der Einstellung die **[F]**-Taste 1 Sek. drücken, um die Einstellung zu speichern und zum normalen Betrieb zurückzukehren.

## Split-Frequenz-Betrieb

Mit dem Transceiver ist Split-Betrieb möglich, der mit VFO-A und VFO-B realisiert wird. Split-Betrieb benötigt man beispielsweise für DX-QSOs.

Das nachfolgende Beispiel beschreibt typischen Split-Betrieb beim Arbeiten einer DX-Station auf dem 20-m-Band. Die DX-Station sendet auf 14,025 MHz und hört im selben Band 10 kHz höher.

1. Mit VFO-A die Empfangsfrequenz der DX-Station 14,035 MHz in CW einstellen.
2. **[F]**-Taste kurz drücken, danach durch Drehen am **MEM/VFO CH**-Knopf die Funktionszeile „a“ **[A/B, A=B, SPL]** im Display wählen.
3. **[A](A/B)**-Taste kurz drücken, um VFO-B zu wählen.
4. VFO-B auf die Sendefrequenz der DX-Station 14,025 MHz einstellen.
5. **[C](SPL)**-Taste kurz drücken. Danach sendet der Transceiver auf der Frequenz des VFO-A und empfängt auf der Frequenz des VFO-B.  
Während des Split-Betriebs erscheinen Klammern auf beiden Seiten von „**SPL**“ und ein „**SPL**“-Symbol erscheint in der oberen linken Ecke des Displays.
6. Um das Pile-up der anrufenden Stationen mitzuhören (z.B. um Ihre Frequenz der eines erfolgreichen Anrufers anzupassen), muss die **[A](A/B)**-Taste gedrückt werden, wodurch die VFOs vertauscht werden. Sie hören nun in der Nähe von 14,035 MHz und können sich genau auf die Empfangsfrequenz der DX-Station begeben, indem Sie Ihren Empfänger auf die Station abstimmen, die gerade mit der DX-Station im QSO ist. Nochmaliges Drücken der **[A](A/B)**-Taste führt dazu, dass wieder auf der Sendefrequenz der DX-Station empfangen wird.
7. Zur Beendigung des Split-Betriebs die **[C](SPL)**-Taste drücken; die Klammern und das „**SPL**“-Symbol verschwinden im Display.



## BETRIEB MIT DEM AKTIV ABGESTIMMTEN ANTENNENSYSTEM ATAS-100/-120

Das als Zubehör erhältliche, aktiv abgestimmte Antennensystem **ATAS-100/-120** gestattet den Betrieb auf einer Anzahl von KW-Bändern (7, 14, 21, 28 MHz) sowie im 50-, 144- und 430-MHz-Band. Der **FT-897D** ermöglicht die Mikroprozessorsteuerung des Abstimmmechanismus der **ATAS-100/-120** für bequeme automatische Anpassung.

Zu Beginn muss der Mikroprozessor des **FT-897D** informiert werden, dass eine **ATAS-100/-120** benutzt werden soll:

1. [F]-Taste 1 Sek. drücken, um in den Menü-Modus zu gelangen.
2. Durch Drehen am **MEM/VFO CH**-Knopf das Menü **NO-085 [TUNER/ATAS]** wählen. „OFF“ ist voreingestellt. Durch Drehen am Hauptabstimmknopf **DIAL** die Einstellung „**ATAS(ALL)**“ wählen, wenn die **ATAS-100/-120** für alle Bänder benutzt werden soll, wofür ein externer Diplexer zur Zusammenführung der beiden Antennenanschlüsse benötigt wird. Bei der Einstellung „**ATAS(HF&50)**“ arbeitet die **ATAS-100/-120** vom 7- bis zum 50-MHz-Band. Für das 144- und 430-MHz-Band muss eine gesonderte Antenne angeschlossen werden. Wenn die **ATAS-100/-120** nur auf den KW-Bändern betrieben werden soll, muss „**ATAS(HF)**“ eingestellt werden. Während die Antenne für 144 und 430 MHz an die dafür vorgesehene Buchse angeschlossen wird, ist dabei kein Betrieb im 50-MHz-Band möglich.
3. [F]-Taste 1 Sek. drücken, um die neue Einstellung zu speichern und zum normalen Betrieb zurückzukehren.

### Automatische Abstimmung

1. Nach Drücken der [F]-Taste die Funktionszeile „k“ [TUNE, DOWN, UP] im Display wählen.
2. [A](TUNE)-Taste drücken, um die **ATAS-100/-120** zu aktivieren. Es wird dadurch lediglich die Antenne mit Strom versorgt, nicht jedoch mit dem Abstimmvorgang begonnen. Klammern erscheinen auf beiden Seiten von „TUNE“ und „ATAS“ erscheint im Display.
3. Nun [A](TUNE)-Taste 1 Sek. drücken, worauf die **ATAS-100/-120** mit dem Abstimmvorgang beginnt. Dazu wird der Sender automatisch aktiviert und der Träger dient zum Finden der Antennenlänge für bestes SWR.
4. Falls der Prozessor feststellt, dass die Antennenlänge völlig unpassend ist, wird kein Träger gesendet, sondern die Antenne auf die kürzeste Länge eingefahren. Dies kann bis zu 1 Minute dauern. Währenddessen die [A](TUNE)-Taste nicht noch einmal drücken. Hat die **ATAS-100/-120** die kürzeste Länge erreicht, beginnt automatisch ein Abstimmvorgang. Der Sender schaltet ab, sobald ein zufrieden stellendes SWR erreicht ist.
5. Im 144- und 430-MHz-Band benötigt die **ATAS-100/-120** keinen Abstimmvorgang. Ein brauchbares SWR ergibt sich bei voll eingefahrener Antenne.
6. Zum Beenden des Betriebs mit der **ATAS-100/-120** muss die [A](TUNE)-Taste gedrückt werden; die Klammern und das „ATAS“-Symbol verschwinden.

### Manuelle Abstimmung

Unter bestimmten Umständen kann es vorkommen, dass sich das SWR durch manuelle Längenänderung der Antenne noch verbessern lässt. Dies kann erforderlich sein, wenn im 40-m-Band gearbeitet wird, auf dem die Güte der **ATAS-100/-120** hoch und deshalb nur in einem schmalen Bereich resonant ist.

Vor dem manuellen Tunen die [F]-Taste drücken und danach die Funktionszeile „i“ [MTR, —, DISP] im Display wählen. Nun die [A](MTR)- oder [B]-Taste betätigen, um das Instrument auf SWR-Meter umzuschalten („SWR“ erscheint oberhalb der [B]-Taste im Display).

Zum manuellen Tunen der **ATAS-100/-120** die Funktionszeile „k“ [TUNE, DOWN, UP] wählen und danach die **PTT**-Taste drücken und halten. Während des Sendens die [C](UP)-Taste drücken und halten, um die Antenne zu verlängern, oder die [B](DOWN)-Taste, um die Antenne zu verkürzen. Solange eine dieser Tasten gedrückt ist, erzeugt der **FT-897** einen Träger, und man kann auf der oberen Skala des SWR-Meters beobachten, wie die Anzeige den Minimalwert erreicht. An diesem Punkt die [C](UP)- bzw. [B](DOWN)-Taste loslassen und danach auch die **PTT**-Taste, um auf Empfang umzuschalten.



- 1) *War der automatische Abstimmvorgang erfolgreich, muss die Frequenz des Transceivers um mindestens 10 kHz verstellt werden, bevor ein neuer Abstimmvorgang erfolgen kann. Innerhalb des Bereichs von  $\pm 10$  kHz ignoriert der Prozessor jedes Kommando zum erneuten Abstimmen.*
- 2) *Die Antennenabstimmung erfolgt in jedem Fall mit einem CW-Träger, wobei die Betriebsartanzeige während der Abstimmung nicht auf „CW“ wechselt, auch wenn am Tranceiver eine andere Betriebsart gewählt ist.*
- 3) *Falls „HI SWR“ im Display erscheint, kann das bedeuten, dass ein Kabelproblem vorliegt, welches eine erfolgreiche Abstimmung verhindert. In diesem Fall die Stecker überprüfen, das Kabel durch ein neues ersetzen oder versuchen, das Kabel zu verlängern bzw. zu verkürzen, um eventuelle Transformationswirkungen des Kabels zu unterbinden.*
- 4) *Falls beim manuellen Tunen ein SWR von besser 2:1 erreicht wird, akzeptiert der FT-897D diese Einstellung. Automatisches Tunen kann dann nach einem Bandwechsel erfolgen. Falls der manuelle Abstimmvorgang bei einem SWR von über 2:1 abgebrochen wird, erlaubt der FT-897D keine weitere automatische Abstimmung. Um einen neuen Abstimmvorgang einzuleiten, muss die [B](DOWN)-Taste solange gedrückt werden, bis die ATAS-100/-120 voll eingefahren ist. Danach lässt sich ein neuer automatischer Abstimmvorgang starten.*
- 5) *Am FT-897D lässt sich auch das Modell ATAS-100 benutzen, bei dem jedoch die Abstimmungsgeschwindigkeit geringer als bei der ATAS-120 ist.*

### Tipps zum Betrieb mit ATAS-100/-120

Die nachfolgenden Hinweise sollen Ihnen helfen, die bestmögliche Performance mit der **ATAS-100/-120** zu erreichen.

### Erdung

Von ausgesprochener Wichtigkeit ist die mechanische Befestigung und die HF-mäßige Erdung der **ATAS-100/-120**, wie dies für alle vertikalen Antennen gilt. Mobilhalterungen, die am Fahrzeugdach verschraubt oder anderweitig mechanisch befestigt sind, eignen sich gut. Demgegenüber sind Magnetfüße wegen der ungenügenden HF-mäßigen Erdung weniger geeignet und können nicht empfohlen werden.

### Abstimmvorgang

Die Fußpunkt-Impedanz (Resistanz und Reaktanz) der **ATAS-100/-120** ändert sich beim Bandwechsel konstruktionsbedingt in einem großen Bereich. Gelegentlich kann es vorkommen, dass der Prozessor des Transceivers zu Beginn nicht sofort die richtige Richtung für den Abstimmvorgang findet.

Zur Bewältigung dieses Problems gibt der Transceiver der **ATAS-100/-120** das Kommando, vollständig einzufahren, und erst dann mit der automatischen Abstimmung zu beginnen. In diesen Fällen verbleibt die „TUNE“-Anzeige im Display, nachdem die [A](TUNE)-Taste gedrückt wurde. Falls dies geschieht, die [A](TUNE)-Taste nicht noch einmal drücken. Der Transceiver bleibt auf Empfang während die Antenne einfährt, was bis zu 1 Minute dauern kann. Danach wird der Sender aktiviert und die **ATAS-100/-120** wird automatisch auf die Länge für das bestmögliche SWR gebracht. Die „TUNE“-Anzeige verschwindet danach aus dem Display und Transceiver und **ATAS-100/-120** sind betriebsbereit.

### Externe Wattmeter

Falls gewünscht ist, zusammen mit dem Transceiver und der **ATAS-100/-120** ein externes Wattmeter zu verwenden, muss dieses vor dem Zusammenschalten mit einem Ohmmeter auf Durchgang geprüft werden. Es ist erforderlich, dass zwischen Ein- und Ausgang des Wattmeters eine direkte ohmsche Verbindung besteht und die Mittelkontakte der Ein- und Ausgangsbuchse hochohmig gegenüber Masse sind. Verschiedene Wattmeter verfügen über Spulen, die die Mittelkontakte der Ein- oder Ausgangsbuchsen gleichstrommäßig mit der Masse des Wattmeters verbinden. Derartige Wattmeter sind für die Verwendung mit der **ATAS-100/-120** ungeeignet.

### Betrieb im 30-, 17- und 12-m-Band

Obwohl die **ATAS-100/-120** für den Betrieb auf diesen Bändern nicht spezifiziert ist und daher keine Garantie für einen optimalen Betrieb übernommen werden kann, lässt sich die **ATAS-100/-120** grundsätzlich auf diesen Bändern nutzen. Dabei kann es erforderlich sein, manuell in den Abstimmvorgang einzugreifen. Die Benutzung der **ATAS-100/-120** auf diesen Bändern führt nicht zu Schäden an dem Antennensystem. Wenn Sie wollen, können Sie auf diesen Bändern ein wenig experimentieren.



## BETRIEB MIT DEM AUTOMATISCHEN ANTENNENTUNER FC-30

Der automatische Antennentuner **FC-30** ermöglicht die automatische Anpassung einer Koaxialleitung auf den Nominalwert von  $50\ \Omega$  an der KW-/50-MHz-Antennenbuchse des **FT-897D**.

Zu Beginn muss der Prozessor des **FT-897D** informiert werden, dass ein **FC-30** benutzt werden soll. Dies geschieht im Menü-Modus:

1. [F]-Taste 1 Sek. drücken, um in den Menü-Modus zu gelangen.
2. Durch Drehen am **MEM/VFO CH**-Knopf das Menü **No-020 [CAT/LIN/TUN]** wählen. „CAT“ ist voreingestellt. Durch Drehen am Hauptabstimmknopf **DIAL** die Einstellung „TUNER“ wählen.
3. Durch Drehen am **MEM/VFO CH**-Knopf das Menü **No-085 [TUNER/ATAS]** wählen. „OFF“ ist voreingestellt. Durch Drehen am Hauptabstimmknopf **DIAL** die Einstellung „TUNER“ wählen.
4. [F]-Taste 1 Sek. drücken, um die neuen Einstellungen zu speichern.

Der Betrieb ähnelt dem mit der ATAS-100/-120:

1. Nach Drücken der [F]-Taste die Funktionszeile „k“ [TUNE, DOWN, UP] im Display wählen.
2. [A](TUNE)-Taste drücken, um den **FC-30** einzuschalten. Klammern erscheinen auf beiden Seiten von „TUNE“ und „TUNE“ erscheint im Display.
3. Nun die [A](TUNE)-Taste drücken, um den automatischen Abstimmvorgang zu starten. Dazu wird der Sender automatisch aktiviert und der Träger dient zum Finden der optimalen Wahl bzw. Einstellung der Spulen und Kapazitäten für das bestmögliche SWR. Wenn der Abstimmvorgang abgeschlossen ist, wird das Senden beendet und der Transceiver ist bereit zum Betrieb auf der eingestellten Frequenz.



*Die Abstimmdaten werden im Speicher des FC-30 abgelegt. Weitere Informationen dazu folgen.*

### Speicher des FC-30

Der **FC-30** kann, wenn er mit einem **FT-897D** betrieben wird, Anpassdaten in einem speziellen Speicher ablegen, so dass die Abstimmung augenblicklich geschieht, so wie in einem anderen Bereich eines bestimmten Bandes gesendet wird. Insgesamt stehen 100 Speicher zur Verfügung, von denen 11 „Grund“speicher sind, die je einem Band zugeordnet sind. Die verbleibenden 89 stehen für bestimmte Frequenzdaten in den verschiedenen Bändern zur Verfügung und haben die Eigenschaft, neue Abstimmdaten in Frequenzabschnitten von je 10 kHz zu speichern. Zur Nutzung des Speichersystems des **FC-30** sollten nachfolgende Hinweise beachtet werden:

Abstimmdaten werden dann gespeichert, wenn dies durch 1 Sek. langes Drücken der [A](TUNE)-Taste ausgelöst wird. Auch wenn der Tuner nach Feststellung eines SWR von größer 1,5:1 einen Abstimmvorgang startet, werden die neuen Abstimmdaten erst nach 1 Sek. langem Drücken der [A](TUNE)-Taste gespeichert. Dies erlaubt die Abstimmdaten bevorzugter Frequenzbereiche in Speicher abzulegen und verhindert zugleich, dass Speicherplatz für Abstimmdaten selten benutzter Frequenzen verschwendet wird.

Falls der **FC-30** nicht in der Lage ist, eine zufrieden stellende Anpassung zu erreichen und das SWR größer als 3:1 (bzw. 2:1 im 50-MHz-Band), wird der Abstimmvorgang abgebrochen und es werden keine Daten gespeichert. In diesem Falle sollte man die Frequenz um einige kHz verändern, und danach die [A](TUNE)-Taste noch einmal für 1 Sek. drücken. Es ist möglich, dass der Tuner in Folge der kleinen Frequenzänderung nun die Anpassung herstellen kann, worauf man zur ursprünglichen Frequenz zurückkehren kann.

Eine andere Methode zur Anpassung unter problematischen Bedingungen ist die Verlängerung des Koaxialkabels auf der Antennenseite des **FC-30**. Dies führt zu einer Veränderung der im Koaxialkabel stattfindenden Impedanztransformation und kann unter Umständen dazu führen, dass der **FC-30** nun eine Impedanz erkennt, die sich anpassen lässt. Zu beachten ist, dass sich dadurch das aktuelle SWR der Antenne nicht verändert, sondern nur die Impedanz, die die Abstimmuschaltung des **FC-30** „sieht“.

Falls das Antennensystem ein SWR von kleiner 1,5:1 aufweist, lässt sich der Antennentuner abschalten, was dazu führt, dass die gesamte Sendeleistung direkt der Antenne zugeführt wird.

Wenn das SWR 3:1 übersteigt und die Anzeige „HI SWR“ erscheint, behält der Mikroprozessor die Abstimmdaten für die aktuelle Frequenz nicht, da der **FC-30** davon ausgeht, dass Sie Ihr Antennensystem überprüfen und in Ordnung bringen, um ein besseres SWR zu ermöglichen.

## Schnellspeicher QMB (Quick Memory Bank)

Die Schnellspeicherbank erlaubt den Zugriff auf Frequenzen mit einem einzigen Tastendruck, so dass diese schnell gespeichert und wieder aufgerufen werden können. Nachträglich ist es möglich, die Daten eines Schnellspeichers in einen „normalen“ Speicher zu übertragen, was später beschrieben wird.

### Speichern in den Schnellspeicher

1. Gewünschte Frequenz, Betriebsart und Bandbreite einstellen; bei einem FM-Kanal gegebenenfalls zusätzlich CTCSS oder DCS und die Repeater-Ablage.
2. Die **V/M**-Taste solange drücken, bis zwei Bestätigungstöne zu hören sind, wobei der zweite Ton signalisiert, dass die Daten in den Schnellspeicher übernommen wurden.



*Ein kurzes Drücken der **[A](STO)**-Taste in der Funktionszeile „c“ **[STO, RCL, PROC]** führt ebenso zur Datenübernahme in den Schnellspeicher.*

### Aufrufen eines Schnellspeichers

1. **[F]**-Taste kurz drücken, danach durch Drehen am **MEM/VFO CH**-Knopf die Funktionszeile „c“ **[STO, RCL, PROC]** im Display wählen.
2. **[B](RCL)**-Taste kurz drücken, um den Schnellspeicher aufzurufen. „QMB“ erscheint in der linken oberen Ecke des Displays.
3. Zur Rückkehr auf die zuvor genutzte Frequenz (VFO- oder Speicherfrequenz) die **[B](RCL)**-Taste noch einmal drücken.



*Wenn Sie am Hauptabstimmknopf **DIAL** oder am **MEM/VFO CH**-Knopf drehen, während der Transceiver im **QMB**-Modus befindet, können Sie die Frequenz so verändern, als befände sich der Transceiver im **VFO**-Modus. Außerdem lässt sich mit der **MODE(◀)**- oder **MODE(▶)**-Taste die Betriebsart ändern. Wenn dies geschehen ist, erscheint „MTQMB“ im Display, wobei „MT“ für „Memory Tuning“ (Speicherabstimmung) steht.*

*Um zur ursprünglich gespeicherten **QMB**-Frequenz zurückzukehren, die **[B](RCL)**-Taste noch einmal drücken.*

## Speicherbetrieb mit „normalen“ Speichern

Speicherbetrieb wird zumeist mit den „normalen“ Speichern durchgeführt. Es gibt 200 Speicher, in die sich wichtige Frequenzen ablegen und wieder aufrufen lassen.

### Normales Speichern

1. Gewünschte Frequenz, Betriebsart und Bandbreite einstellen; bei einem FM-Kanal gegebenenfalls zusätzlich CTCSS oder DCS und die Repeater-Ablage. Voreingestellte Standard-Repeater-Ablagen erfordern es nicht, die im Weiteren beschriebene Split-Frequenz-Speichertechnik einzusetzen.
2. **[F]**-Taste kurz drücken, danach durch Drehen am **MEM/VFO CH**-Knopf die Funktionszeile „b“ **[MW, SKIP, TAG]** im Display wählen.
3. **[A](MW)**-Taste kurz drücken, um in den Speicher-Prüfmodus zu gelangen, der zum Finden unprogrammierter Speicher dient. Eine eventuell zuvor gespeicherte Frequenz erscheint im Display. Durch Drehen am **MEM/VFO CH**-Knopf nun die Nummer des Speichers wählen, in den die aktuellen Daten abgelegt werden sollen.
4. **[A](MW)**-Taste 1 Sek. drücken, bis zwei Pieptöne zu hören sind, wobei der zweite Ton signalisiert, dass die Daten in den Speicher übernommen wurden.

### Speichern von Split-Frequenzen

Es ist möglich, Split-Frequenzen zu speichern, so z.B. für Repeater mit Nicht-Standardfrequenzablagen oder den DX-Betrieb auf KW-Bändern.

1. Im **VFO**-Modus Empfangsfrequenz und Betriebsart einstellen.
2. **[F]**-Taste kurz drücken, danach durch Drehen am **MEM/VFO CH**-Knopf die Funktionszeile „b“ **[MW, SKIP, TAG]** im Display wählen.
3. **[A](MW)**-Taste kurz drücken, um den Speicher-Prüfmodus aufzurufen. Danach mit dem **MEM/VFO CH**-Knopf den gewünschten Speicher wählen, in den die Empfangsfrequenzdaten abgelegt werden sollen.
4. **[A](MW)**-Taste 1 Sek. drücken. Zwei Pieptöne signalisieren die Speicherung der Empfangsfrequenzdaten.
5. Jetzt Sendefrequenz mit dem **VFO** und Betriebsart einstellen.
6. **[A](MW)**-Taste kurz drücken; nicht am **MEM/VFO CH**-Knopf drehen!

Jetzt blinkt die Nummer des Speichers und es muss bei gedrückter **PTT**-Taste die **[A](MW)**-Taste 1 Sek. betätigt werden. Zwei Pieptöne signalisieren, dass die unabhängigen Sendefrequenzdaten gespeichert sind und die **PTT**-Taste kann losgelassen werden.



*Das Drücken der **PTT**-Taste in Schritt 6 schaltet den Sender nicht ein. Die **PTT** teilt dem Prozessor mit, dass eine unabhängige Sendefrequenz im selben Speicher mit der zuvor gespeicherten Empfangsfrequenz abgelegt werden soll.*

## Speicherbetrieb mit „normalen“ Speichern

### Aufrufen von Speichern

1. Beim Betrieb im VFO-Abstimmmodus muss die **V/M**-Taste gedrückt werden, um in den Speichermodus umzuschalten. Die Nummer des Speichers „**M-nnn**“ erscheint an der Stelle im Display, an der zuvor „**VFOa**“ oder „**VFOb**“ stand.
2. Der gewünschte Speicher lässt sich durch Drehen am **MEM/VFO CH**-Knopf wählen.
3. Haben Sie die Speicher im Menü **No-055 [MEM GROUP]** zu Speichergruppen zusammengefasst, ist es problemlos möglich, von einer Speichergruppe zur anderen zu wechseln, indem der **MEM/VFO CH**-Knopf kurz gedrückt wird. Die Gruppenbezeichnung blinkt („Ma“ bis „Mj“). Nun durch Drehen am **MEM/VFO CH**-Knopf die gewünschte Speichergruppe wählen, und die Wahl durch nochmaliges Drücken des **MEM/VFO CH**-Knopfes bestätigen.
4. Beim Arbeiten auf einem Speicherkanal lässt sich die Frequenz so ändern, als würde man im VFO-Modus sein. Dazu muss am Hauptabstimmknopf **DIAL** gedreht werden, und an der Stelle im Display, an der sich bisher die Nummer des Speichers befand, erscheint „**MTUNE**“, was anzeigt, dass sich der Transceiver im „Memory Tuning“- (Speicherabstimm-)Modus befindet. Wenn man im Speicherabstimmmodus eine andere Frequenz findet, die gespeichert werden soll, die **[A](MW)**-Taste kurz drücken und durch Drehen am **MEM/VFO CH**-Knopf den gewünschten Speicher wählen und die **[A](MW)**-Taste noch einmal solange drücken, bis zwei Pieptöne hörbar sind.
5. Der Speicherabstimmmodus wird durch Drücken der **V/M**-Taste folgendermaßen verlassen:
  - Die erste Betätigung der **V/M**-Taste führt zur Rückkehr auf die ursprünglich gespeicherte Frequenz.
  - Eine zweite Betätigung der **V/M**-Taste schaltet den Transceiver in den VFO-Modus zurück und „**VFOa**“ oder „**VFOb**“ erscheinen im Display.



*Beim Betrieb auf einem Split-Speicherkanal erscheint im Display eine spezielle Anzeige „-+“.*

### Löschen von Speichern

Frequenzdaten, die in einem Speicher abgelegt sind, können, mit Ausnahme von Speicher „1“, gelöscht werden. Dieses Löschen geschieht softwaremäßig und ermöglicht, dass die Inhalte versehentlich gelöschter Speicher wieder reaktiviert werden können.

1. **[F]**-Taste kurz drücken, danach durch Drehen am **MEM/VFO CH**-Knopf die Funktionszeile „b“ **[MW, SKIP, TAG]** im Display wählen.
2. **[A](MW)**-Taste kurz drücken, danach durch Drehen am **MEM/VFO CH**-Knopf den zu löschenden Speicher wählen.
3. **[B](MCLR)**-Taste kurz drücken, worauf die im Display angezeigte Frequenz verschwindet und die Nummer des Speichers blinkt.
4. Nun etwa 5 Sek. warten. Wenn die Nummer des Speichers nicht mehr blinkt, sind die Speicherdaten softgelöscht und stehen für den Speicherbetrieb nicht mehr zur Verfügung.
5. Um softgelöschte Frequenzdaten zu reaktivieren, müssen die zuvor genannten Schritte wiederholt werden. Allerdings werden die Frequenzdaten überschrieben, wenn man in dem softgelöschten Speicher neue Frequenzdaten ablegt.
6. Der Speicher „1“ ist der Speicher für den Vorzugskanal (Prioritätskanal). Dessen Daten können nicht gelöscht, sondern immer nur überschrieben werden.

## Speicherbetrieb auf Hauskanälen

Im **FT-897D** stehen vier spezielle Ein-Tasten-Anrufkanäle zur Speicherung spezieller, oft genutzter Frequenzen zur Verfügung. Sowohl Simplex- als auch Split-Frequenzen und beliebige Betriebsarten – einschließlich digitaler – lassen sich auf den Anrufkanälen speichern. Je ein spezieller Anrufkanal steht für Kurzwelle, 50 MHz, 144 MHz und 430 MHz zur Verfügung.

Diese Speicher können sinnvoll für die Beobachtung von Ausbreitungsbacken genutzt werden, weil man mit einem einzigen Tastendruck die Bakenfrequenz abhören und die Ausbreitungsbedingungen auf dem Band überprüfen kann.

## Programmierung der Anrufkanäle

1. Gewünschte Frequenz und Betriebsart einstellen. Falls es sich um einen FM-Kanal handelt, auch die gewünschte CTCSS- oder DCS-Einstellung vornehmen sowie die Repeater-Ablage einstellen.
2. **[F]**-Taste kurz drücken, danach durch Drehen am **MEM/VFO CH**-Knopf die Funktionszeile „b“ **[MW, SKIP, TAG]** im Display wählen.
3. **[A](MW)**-Taste kurz drücken, um den Speicher-Prüfmodus aufzurufen.
4. Die **HOME**-Taste 1 Sek. drücken, wodurch die Frequenzdaten in den Anrufkanal gespeichert werden. Wie üblich sind zwei Pieptöne zu hören, die die erfolgreiche Speicherung signalisieren.
5. Falls gewünscht wird, ein Split-Frequenzpaar im Speicher für den Anrufkanal abzulegen, muss die Empfangsfrequenz, wie in den Schritten 1 bis 4 beschrieben, gespeichert werden. Danach sind die Sendefrequenz und die Betriebsart zu wählen. Die **[A](MW)**-Taste ein weiteres Mal kurz drücken. Jetzt bei gedrückter **PTT**-Taste noch einmal die **HOME**-Taste 1 Sek. lang betätigen. Dadurch wird die unabhängige Sendefrequenz im Speicher für den Anrufkanal abgelegt.

## Aufrufen des Anrufkanals

1. Zum Aufrufen des Anrufkanals des aktuellen Bandes (KW-Bänder, 50-MHz-, 144-MHz- bzw. 430-MHz-Band) die **HOME**-Taste kurz drücken. Die Anzeige „HOME“ erscheint im Display.
2. Zur Rückkehr auf die zuvor genutzte VFO- oder Speicherkanalfrequenz muss die **HOME**-Taste noch einmal gedrückt werden.

## Bezeichnung von Speichern

Es ist sinnvoll, die einzelnen Speicherkanäle mit alphanumerischen Namen zu versehen. Diese können Clubnamen, Rufzeichen oder ähnliche Bezeichnungen sein. Die Bezeichnung der Speicherkanäle nehmen Sie im Menü-Modus vor.

1. Zu benennenden Speicher aufrufen.
2. Die **[F]**-Taste 1 Sek. drücken, um in den Menü-Modus zu gelangen.
3. Durch Drehen am **MEM/VFO CH**-Knopf das Menü **No-056 [MEM TAG]** wählen.
4. Den **MEM/VFO CH**-Knopf kurz drücken, um die Zuweisung von Namen zu ermöglichen.
5. Durch Drehen am Hauptabstimmknopf **DIAL** das gewünschte Zeichen (Ziffer, Buchstabe oder Symbol) für die erste Stelle des Namens auswählen (Zeichensatz siehe unten). Durch Drehen im Uhrzeigersinn am **MEM/VFO CH**-Knopf die zweite Stelle des Namens anwählen.
6. Wiederum durch Drehen am Hauptabstimmknopf **DIAL** das gewünschte Zeichen für die zweite Stelle wählen und danach durch Drehen am **MEM/VFO CH**-Knopf wiederum eine Stelle weiterschalten.
7. Schritt 6 wiederholen, bis die alphanumerische Bezeichnung vollständig eingegeben ist. Anschließend die **[F]**-Taste 1 Sek. drücken, um den eingestellten Namen zu speichern und zum normalen Betrieb zurückzukehren.

Während des Speicherbetriebs die **[F]**-Taste kurz drücken, danach durch Drehen am **MEM/VFO CH**-Knopf die Funktionszeile „b“ **[MW, SKIP, TAG]** im Display wählen. Ein kurzes Drücken der **[C](TAG)**-Taste aktiviert die alphanumerische Bezeichnung. Wiederholtes Drücken schaltet die Anzeige im Display zwischen Frequenzanzeige und Bezeichnung um.

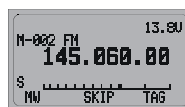

Anzeige der Frequenz



Anzeige des Namens



*Das Menü No-056 [MEM TAG] kann auch direkt durch 1 Sek. langes Drücken der [C](TAG)-Taste aufgerufen werden.*

|   |   |   |    |   |   |   |    |   |   |   |   |   |   |   |   |
|---|---|---|----|---|---|---|----|---|---|---|---|---|---|---|---|
| ↑ | " | # | \$ | % | & | ' | (  | ) | * | + | , | - | . | / | 0 |
| 1 | 2 | 3 | 4  | 5 | 6 | 7 | 8  | 9 | : | ; | < | = | > | ? | @ |
| A | B | C | D  | E | F | G | H  | I | J | K | L | M | N | O | P |
| Q | R | S | T  | U | V | W | X  | Y | Z | [ | ¥ | ] | ^ | _ | ` |
| a | b | c | d  | e | f | g | h  | i | j | k | l | m | n | o | p |
| q | r | s | t  | u | v | w | x  | y | z | ƒ | ‡ | ‡ | ‡ | ‡ | ‡ |
| Ⓚ | Ⓛ | Ⓜ | Ⓝ  | Ⓟ | Ⓡ | Ⓢ | Ⓣ  | Ⓤ | Ⓥ | Ⓦ | Ⓧ | Ⓨ | Ⓩ | ⓐ | ⓑ |
| Ⓐ | Ⓑ | Ⓒ | Ⓓ  | Ⓔ | Ⓕ | Ⓖ | Ⓗ  | Ⓙ | Ⓛ | Ⓜ | Ⓝ | Ⓟ | Ⓡ | Ⓢ | Ⓣ |
| β | ♪ | ♫ | ♬  | ♭ | ♮ | ♯ | ♮  | ♯ | ♮ | ♯ | ♮ | ♯ | ♮ | ♯ | ♮ |
| ▲ | △ | ▽ | ∇  | ↑ | ↓ | ↕ | !! | ± | - | [ | ] | ⊗ |   |   |   |



## Spektrumskop

Das Spektrumskop ermöglicht, die Aktivität ober- und unterhalb der VFO-Frequenz zu beobachten, oder visualisiert im Speichermodus die Belegung der Speicherkanäle der aktuell eingestellten Speichergruppe. Wenn das Spektrumskop aktiviert ist, zeigt es im Display die relative Signalstärke der Signale auf den Kanälen in der unmittelbaren Nähe der Arbeitsfrequenz an.

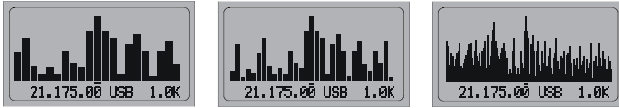

### Benutzung des Spektrumskops

1. Im VFO-Modus das gewünschte Band oder im Speichermodus die gewünschte Speichergruppe wählen.
2. **[F]**-Taste kurz drücken, danach durch Drehen am **MEM/VFO CH**-Knopf die Funktionszeile „h“ **[SCOP, WID, STEP]** im Display wählen.
3. **[A](SCOP)**-Taste kurz drücken, um das Spektrumskop zu aktivieren.  
Wenn das Spektrumskop arbeitet, wird im Display die Signalstärke der Stationen auf den Kanälen in der unmittelbaren Nachbarschaft der aktuellen Frequenz im Display angezeigt.
4. Wenn das Spektrumskop im VFO-Modus aktiviert wurde, die **[B](WID)**-Taste drücken, um die sichtbare Bandbreite zu verändern. Zur Auswahl stehen  $\pm 10$  (voreingestellt),  $\pm 15$  und  $\pm 63$  Kanäle. Durch Drücken der **[C](STEP)**-Taste kann der Kanalabstand verändert werden. Mögliche Kanalabstände sind:

| Betriebsart  | Kanalabstand (kHz)                                   |
|--------------|--|
| CW, SSB, DIG | 1,0 / 2,5 / 5,0                                      |
| AM           | 2,5 / 5,0 / 9,0 / 10,0 / 12,5 / 25,0                 |
| FM, PKT      | 5,0 / 6,25 / 10,0 / 12,5 / 15,0 / 20,0 / 25,0 / 50,0 |

- Bei aktiviertem Spektrumskop kann man durch 1 Sek. langes Drücken der **[B]**-Taste die Arbeitsweise (Sweep-Modus) zwischen „einmal erfassen und darstellen“ und „kontinuierlich ...“ (voreingestellt) umschalten.
  - Befindet sich das Spektrumskop im „Einmal“-Modus, lässt sich der Vorgang durch 1 Sek. langes Drücken der **[A]**-Taste starten.
  - Bei aktiviertem Spektrumskop kann durch 1 Sek. langes Drücken der **[C]**-Taste eine Spitzenwert-Erfassung und -Darstellung („Meter peak hold“) eingeschaltet werden.
5. Um das Spektrumskop abzuschalten, die **[A](SCOP)**-Taste noch einmal drücken.



**Der NF-Teil des Empfängers und das S-Meter arbeiten bei laufendem Spektrumskop nicht.**

## Smart-Search™ -Operation

Die Smart-Search™-Funktion speichert automatisch die Frequenzen, auf denen im betreffenden Band Funkbetrieb festgestellt wird. Wenn die Smart-Search™-Funktion aktiviert ist, sucht das Funkgerät das aktuelle Band ohne Zwischenstopp ab und speichert die Frequenzen, auf denen es Aktivität feststellt. Diese Frequenzen werden in der Smart-Search™-Speicherbank abgelegt, die über 50 Speicher verfügt.

Die Smart-Search™-Funktion steht bei AM und FM zur Verfügung und ist insbesondere dann nützlich, wenn Sie mit dem Auto unterwegs sind und die jeweils aktiven Repeater automatisch speichern wollen, ohne deren Frequenzen aus Handbüchern oder Ähnlichem zu entnehmen.

1. Den **SQL**-Knopf so einstellen, dass das Rauschen gerade stummgeschaltet wird. Eine typische Einstellung für bestmögliche Funktion von Smart Search ist die 12-Uhr-Position oder ein wenig im Uhrzeigersinn weitergedreht.
2. Mit dem VFO die Frequenz einstellen, bei der die Smart-Search-Funktion ihre Suche beginnen soll (die Smart-Search-Funktion steht nur im VFO-Modus zur Verfügung).
3. **[F]**-Taste kurz drücken, danach durch Drehen am **MEM/VFO CH**-Knopf die Funktionszeile „f“ **[ARTS, SRCH, PMS]** im Display wählen.
4. Nun die **[B](SRCH)**-Taste kurz drücken; im Display erscheint eine blinkende „SRCH“-Anzeige und der Transceiver sucht das aktuelle Band in Richtung höherer Frequenzen ab und lädt dabei die Kanäle in die Smart-Search-Speicher, auf denen Signale festgestellt werden, die stark genug sind, um die Squelch zu öffnen. Alle Kanäle, auf denen Aktivität festgestellt wird (bis zu 50 Kanäle), werden in die Smart-Search-Speicher übernommen.
5. Nun kann man mit dem **MEM/VFO CH**-Knopf die eben gespeicherten Smart-Search-Kanäle wählen. Falls darunter Frequenzen sind, die in „normale“ Speicher übernommen werden sollen, muss entsprechend der zuvor beschriebenen Prozedur vorgegangen werden. Dabei aber nicht die **[B](SRCH)**-Taste drücken, weil damit der Smart-Search-Betrieb beendet wird.
6. **[B](SRCH)**-Taste kurz drücken, um den Smart-Search-Betrieb abzuschalten.



**Die Smart-Search-Speicher sind sogenannte „Soft“-Memories. Ihr Inhalt geht verloren, sobald ein neuer Smart-Search-Suchlauf gestartet wird.**

## Suchlauf

Der Transceiver verfügt über verschiedene Möglichkeiten zum Suchlaufbetrieb. Gleich ob im VFO- oder Speichermodus ist der Suchlaufbetrieb unter Beachtung einiger Unterschiede prinzipiell gleich:

- Im VFO-Modus sucht der Transceiver das Band auf- oder abwärts ab und unterbricht oder beendet den Suchlauf auf aktiven Frequenzen.
- Im Speichermodus sucht er die programmierten Speicherkanäle nach Signalen ab, wobei sich ausgesuchte Kanäle überspringen lassen.
- Im Programmierbaren Speichersuchlauf sucht der Transceiver ein Band innerhalb der vom Benutzer festgelegten Frequenzgrenzen ab.

### Suchlaufbetrieb

Damit der **FT-897D** den Suchlaufbetrieb ausführen kann, muss die Squelch so eingestellt sein, dass das Rauschen gerade stummgeschaltet ist. Das Kommando zum Suchlaufstopp wird von derselben Schaltung erzeugt, das die grüne „Busy“-LED ansteuert.

1. Den **SQL**-Knopf so einstellen, dass das Rauschen gerade stummgeschaltet wird. Eine typische Einstellung für bestmögliche Funktion von Smart Search ist die 12-Uhr-Position oder ein wenig im Uhrzeigersinn weitergedreht.
2. Je nach gewünschtem Suchlauf den VFO- oder Speichermodus wählen. (Der Programmierbare Speichersuchlauf wird in einem späteren Kapitel beschrieben.)
3. **[F]**-Taste kurz drücken, danach durch Drehen am **MEM/VFO CH**-Knopf die Funktionszeile „g“ **[SCN, PRI, DW]** im Display wählen.
4. **[A](SCN)**-Taste kurz drücken, um den Suchlauf in Richtung höherer Frequenzen bzw. zu höheren Speichernummern hin zu starten.
5. Durch Drehen des Hauptabstimmknopfes **DIAL** oder des **MEM/VFO CH**-Knopfes entgegen dem Uhrzeigersinn kann die Suchlaufrichtung in Richtung niedrigerer Frequenzen oder zu niedrigeren Speichernummern hin umgeschaltet werden.
6. Der Suchlauf erfolgt nun in der gewählten Richtung, bis ein Signal gefunden wird. Wenn das gefundene Signal stark genug ist, um die Squelch zu öffnen, geschieht je nach Betriebsart Folgendes:
  - **Bei FM und AM** hält der Suchlauf für 5 Sek. auf der betreffenden Frequenz an. Danach wird der Suchlauf fortgesetzt, unabhängig davon, ob die empfangene Station beendet hat. Während der Suchlauf anhält, blinken die Dezimalpunkte der Frequenzanzeige. Einzelheiten zur benutzerdefinierten Fortsetzung des Suchlaufs enthält das nächste Kapitel.
  - **Bei SSB und CW** setzt der Transceiver den Suchlauf fort, ohne jedoch anzuhalten.
7. Drücken der **PTT**-Taste beendet den Suchlauf.



Um den Suchlauf in Richtung höherer oder tieferer (Speichernummern) zu starten, kann auch die **[UP]**- oder **[DWN]**-Taste am Mikrofon 1 Sek. lang gedrückt werden. Dazu muss im Menü **No-058 [MIC SCAN]** die Einstellung „ON“ gewählt sein

### Bedingungen für die Suchlauffortsetzung

Der Suchlaufbetrieb mit dem **FT-897D** erfordert die Stumm-schaltung des Empfängers. Der Transceiver „vermutet“, dass ein Öffnen der Squelch damit gleichzusetzen ist, dass ein Signal empfangen wird, das Sie beobachten möchten.

Wenn der Suchlauf auf einem Signal gestoppt hat, kann sich der Transceiver je nach Einstellung in drei verschiedenen Möglichkeiten verhalten:

**TIME** (voreingestellt): Der Transceiver stoppt den Suchlauf auf der betreffenden Frequenz für 5 Sek. Danach wird der Suchlauf automatisch fortgesetzt, unabhängig davon, ob die empfangene Station noch sendet oder nicht. Die Verweilzeit kann im Menü **No-078 [SCAN RESUME]** im Bereich von 1 bis 10 Sek. gewählt werden.

**BUSY**: Der Transceiver stoppt den Suchlauf, bis die empfangene Station die Sendung einstellt und dadurch die Squelch wieder schließt. 1 Sek. danach wird der Suchlauf automatisch fortgesetzt.

**STOP**: Der Transceiver stoppt den Suchlauf auf der Frequenz, auf der ein Signal gefunden wurde und setzt den Suchlauf nicht fort.

### Bedingung für die Suchlauffortsetzung einstellen:

1. **[F]**-Taste 1 Sek. drücken, um in den Menü-Modus zu gelangen.
2. Durch Drehen am **MEM/VFO CH**-Knopf das Menü **No-077 [SCAN MODE]** wählen.
3. Durch Drehen am Hauptabstimmknopf **DIAL** die gewünschte Bedingung für die Suchlauffortsetzung einstellen.
4. Um die Einstellung zu speichern und den Menü-Modus zu verlassen, die **[F]**-Taste 1 Sek. drücken.

## Programmierung von Übersprungkanälen (nur im Speichermodus)

Unter den programmierten Speicherkanälen können sich solche befinden, die nicht in den Suchlauf einbezogen werden sollen, z.B. Rundfunkstationen, auf denen der Suchlauf stoppt. Um diese Unannehmlichkeit zu beseitigen, können solche Kanäle übersprungen werden.

Zur Entfernung eines Speicherkanals aus der Suchlaufschleife:

1. **[F]**-Taste kurz drücken, danach durch Drehen am **MEM/VFO CH**-Knopf die Funktionszeile „b“ **[MW, SKIP, TAG]** im Display wählen.
2. Zu überspringenden Speicherkanal auswählen.
3. **[B](SKIP)**-Taste kurz drücken. Der Bindestrich in der Speicherkanalnummer verändert sich in einen Punkt, was anzeigt, dass dieser Kanal nicht mehr in den Suchlauf einbezogen wird.

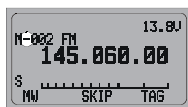

Übersprungfunktion „AUS“

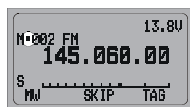

Übersprungfunktion „EIN“

4. Schritte 2 und 3 wiederholen, bis alle gewünschten Kanäle als Übersprungkanal programmiert sind.
5. Wenn nun ein Suchlauf gestartet wird, ist zu beobachten, dass die Übersprungkanäle nicht in den Suchlauf einbezogen sind.
6. Suchlauf durch Drücken der **PTT**-Taste stoppen. Wenn jetzt die einzelnen Speicherkanäle manuell mit dem **MEM/VFO CH**-Knopf eingestellt werden, sind die Übersprungkanäle dennoch wählbar.
7. Um einen zuvor als Übersprungkanal programmierten Speicherkanal wieder in den Suchlauf zu integrieren, kann er nach manueller Wahl mit dem **MEM/VFO CH**-Knopf und nachfolgendes kurzes Drücken der **[B](SKIP)**-Taste wieder aktiviert werden, wobei der Punkt wieder in einen Bindestrich wechselt.

## Prioritätskanal-Überwachung

Die Suchlauffunktionen des **FT-897D** schließen die Möglichkeit ein, während des Betriebs auf einer VFO-Frequenz oder einem Speicherkanal periodisch die Aktivität auf dem Prioritätskanal „**M-001**“ zu überprüfen. Falls auf Prioritätskanal „**M-001**“ eine Station empfangen wird, die stark genug ist, die Rauschsperrung zu öffnen, stoppt der Suchlauf und wird entsprechend der im Menü **No-078 [SCAN RESUME]** eingestellten Bedingung fortgesetzt (siehe S. 59).

Die Überwachung des Prioritätskanals wird folgendermaßen aktiviert:

1. Den **SQL**-Knopf so einstellen, dass das Rauschen gerade stummgeschaltet wird. Danach die Frequenz des Prioritätskanals in den Speicherkanal „**M-001**“ programmieren.
2. Nun den **FT-897D** zum Betrieb auf eine beliebige VFO-Frequenz oder den gewünschten Speicherkanal einstellen.
3. **[F]**-Taste kurz drücken, danach durch Drehen am **MEM/VFO CH**-Knopf die Funktionszeile „g“ **[SCN, PRI, DW]** im Display wählen.
4. **[B](PRI)**-Taste kurz drücken, um die Prioritätskanalüberwachung zu starten („P“ erscheint oberhalb der Frequenzanzeige im Display). Während der Prioritätskanal-Überwachung wechselt die Frequenzanzeige alle 5 Sek. kurz zum Prioritätskanal, wobei der Empfänger den Prioritätskanal auf das Vorhandensein eines Signals überprüft.
5. Wenn auf dem Prioritätskanal kein Signal festgestellt wird (die Rauschsperrung bleibt geschlossen), kann der Transceiver abgestimmt werden, auf der VFO- oder Speicherkanalfrequenz senden und empfangen oder ein anderer Speicherkanal eingestellt werden.
6. Falls auf dem Prioritätskanal eine Station empfangen wird, mit der Sie in Kontakt treten möchten, müssen Sie die **PTT**-Taste kurz drücken. Dabei wird nicht gesendet, sondern nur die Prioritätskanal-Überwachung angehalten. Wenn die **PTT**-Taste nicht gedrückt wird, stoppt die Überwachung und wird entsprechend der eingestellten Bedingung fortgesetzt.
7. Zur Beendigung der Prioritätskanal-Überwachung die **[B](PRI)**-Taste erneut drücken.

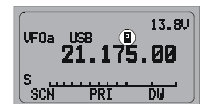



## Programmierbarer Speichersuchlauf (PMS)

Um den Suchlauf oder die manuelle Abstimmung auf einen bestimmten Frequenzbereich einzuschränken, können Sie den Programmierbaren Speichersuchlauf (PMS) einsetzen, der 10 gesonderte Speicher (5 PMS-Speicherpaare, „**M-P1L/ M-P1U**“ bis „**M-P5L/ M-P5U**“) verwendet. Diese Funktion ist insbesondere dann nützlich, wenn Sie nur einen Teilbereich eines Bandes überwachen wollen oder nur in einem Teilbereich arbeiten wollen.

Die Einstellung ist einfach vorzunehmen:

1. Obere und untere Frequenzgrenze des gewünschten Bereichs in ein PMS-Speicherpaar („**M-PxL**“ und „**M-PxU**“) programmieren.
2. **V/M**-Taste einmal drücken, um in den Speichermodus umzuschalten. Danach durch Drehen am Hauptabstimmknopf **DIAL** den Speicherkanal „**M-PxL**“ oder „**M-PxU**“ wählen.
3. [**F**]-Taste kurz drücken, danach durch Drehen am **MEM/VFO CH**-Knopf die Funktionszeile „f“ [**ARTS, SRCH, PMS**] im Display wählen.
4. [**C**](**PMS**)-Taste drücken. Die Anzeige „**PMS-x**“ erscheint in der oberen linken Ecke des Displays und zeigt an, dass die PMS-Funktion aktiv ist. Abstimmung und Suchlauf (nach Drücken der [**A**](**SCN**)-Taste in der Funktionszeile „g“ [**SCN, PRI, DW**]) sind nun nur noch in den Frequenzgrenzen des PMS-Speicherpaars möglich.

**Beispiel:** Begrenzung von Abstimmung und Suchlauf auf den Frequenzbereich 144,300 – 144,400 MHz.

1. **V/M**-Taste drücken, um in den VFO-Modus zu gelangen. Mit dem **MEM/VFO CH**-Knopf oder **DIAL** 144,300 MHz einstellen.
2. [**F**]-Taste kurz drücken, danach durch Drehen am **MEM/VFO CH**-Knopf die Funktionszeile „b“ [**MW, SKIP, TAG**] im Display wählen.
3. [**A**](**MW**)-Taste kurz drücken, danach mit dem **MEM/VFO CH**-Knopf den Speicher „**M-P1L**“ wählen.
4. [**A**](**MW**)-Taste 1 Sek. lang drücken, um die VFO-Frequenz in den Speicher „**M-P1L**“ zu programmieren.
5. Nun mit **MEM/VFO CH** oder **DIAL** 144,400 MHz einstellen.  
[**A**](**MW**)-Taste kurz drücken, danach mit dem **MEM/VFO CH**-Knopf den Speicher „**M-P1U**“ wählen.
6. [**A**](**MW**)-Taste 1 Sek. drücken, um die VFO-Frequenz in den Speicher „**M-P1U**“ zu programmieren.
7. [**F**]-Taste kurz drücken, danach durch Drehen am **MEM/VFO CH**-Knopf einen Klick im Uhrzeigersinn die Funktionszeile „f“ [**ARTS, SRCH, PMS**] wählen.
8. Zum Schluss die [**C**](**PMS**)-Taste kurz drücken. Abstimmung und Suchlauf sind nun auf den Frequenzbereich von 144,300 bis 144,400 MHz solange beschränkt, bis Sie die **V/M**-Taste drücken, um in den VFO-Modus zurückzukehren.

## Dual Watch

Unter bestimmten Gesichtspunkten entspricht der Dual-Watch-Betrieb dem Suchlauf. Bei Dual Watch empfängt der Transceiver (bei geschlossener Rauschsperrung) die mit dem VFO-A eingestellte Frequenz und überprüft periodisch die Aktivität auf der Frequenz des VFO-B (bzw. umgekehrt). Ein typisches Beispiel wäre, dass Sie mit dem VFO-A 50,110 MHz einstellen, um CW rufende Stationen zu hören, und periodisch einen DX-Kanal auf einem KW-Band überwachen, auf dem möglicherweise 6-m-Bandöffnungen mitgeteilt werden.

Dual Watch wird folgendermaßen aktiviert:

1. VFO-A für Sende- und Empfangsbetrieb einstellen und damit die Frequenz festlegen, die hauptsächlich überwacht werden soll. Mit VFO-B die Frequenz einstellen, die periodisch überprüft werden soll.
2. Auf VFO-A zurückschalten, und den Squelch-Regler **SQL** so einstellen, dass das Rauschen gerade verschwindet.
3. Die [**F**]-Taste kurz drücken, danach durch Drehen am **MEM/VFO CH**-Knopf die Funktionszeile „g“ [**SCN, PRI, DW**] im Display wählen.
4. Die [**C**](**DW**)-Taste kurz drücken, um den Dual-Watch-Betrieb zu aktivieren. „**D**“ erscheint im Display oberhalb der Frequenzanzeige. Der Transceiver überwacht stummgeschaltet die Frequenz des VFO-A und schaltet alle 5 Sek. kurz auf die VFO-B-Frequenz, um diese Frequenz auf Aktivität zu überprüfen.
5. Sobald auf der Frequenz des VFO-B ein Signal festgestellt wird, stoppt der Transceiver auf der VFO-B-Frequenz (der Dezimalpunkt der Frequenzanzeige blinkt).
6. [**C**](**DW**)-Taste erneut drücken, um Dual Watch zu beenden („**D**“ im Display verlischt).

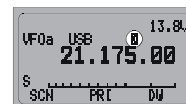

**Durch Drücken der PTT-Taste kann der Dual-Watch-Betrieb nicht beendet werden.**

## CW-Übungsfunktion

Der **FT-897D** verfügt über eine CW-Übungsfunktion, die automatisch zufällige Fünfergruppen generiert, die über den Mithörton ausgegeben werden. Damit haben Sie die Möglichkeit, Ihre Telegrafiekennnisse zu verbessern, auch wenn Sie einmal keine Signale auf dem Band hören.

1. Die **[F]**-Taste 1 Sek. drücken, um in den Menü-Modus zu gelangen.
2. Durch Drehen am **MEM/VFO CH**-Knopf Menü **No-031 [CW TRAINING]** wählen.
3. Durch Drehen am Hauptabstimmknopf **DIAL** den Übungsmodus wählen:  
**N:** nur Ziffern  
**A:** nur Buchstaben  
**AN:** Ziffern und Buchstaben gemischt
4. **[B](STRT)**-Taste drücken, um mit der Übung zu beginnen (Mithörton ohne Senden).
5. Nach dem fünften Zeichen der Gruppe wird die soeben gegebene Fünfergruppe im Display angezeigt.
6. Zur Erzeugung der nächsten Fünfergruppe wieder die **[B](STRT)**-Taste drücken.
7. Zum Abschalten der CW-Übungsfunktion und zur Rückkehr zum normalen Betrieb die **[F]**-Taste 1 Sek. drücken.



*Die Telegrafiegeschwindigkeit lässt sich im Menü No-030 [CW SPEED] einstellen.*

## Programmierung von Funktionstasten

Den Funktionstasten (**[A]**, **[B]**, **[C]**) in der Funktionszeile „q“ **[PG A, PG B, PG C]** lassen sich Funktionen bestimmter Tasten zuordnen. Damit lässt sich ein benutzer-spezifischer Satz von „Hot Keys“ oft benötigter Funktionen verschiedener anderer Funktionszeilen zusammenstellen.

Die Zuordnung der Funktionen geschieht folgendermaßen:

1. **[F]**-Taste 1 Sek. drücken, um in den Menü-Modus zu gelangen.
2. Durch Drehen am **MEM/VFO CH**-Knopf das Menü wählen, das zu der jeweiligen Taste gehört (**No-065: [PG A]**-Taste, **No-066: [PG B]**-Taste, **No-067: [PG C]**-Taste).
3. Durch Drehen am Hauptabstimmknopf **DIAL** die Funktion wählen, die der betreffenden Taste zugeordnet werden soll.
4. Nach Ausführung der Einstellung die **[F]**-Taste 1 Sek. drücken, um den Menü-Modus zu verlassen.

## Baken-Funktion

Der **FT-897D** verfügt mit der Baken-Funktion über eine einmalige Eigenschaft, die es erlaubt, den Transceiver so zu programmieren, dass er automatisch wiederholte Meldungen sendet. Zum Beispiel kann der **FT-897D** bei einer DX-pedition im 50-MHz-Band aktiviert werden, um die DXer auf mögliche Bandöffnungen aufmerksam zu machen.

### Speichern des Baken-Textes

1. Die **[F]**-Taste 1 Sek. drücken, um in den Menü-Modus zu gelangen.
2. Durch Drehen am **MEM/VFO CH**-Knopf das Menü **No-011 [BEACON TEXT 1]** wählen.
3. **MEM/VFO CH**-Knopf kurz drücken, um die Eingabe des Baken-Textes zu ermöglichen (die Stelle für das erste Zeichen erscheint im Display unterstrichen).
4. Durch Drehen am Hauptabstimmknopf **DIAL** das Zeichen (Ziffer oder Buchstabe) für die erste Stelle des Baken-Textes auswählen. Danach den **MEM/VFO CH**-Knopf einen Klick im Uhrzeigersinn drehen, um den Cursor zur nächsten Stelle zu bewegen.
5. Schritt 4 sooft wiederholen, bis der vollständige Baken-Text eingegeben ist.
  - Falls der Baken-Text weniger als 40 Zeichen lang ist, muss ein „**↵**“ als Zeichen angefügt werden, um den Text abzuschließen. Danach den **MEM/VFO CH**-Knopf drücken.
  - Falls der Baken-Text länger als 40 Zeichen, aber kürzer als 79 Zeichen lang ist, als letztes (40.) Zeichen „**↵**“ eingeben, danach den **MEM/VFO CH**-Knopf drücken und durch Drehen am Hauptabstimmknopf **DIAL** „**BEACON TEXT 2**“ wählen. Anschließend Schritt 4 wiederholen.
  - Falls der Baken-Text länger als 79 Zeichen ist, lassen sich bis zu 118 Zeichen speichern. Als letztes Zeichen des zweiten Textes „**BEACON TEXT 2**“ ein „**↵**“ eingeben, danach den **MEM/VFO CH**-Knopf drücken und durch Drehen am Hauptabstimmknopf **DIAL** „**BEACON TEXT 3**“ wählen. Anschließend Schritt 4 wiederholen.
  - Nicht vergessen, als letztes Zeichen des Textes das Zeichen „**↵**“ einzugeben, um den Text abzuschließen.
6. **[F]**-Taste 1 Sek. drücken, bis ein Doppelpiepton zu hören ist. Der zweite Ton signalisiert, dass der Baken-Text erfolgreich gespeichert wurde.

### Baken-Sendung

1. Die **[F]**-Taste 1 Sek. drücken, um in den Menü-Modus zu gelangen.
2. Durch Drehen am **MEM/VFO CH**-Knopf das Menü **No-012 [BEACON TIME]** wählen.
3. Durch Drehen am Hauptabstimmknopf **DIAL** das gewünschte Zeitintervall zwischen zwei Sendungen des Baken-Textes einstellen (1 ... 255 Sek.).
4. **[F]**-Taste 1 Sek. drücken, um zum normalen Betrieb zurückzukehren.
5. **[F]**-Taste kurz drücken, danach durch Drehen am **MEM/VFO CH**-Knopf die Funktionszeile „o“ **[PLY1, PLY2, PLY3]** im Display wählen.
6. **[A](PLY1)**-Taste drücken, um den Baken-Sender zu aktivieren.

**HINWEIS:** Wenn die Baken-Funktion genutzt wird, sollte man die VOX abschalten.



*Beim Drücken der **[B](PLY2)**- oder **[C](PLY3)**-Taste wird der Text nur einmal gesendet. In der Praxis haben diese beiden Tasten daher die Funktion einer traditionellen CW-Speichertaste.*

7. Zum Abschalten des Baken-Senders die beschriebene Prozedur wiederholen und in Schritt 3 mit dem Hauptabstimmknopf **DIAL** „**OFF**“ wählen.



*Die CW-Tastgeschwindigkeit lässt sich im Menü **No-030 [CW SPEED]** einstellen.*

Baken-Texte lassen sich auch manuell versenden. In diesem Fall lassen sich die drei einzelnen Baken-Texte wie eine traditionelle CW-Speichertaste nutzen. Das geschieht folgendermaßen:

1. Die **[F]**-Taste 1 Sek. drücken, um in den Menü-Modus zu gelangen.
2. Durch Drehen am **MEM/VFO CH**-Knopf das Menü **No-012 [BEACON TIME]** wählen.
3. Durch Drehen am Hauptabstimmknopf **DIAL** „**OFF**“ wählen.
4. **[F]**-Taste 1 Sek. drücken, um zum normalen Betrieb zurückzukehren.
5. **[F]**-Taste kurz drücken, danach durch Drehen am **MEM/VFO CH**-Knopf die Funktionszeile „o“ **[PLY1, PLY2, PLY3]** im Display wählen.
6. **[A](PLY1)**-Taste kurz drücken, um Text „**BEACON TEXT 1**“ zu senden.  
Alternativ **[B](PLY2)** oder **[C](PLY3)**-Taste drücken, um einen der beiden anderen Texte zu senden.

## Einstellungen zur Anpassung des Displays

### Displaybeleuchtungsmodus

Der **FT-897D** erlaubt vier Modi zur Aktivierung der Displaybeleuchtung.

Die Einstellung geschieht folgendermaßen:

1. **[F]**-Taste 1 Sek. drücken, um in den Menü-Modus zu gelangen.
2. Durch Drehen am **MEM/VFO CH**-Knopf das Menü **No-044 [DISP MODE]** wählen.
3. Durch Drehen am Hauptabstimmknopf **DIAL** den gewünschten Beleuchtungsmodus wählen:

**OFF:** Displaybeleuchtung ausgeschaltet.

**AUTO1:** Displaybeleuchtung wird 3 Sek. lang eingeschaltet, wenn eine Taste gedrückt oder am **MEM/VFO CH**-Knopf gedreht wurde.

**AUTO2:** Displaybeleuchtung ist dauerhaft eingeschaltet, wenn der **FT-897** mit einer *externen* Stromversorgung betrieben wird. Bei Benutzung eines internen Akkus **FNB-78** wird die Displaybeleuchtung 3 Sek. lang eingeschaltet, wenn eine Taste gedrückt oder am **MEM/VFO CH**-Knopf gedreht wurde (entspricht Modus AUTO1).

**ON:** Displaybeleuchtung dauerhaft eingeschaltet.

4. Abschließend die **[F]**-Taste 1 Sek. drücken, um die Einstellung zu speichern und zum normalen Betrieb zurückzukehren.

### Displaykontrast

Der Displaykontrast lässt sich folgendermaßen einstellen:

1. **[F]**-Taste 1 Sek. drücken, um in den Menü-Modus zu gelangen.
2. Durch Drehen am **MEM/VFO CH**-Knopf das Menü **No-042 [DISP CONTRAST]** wählen.
3. Durch Drehen am Hauptabstimmknopf **DIAL** den Kontrast einstellen. Die Wirkung der Einstellung ist sofort sichtbar.
4. Abschließend die **[F]**-Taste 1 Sek. drücken, um die Einstellung zu speichern und zum normalen Betrieb zurückzukehren.

### Displaydimmer

Die Displayhelligkeit lässt sich wie folgt einstellen:

1. **[F]**-Taste 1 Sek. drücken, um in den Menü-Modus zu gelangen.
2. Durch Drehen am **MEM/VFO CH**-Knopf das Menü **No-043 [DISP INTENSITY]** wählen.
3. Durch Drehen am Hauptabstimmknopf **DIAL** die Beleuchtungshelligkeit auf einen angenehmen Wert einstellen. Die Wirkung der Einstellung ist sofort sichtbar.
4. Abschließend die **[F]**-Taste 1 Sek. drücken, um die Einstellung zu speichern und zum normalen Betrieb zurückzukehren.

### Displayfarbe

Die Farbe der Displaybeleuchtung lässt sich im Menü-Modus einstellen und bestimmten Betriebszuständen des Transceivers zuordnen. Zum Beispiel sind unterschiedliche Farben, entsprechend des aktuellen ARTS-Status, des gewählten Bandes, der Speichergruppe usw. möglich. Außerdem können für unterschiedliche Anzeigen des Instruments verschiedene Farben genutzt werden. Zwei Bänke („1“ und „2“) von Farbkombinationen stehen für alle Auswahlvarianten zur Verfügung, ausgenommen „FIX“.

1. **[F]**-Taste 1 Sek. drücken, um in den Menü-Modus zu gelangen.
2. Durch Drehen am **MEM/VFO CH**-Knopf das Menü **No-041 [DISP COLOR]** wählen.
3. Durch Drehen am Hauptabstimmknopf **DIAL** den gewünschten Betriebsstatus wählen, für den die Einstellung erfolgen soll. Voreingestellte Auswahl:

**ARTS:** Die Farbe wechselt je nach ARTS-Status („In Range“ oder „Out of Range“).

**BAND:** Die Farbe wechselt abhängig vom benutzten Band.

**FIX:** Eine Farbe ist fest eingestellt.

**MEMGRP:** Die Farbe wechselt je nach gewählter Speichergruppe.

**MODE:** Die Farbe wechselt je nach eingestellter Betriebsart.

**MTR:** Die Farbe wechselt je nach Funktion des Anzeigeinstruments (S-Meter, Leistungsmesser, Modulationsanzeige, SWR-Meter oder ALC-Meter).

**VFO:** Die Farbe wechselt, je nachdem, ob Sie sich im VFO-, Speicher-, Hauskanal- oder Schnellspeicherbank-Modus befinden.

4. **MEM/VFO CH**-Knopf kurz drücken, danach durch Drehen am Hauptabstimmknopf **DIAL** die gewünschte Farbbank wählen, die in Verbindung mit der unter Schritt 3 vorgenommenen Auswahl angepasst werden soll.
5. **MEM/VFO CH**-Knopf kurz drücken, danach durch Drehen am Hauptabstimmknopf **DIAL** die gewünschte Farbe zur Anpassung der jeweiligen Funktion wählen, die anstelle der voreingestellten Farbe genutzt werden soll.
6. Abschließend die **[F]**-Taste 1 Sek. drücken, um die Einstellung zu speichern und zum normalen Betrieb zurückzukehren.

# BENUTZUNG DER MENÜS

Das Menüsystem erlaubt Ihnen, viele Eigenschaften des Transceivers Ihren Bedingungen anzupassen. Wenn Sie einmal die verschiedenen Menüs zur Einstellung benutzt haben, werden Sie feststellen, dass viele Einstellungen für den weiteren Betrieb nicht verändert werden müssen.

## Benutzung der Menüs

1. [F]-Taste 1 Sek. drücken. Die Menünummer und eine Abkürzung für die Funktion des Menüs erscheinen im Display.
2. Durch Drehen am **MEM/VFO CH**-Knopf das Menü wählen, bei dem Sie Änderungen vornehmen möchten.
3. Sobald Sie das gewünschte Menü aufgerufen haben, drehen Sie am Hauptabstimmknopf **DIAL**, um die Werte bzw. Zustände des betreffenden Menüs zu verändern.
4. Wenn Sie Ihre Einstellung vorgenommen haben, drücken Sie die [F]-Taste 1 Sek., um die Einstellungen zu speichern und zum normalen Betrieb zurückzukehren.



1) Im eben beschriebenen Schritt 3 ist es möglich, durch kurzes Drücken der [HOME]-Taste die werksseitige Voreinstellung aufzurufen.

2) Im Schritt 4 können Sie kurz die [C]-Taste drücken und so ohne Speicherung der neuen Einstellungen zum normalen Betrieb zurückkehren.

3) Im Schritt 2 führt kurzes Drücken der [A]-Taste dazu, dass der Bindestrich in der Speicherkanalnummer sich in einen Punkt verändert, was anzeigt, dass sich dieses Menü nicht mehr über die Menüschleife aufrufen lässt.

| Nr. | Menübezeichnung | Funktion  | Einstellbare Werte  | voreingestellt  |
|-----|-----------------|---|---|-----------------|
| 001 | EXT MENU        | Ein-/Ausschalten des erweiterten Menü-Modus.  | ON/OFF  | OFF             |
| 002 | 144MHz ARS      | Aktiviert/deaktiviert die automatische Repeater-Shift beim Betrieb im 144-MHz-Band.   | ON/OFF  | *1              |
| 003 | 430MHz ARS      | Aktiviert/deaktiviert die automatische Repeater-Shift beim Betrieb im 430-MHz-Band.   | ON/OFF  | *1              |
| 004 | AM&FM DIAL      | Ermöglicht bei AM und FM die Abstimmung mit DIAL.   | ENABLE / DISABLE  | DISABLE         |
| 005 | AM MIC GAIN     | Einstellung der AM-Mikrofonverstärkung.   | 0 ... 100   | 50              |
| 006 | AM STEP         | Abstimmschrittweite des MEM/VFO CH-Knopfes bei AM.  | 2,5 / 5 / 9 / 10 / 12,5 / 25 kHz                            | *1              |
| 007 | APO TIME        | Einstellung der APO-Zeit.   | OFF / 1h ... 6h   | OFF             |
| 008 | ARTS BEEP       | Einstellung der ARTS-Warntöne.  | OFF / RANGE / ALL   | RANGE           |
| 009 | ARTS ID         | Ein-/Ausschalten des CW-Rufzeichengebers beim ARTS-Betrieb.   | ON / OFF  | OFF             |
| 010 | ARTS IDW        | Speicherung des Rufzeichens in den Rufzeichengeber.   | –   | YAESU           |
| 011 | BEACON TEXT 1   | Speicherung des Baken-Textes.   | –   | –               |
| 012 | BEACON TIME     | Einstellung des Intervalls zwischen zwei Baken-Sendungen.   | OFF / 1 Sek. ... 255 Sek.                                   | OFF             |
| 013 | BEEP TONE       | Einstellung der Piepton-Frequenz.   | 440 / 880 / 1760 Hz   | 880 Hz          |
| 014 | BEEP VOL        | Einstellung der Piepton-Lautstärke.   | 0 ... 100   | 50              |
| 015 | CAR LSB R       | Trägerfrequenz-Einstellung beim LSB-Empfang.  | –300 ... +300 Hz  | 0 Hz            |
| 016 | CAR LSB T       | Trägerfrequenz-Einstellung beim LSB-Senden.   | –300 ... +300 Hz  | 0 Hz            |
| 017 | CAR USB R       | Trägerfrequenz-Einstellung beim USB-Empfang.  | –300 ... +300 Hz  | 0 Hz            |
| 018 | CAR USB T       | Trägerfrequenz-Einstellung beim USB-Senden.   | –300 ... +300 Hz  | 0 Hz            |
| 019 | CAT RATE        | Einstellung der CAT-Baudrate.   | 4800 bps / 9600 bps / 38400 bps                             | 4800 bps        |
| 020 | CAT/LIN/TUN     | Auswahl des Geräts, das an die rückseitige CAT/LINEAR-Buchse angeschlossen wird.  | CAT / LINEAR / TUNER  | CAT             |
| 021 | CLAR DIAL SEL   | Auswahl des Knopfes zum manuellen Rücksetzen des Clarifier-Offsets.   | CLAR, M/V, MAIN   | CLAR            |
| 022 | CW AUTO MODE    | Wählt, ob die Tastenbuchse beim SSB- und FM-Betrieb in Funktion sein soll.  | ON / OFF  | OFF             |
| 023 | CW BFO          | Wahl des Seitenbandes für CW.   | USB / LSB / AUTO  | USB             |
| 024 | CW DELAY        | Einstellung der Semi-BK-Haltezeit (Erholzeit beim Pseudo-VOX-Betrieb in CW).  | FULL / 30 ... 3000 ms                                       | 250 ms          |
| 025 | CW KEY REV      | Einstellung der Paddel-Polarität.   | NORMAL / REVERSE  | NORMAL          |
| 026 | CW PADDLE       | Ein-/Ausschalten der Möglichkeit, mit den [UP]/[DWN]-Tasten des Mikrofons CW-Zeichen zu geben.                                  | ELEKEY / MICKEY   | ELEKEY          |
| 027 | CW PITCH        | Einstellung der Höhe des Mithörtons, des BFO-Offset und der Mittenfrequenz des CW-Filters.                                      | 400 ... 800 Hz  | 700 Hz          |
| 028 | CW QSK          | Einstellung der Verzögerungszeit nach dem Drücken der PTT-Taste bis zum Beginn der Sendung beim QSK-Betrieb mit dem int. Keyer. | 10 / 15 / 20 / 25 / 30 ms                                   | 10 ms           |
| 029 | CW SIDE TONE    | Einstellung der Lautstärke des CW-Mithörtons.   | 0 ... 100   | 50              |
| 030 | CW SPEED        | Einstellung der Gebegeschwindigkeit des internen Keyers.  | 4 ... 60 wpm (1 wpm / step) / 20 ... 300 cpm (5 cpm / step) | 12 wpm (60 cpm) |
| 031 | CW TRAINING     | Ausgabe von Zufalls-Morsetexten in Fünfergruppen.   | N, A, AN  | N               |
| 032 | CW WEIGHT       | Einstellung des Punkt-Strich-Verhältnisses des internen Keyers.   | 1 : 2,5 ... 1:4,5   | 1 : 3,0         |
| 033 | DCS CODE        | Einstellung des DCS-Codes.  | 104 Standard-DCS-Codes                                      | 023             |
| 034 | DCS INV         | Wahl zwischen normalem und invertiertem DCS-Code.   | Tn-Rn/Tn-Riv/Tiv-Rn/Tiv-Riv                                 | Tn-Rn           |
| 035 | DIAL STEP       | Abstimmgeschwindigkeit des Hauptabstimmknopfes DIAL.  | FINE / COARSE   | FINE            |
| 036 | DIG DISP        | Wahl des Frequenz-Anzeige-Offsets bei benutzerdefinierten Digital-Betriebsarten (USER-L oder USER-U).                           | –3000 ... +3000 Hz  | 0 Hz            |
| 037 | DIG GAIN        | Einstellung des NF-Eingangspegels von Terminalgeräten beim Digitalbetrieb.  | 0 ... 100   | 50              |
| 038 | DIG MODE        | Wahl von Betriebsart und Seitenband im Digitalbetrieb.  | RTTY-L / RTTY-U / PSK31-L / PSK31-U / USER-L / USER-U       | RTTY-L          |
| 039 | DIG SHIFT       | Einstellung des Trägeroffsets beim benutzerdefinierten Digitalbetrieb (USER-L oder USER-U).                                     | –3000 ... +3000 Hz  | 0 Hz            |

# BENUTZUNG DER MENÜS

| Nr  | Menübezeichnung   | Funktion  | Einstellbare Werte   | voreingestellt |
|-----|-------------------|---|--|----------------|
| 040 | DIG VOX           | Einstellung der VOX-Empfindlichkeit beim Digitalbetrieb.  | 0 ~ 100  | 0              |
| 041 | DISP COLOR        | Wahl der Beleuchtungsfarbe für einzelne Betriebszustände.   | –  | –              |
| 042 | DISP CONTRAST     | Einstellung des Displaykontrastes.  | 0 ~ 13   | 5              |
| 043 | DISP INTENSITY    | Einstellung der Helligkeit des Displays.  | 0 (Dim) ~ 3 (Bright)   | 3              |
| 044 | DISP MODE         | Einstellung des Display-Beleuchtungsmodus.  | OFF/AUTO1/AUTO2/ON   | AUTO2          |
| 045 | DSP BPF WIDTH     | Einstellung der Bandbreite des DSP-CW-NF-Filters.   | 60/120/240 Hz  | 240 Hz         |
| 046 | DSP HPF CUTOFF    | Einstellung der Grenzfrequenz des DSP-Hochpassfilters.  | 100 ~ 1000 Hz  | 100 Hz         |
| 047 | DSP LPF CUTOFF    | Einstellung der Grenzfrequenz des DSP-Tiefpassfilters.  | 1000 ~ 6000 Hz   | 6000 Hz        |
| 048 | DSP MIC EQ        | Einstellung des DSP-Mikrofon-Equalizers.  | OFF/LPF/HPF/BOTH   | OFF            |
| 049 | DSP NR LEVEL      | Einstellung der Wirkung der DSP-Rauschminderung.  | 1 ~ 16   | 8              |
| 050 | EMERGENCY         | Aktivierung des Alaska-Notfunkbetriebs auf 5167,5 kHz. Nur bei der USA-Version verfügbar.   | –/–  | –              |
| 051 | FM MIC GAIN       | Einstellung der FM-Mikrofonverstärkung.   | 0 ~ 100  | 50             |
| 052 | FM STEP           | Abstimmschrittweite des MEM/VFO CH-Knopfes bei FM.  | 5/6,25/10/12,5/15/20/25/<br>50 kHz   | ×2             |
| 053 | HOME-->VFO        | Übertragung der Daten des Hauskanals auf den VFO.   | ON/OFF   | ON             |
| 054 | LOCK MODE         | Wirkung der Verriegelungstaste.   | DIAL/FREQ/PANEL/ALL  | DIAL           |
| 055 | MEM GROUP         | Ein-/Ausschalten der Speichergruppenfunktion.   | ON/OFF   | OFF            |
| 056 | MEM TAG           | Speicherung alphanumerischer Kanalbezeichnungen.  | –  | –              |
| 057 | MEM/VFO DIAL MODE | Wahl der Funktion, die beim Drücken des MEM/VFO CH-Knopfes aktiviert wird.  | CW SIDETONE, CW SPEED,<br>MHz/MEM GRP, MIC GAIN,<br>NB LEVEL, RF POWER, STEP | MHz/MEM GRP    |
| 058 | MIC SCAN          | Ein-/Ausschalten der Möglichkeit, den Suchlauf mit den [UP]/[DWN]-Tasten am Mikrofon zu steuern.  | ON/OFF   | ON             |
| 059 | MIC SEL           | Wahl des an die MIC-Buchse angeschlossenen Geräts.  | NOR/RMT/CAT  | NOR            |
| 060 | MTR ARX SEL       | Wahl der Funktion des Anzeigeinstruments im Display bei Empfang.  | SIG, CTR, VLT, N/A, FS, OFF  | SIG            |
| 061 | MTR ATX SEL       | Wahl der Funktion des Anzeigeinstruments im Display bei Senden.   | PWR, ALC, MOD, SWR,<br>VLT, N/A, OFF   | PWR            |
| 062 | MTR PEAK HOLD     | Ein-/Ausschalten der Peak-Hold-Funktion des Anzeigeinstruments.   | ON/OFF   | ON             |
| 063 | NB LEVEL          | Einstellung des ZF-Störaustast-Pegels.  | 0 ~ 100  | 50             |
| 064 | OP FILTER 1       | Zur Zeit nicht verfügbar.   | –  | –              |
| 065 | PG A              | Programmierung der Funktion der [A]-Taste in der Funktionszeile 17.   | Alle Multifunktionen, alle Menüs, MONI, Q.SPL, TCALL, ATC und USER.          | MONI           |
| 066 | PG B              | Programmierung der Funktion der [B]-Taste in der Funktionszeile 17.   |  | Q.SPL          |
| 067 | PG C              | Programmierung der Funktion der [C]-Taste in der Funktionszeile 17.   |  | ATC            |
| 068 | PG ACC            | Programmierung der Funktion der [ACC]-Taste des optionalen Mikrofons <b>MH-59A8J</b> .  |  | MONI           |
| 069 | PG P1             | Programmierung der Funktion der [P1]-Taste des optionalen Mikrofons <b>MH-59A8J</b> .   |  | Q.SPL          |
| 070 | PG P2             | Programmierung der Funktion der [P2]-Taste des optionalen Mikrofons <b>MH-59A8J</b> .   |  | TCALL          |
| 071 | PKT 1200          | Einstellung des NF-Eingangspegels vom TNC beim 1200-bps-Packet-Radio-Betrieb.   | 0 ~ 100  | 50             |
| 072 | PKT 9600          | Einstellung des NF-Eingangspegels vom TNC beim 9600-bps-Packet-Radio-Betrieb.   | 0 ~ 100  | 50             |
| 073 | PKT RATE          | Wahl der Baudrate für den Packet-Radio-Betrieb.   | 1200/9600 (bps)  | 1200 bps       |
| 074 | PROC LEVEL        | Einstellung des Kompressionsgrades des NF-Sprachprozessors bei SSB und AM.  | 0 ~ 100  | 50             |
| 075 | RF POWER SET      | Einstellung der maximalen Sendeleistung im aktuellen Band.  | 5 ~ 100  | 100            |
| 076 | RPT SHIFT         | Einstellung des Betrages der Repeater-Ablage.   | 0,00 ~ 99,99 (MHz)   | ×2             |
| 077 | SCAN MODE         | Wahl der Suchlauf-Wiederaufnahmebedingung.  | TIME/BUSY/STOP   | TIME           |
| 078 | SCAN RESUME       | Einstellung der Verweilzeit vor der Suchlaufwiederaufnahme.   | 1 ~ 10 (Sek.)  | 5 sek.         |
| 079 | SPLIT TONE        | Ein-/Ausschalten der CTCSS/DCS-Split-Funktion.  | ON/OFF   | OFF            |
| 080 | SQL/RF GAIN       | Konfiguration des SQL/AF-Knopfes.   | RF-GAIN/SQL  | ×1             |
| 081 | SSB MIC GAIN      | Einstellung der Mikrofonverstärkung für SSB.  | 0 ~ 100  | 50             |
| 082 | SSB STEP          | Abstimmschrittweite des MEM/VFO CH-Knopfes bei SSB.   | 1 kHz/2,5 kHz/5 kHz  | 2,5 kHz        |
| 083 | TONE FREQ         | Einstellung der CTCSS-Frequenz.   | 50 Standard-CTCSS töne   | 88,5 Hz        |
| 084 | TOT TIME          | Wahl der APO-Zeit.  | OFF/1 ~ 20 (Min.)  | OFF            |
| 085 | TUNER/ATAS        | Wahl des Geräts (FC-30 oder ATAS-100/-120), das mit der [A](TUNE)-Taste an der Frontplatte gesteuert werden soll. Selects the Transmit IF filter. | OFF/ATAS(HF)/ATAS(HF&50)<br>/ATAS(ALL)/TUNER                                 | OFF            |
| 086 | TX IF FILTER      | Wahl des ZF-Sendefilters.   | CFIL/FIL1/FIL2   | CFIL           |
| 087 | VOX DELAY         | Einstellung der VOX-Haltezeit.  | 100 ~ 3000 (ms)  | 500 ms         |
| 088 | VOX GAIN          | Einstellung der VOX-Empfindlichkeit.  | 1 ~ 100  | 50             |
| 089 | XVTR A FREQ       | Einstellung einer beliebigen Frequenz im Display zur Realisierung einer direkten Frequenzanzeige beim Transverter-Betrieb.                        | 00,000,00 ~ 99,999,99 (kHz)  | –              |
| 090 | XVTR B FREQ       |   |  |                |
| 091 | XVTR SEL          | Ein- und Ausschalten der Transverter-Funktion des Transceivers.   | OFF/X VTR A/X VTR B  | OFF            |

※1: abhängig von der Transceiver-Version.

※2: abhängig vom Band und der Transceiver-Version.



# BENUTZUNG DER MENÜS

## Menü No-001 [EXT MENU]

**Funktion:** Ein- und Ausschalten des erweiterten Menü-Modus.

**Einstellbare Werte:** ON / OFF

**Werkseitig voreingestellt:** OFF

## Menü No•002 [144 MHz ARS]

**Funktion:** Aktiviert/deaktiviert die automatische Repeater-Shift beim Betrieb auf dem 144-MHz-Band.

**Einstellbare Werte:** ON / OFF

**Werkseitig voreingestellt:** ON (abhängig von der Transceiver-Version)

## Menü No•003 [430 MHz ARS]

**Funktion:** Aktiviert/deaktiviert die automatische Repeater-Shift beim Betrieb auf dem 430-MHz-Band.

**Einstellbare Werte:** ON / OFF

**Werkseitig voreingestellt:** ON (abhängig von der Transceiver-Version)

## Menü No•004 [AM&FM DIAL]

**Funktion:** Ermöglicht bzw. verhindert, dass die Abstimmung bei AM und FM mit dem Hauptabstimmknopf DIAL vorgenommen wird.

**Einstellbare Werte:** ENABLE/DISABLE (möglich/unmöglich)

**Werkseitig voreingestellt:** DISABLE (unmöglich)

## Menü No-005 [AM MIC GAIN]

**Funktion:** Einstellung der AM-Mikrofonverstärkung.

**Einstellbare Werte:** 0 ... 100

**Werkseitig voreingestellt:** 50

## Menü No-006 [AM STEP]

**Funktion:** Einstellung der Abstimmschrittweite des MEM/VFO CH-Knopfes für AM.

**Einstellbare Werte:** 2,5 / 5 / 9 / 10 / 12,5 / 25 kHz

**Werkseitig voreingestellt:** 5 kHz (abhängig von der Transceiver-Version)

## Menü No-007 [APO TIME]

**Funktion:** Einstellung der APO-Zeit

**Einstellbare Werte:** OFF / 1 h ... 6 h

**Werkseitig voreingestellt:** OFF

## Menü No•008 [ARTS BEEP]

**Funktion:** Einstellung der ARTS-Warntöne.

**Einstellbare Werte:** OFF / RANGE / ALL

**Werkseitig voreingestellt:** RANGE

**OFF:** Warntöne sind in keinem Fall hörbar. Der aktuelle ARTS-Status wird nur im Display angezeigt.

**RANGE:** Ein hoher Warnton ist hörbar, wenn man sich in die Reichweite der Gegenstation begibt. Alle nachfolgenden Überprüfungen führen nicht zu weiteren Warntönen. Ein tiefer Warnton zeigt an, dass die Gegenstation sich außerhalb der Funkreichweite gegeben hat.

**ALL:** Bei jedem von der Gegenstation empfangenen Prüfsignal ertönt ein hoher Warnton. Ein tiefer Warnton zeigt an, dass die Gegenstation sich außerhalb der Funkreichweite gegeben hat.

## Menü No•009 [ARTS ID]

**Funktion:** Ein- und Ausschalten des CW-Rufzeichengeber während des ARTS-Betriebs.

**Einstellbare Werte:** ON / OFF

**Werkseitig voreingestellt:** OFF

## Menü No•010 [ARTS IDW]

**Funktion:** Ermöglicht Speicherung eines Rufzeichens in den CW-Rufzeichengeber, das bis zu 10 Zeichen lang sein kann. Die Speicherung geschieht folgendermaßen:

1. **MEM/VFO CH**-Knopf kurz drücken, um die Speicherung des Rufzeichens zu ermöglichen. Am Platz des ersten Zeichens erscheint eine Unterstreichung.
2. Durch Drehen am Hauptabstimmknopf **DIAL** das Zeichen für die erste Stelle des Rufzeichens wählen. Danach durch Drehen am **MEM/VFO CH**-Knopf um einen Klick im Uhrzeigersinn das erste Zeichen speichern und die Eingabeposition zur nächsten Stelle bewegen.
3. Vorhergehenden Schritt sooft wiederholen, bis das gewünschte Rufzeichen vollständig eingegeben ist.
4. **MEM/VFO CH**-Knopf kurz drücken, um das vollständige Rufzeichen zu speichern.

**Werkseitig voreingestellt:** YAESU

## Menü No•011 [BEACON TEXT 1]

**Funktion:** Speichert den Baken-Text, der bis zu 40 Zeichen lang sein kann. Die Speicherung geschieht folgendermaßen:

1. Die **[F]**-Taste 1 Sek. drücken, um in den Menü-Modus zu gelangen.
2. Durch Drehen am **MEM/VFO CH**-Knopf das Menü **No•011 [BEACON TEXT 1]** wählen.
3. **MEM/VFO CH**-Knopf drücken, um die Eingabe des Baken-Textes zu ermöglichen (die Stelle für das erste Zeichen wird im Display unterstrichen).
4. Durch Drehen am Hauptabstimmknopf **DIAL** das Zeichen (Ziffer oder Buchstabe) für die erste Stelle des Baken-Textes auswählen, danach durch Drehen am **MEM/VFO CH**-Knopf ein Klick im Uhrzeigersinn den Cursor zur nächsten Stelle bewegen.
5. Schritt 4 sooft wiederholen, bis der vollständige Baken-Text eingegeben ist. Falls der Baken-Text weniger oder länger als 40 Zeichen ist, Hinweise auf S. 50 beachten.

## Menü No•012 [BEACON TIME]

**Funktion:** Einstellung des Intervalls zwischen zwei Baken-Sendungen.

**Einstellbare Werte:** OFF / 1 Sek. ... 255 Sek.

**Werkseitig voreingestellt:** OFF

## Menü No•013 [BEEP TONE]

**Funktion:** Einstellung der Frequenz des Pieptons.

**Einstellbare Werte:** 440 / 880 / 1760 Hz

**Werkseitig voreingestellt:** 880 Hz

## Menü No-014 [BEEP VOL]

**Funktion:** Einstellung der Lautstärke des Pieptons.

**Einstellbare Werte:** 0 ... 100

**Werkseitig voreingestellt:** 50

**[B]**-Taste drücken, um die Ton während der Einstellung zu hören.



## Menü No•015 [CAR LSB R]

**Funktion:** Trägerfrequenzeinstellung beim LSB-Empfang.

**Einstellbare Werte:** -300 ... +300 Hz

**Werkseitig voreingestellt:** 0 Hz

## Menü No•016 [CAR LSB T]

**Funktion:** Trägerfrequenzeinstellung beim LSB-Senden.

**Einstellbare Werte:** -300 ... +300 Hz

**Werkseitig voreingestellt:** 0 Hz

## Menü No•017 [CAR USB R]

**Funktion:** Trägerfrequenzeinstellung beim USB-Empfang.

**Einstellbare Werte:** -300 ... +300 Hz

**Werkseitig voreingestellt:** 0 Hz

## Menü No•018 [CAR USB T]

**Funktion:** Trägerfrequenzeinstellung beim USB-Senden.

**Einstellbare Werte:** -300 ... +300 Hz

**Werkseitig voreingestellt:** 0 Hz

## Menü No•019 [CAT RATE]

**Funktion:** Einstellung der CAT-Baud-Rate.

**Einstellbare Werte:** 4800 / 9600 / 38400 bps

**Werkseitig voreingestellt:** 4800 bps

## Menü No•020 [CAT/LIN/TUN]

**Funktion:** Auswahl des Gerätes, das an die rückseitige **CAT**/LINEAR-Buchse angeschlossen wird.

**Einstellbare Werte:** CAT / LINEAR / TUNER

**Werkseitig voreingestellt:** CAT

## Menü No•021 [CLAR DIAL SEL]

**Funktion:** Wahl des Knopfes zum Rücksetzen des Clarifier-Offsets.

**Einstellbare Werte:** CLAR, M/V, MAIN (Clarifier/MV-Taste/Hauptabstimmknopf)

**Werkseitig voreingestellt:** CLAR

## Menü No-022 [CW AUTO MODE]

**Funktion:** Wählt, ob die Tastenbuchse beim SSB- oder FM-Betrieb in Funktion sein soll.

**Einstellbare Werte:** ON / OFF

**Werkseitig voreingestellt:** OFF

**OFF:** Buchse nur bei CW in Funktion.

**ON:** Taste in allen Betriebsarten in Funktion (SSB: A1, FM: F2). Dadurch kann die Taste auch bei SSB-QSOs benutzt werden, ohne dass die Betriebsart geändert werden muss.

## Menü No•023 [CW BFO]

**Funktion:** Wahl des Seitenbandes für CW.

**Einstellbare Werte:** USB / LSB / AUTO

**Werkseitig voreingestellt:** USB

**USB:** Trägerzusatz auf der USB-Seite.

**LSB:** Trägerzusatz auf der LSB-Seite.

**AUTO:** Trägerzusatz auf der LSB-Seite beim Betrieb unterhalb von 10 MHz; auf der USB-Seite beim Betrieb oberhalb von 10 MHz.

## Menü No-024 [CW DELAY]

**Funktion:** Einstellung der Semi-BK-Haltezeit.

**Einstellbare Werte:** FULL / 30 ... 3000 ms

**Werkseitig voreingestellt:** 250 ms

Die Haltezeit lässt sich 10-ms-Schritten einstellen. Eine längere Haltezeit ist dann sinnvoll, wenn Sie während des Tastens gelegentlich Pausen einlegen.

## Menü No•025 [CW KEY REV]

**Funktion:** Einstellung der Paddel-Konfiguration (Polarität).

**Einstellbare Werte:** NORMAL / REVERSE

**Werkseitig voreingestellt:** NORMAL

**NORMAL:** Paddel-Polarität „normal“. Mittelkontakt des Steckers produziert Punkte, Außenkontakt generiert Striche.

**REVERSE:** Paddel-Polarität ist invertiert. Mittelkontakt des Steckers produziert Striche, Außenkontakt generiert Punkte.

## Menü No•026 [CW PADDLE]

**Funktion:** Ein- und Ausschalten der Möglichkeit, mit den [UP]/[DWN]-Tasten des Mikrofons CW-Zeichen zu geben.

**Einstellbare Werte:** ELEKEY / MICKEY

**Werkseitig voreingestellt:** ELEKEY

**ELEKEY:** Keine Möglichkeit.

**MICKEY:** [UP]-Taste am Mikrophon produziert Punkte und [DWN]-Taste Striche (eingebauter elektronischer Keyer muss aktiviert sein).

## Menü No-027 [CW PITCH]

**Funktion:** Einstellung der Höhe des Mithörtons, des BFO-Offsets und der Mittenfrequenz des CW-Filters.

**Einstellbare Werte:** 400 ... 800 Hz

**Werkseitig voreingestellt:** 700 Hz

Einstellbar in 100-Hz-Schritten.

## Menü No•028 [CW QSK]

**Funktion:** Einstellung der Verzögerungszeit zwischen Drücken der **PTT**-Taste und Aussendung des Trägers beim QSK-Betrieb mit dem eingebauten elektronischen Keyer.

**Einstellbare Werte:** 10 / 15 / 20 / 25 / 30 ms

**Werkseitig voreingestellt:** 10 ms

*Note: Wenn 25 oder 30 ms gewählt sind, darf die Einstellung im Menü [No-030 CW SPEED] nicht schneller als 50 (42) wpm sein, da die eingestellte Verzögerungszeit das Senden unmöglich macht.*

## Menü No-029 [CW SIDE TONE]

**Funktion:** Einstellung der Lautstärke des CW-Mithörtons.

**Einstellbare Werte:** 0 ... 100

**Werkseitig voreingestellt:** 50

# BENUTZUNG DER MENÜS

## Menü No-030 [CW SPEED]

**Funktion:** Einstellung der Gebegeschwindigkeit des eingebauten elektronischen Keyers.

**Einstellbare Werte:** 4 ... 60 wpm (1-wpm-Schritte) / 20 ... 300 cpm (5-cpm-Schritte)

**Werkseitig voreingestellt:** 12 wpm (60 cpm)

Die Gebegeschwindigkeit lässt sich sowohl in „wpm“ (words per minute), als auch in „cpm“ (characters per minute) einstellen. Zum Umschalten zwischen „wpm“ und „cpm“ den **MEM/VFO CH**-Knopf drücken.

## Menü No•031 [CW TRAINING]

**Funktion:** Ausgabe eines Zufalls-Morse-Textes in Fünfergruppen über den Mithörton.

**Einstellbare Werte:** N / A / AN

**Werkseitig voreingestellt:** N

**N:** nur Ziffern

**A:** nur Buchstaben

**AN:** Ziffern und Buchstaben gemischt

## Menü No•032 [CW WEIGHT]

**Funktion:** Einstellung des Punkt-Strich-Verhältnisses des eingebauten elektronischen Keyers.

**Einstellbare Werte:** 1:2,5 ... 1:4,5

**Werkseitig voreingestellt:** 1:3,0

## Menü No-033 [DCS CODE]

**Funktion:** Einstellung des DCS-Codes.

**Einstellbare Werte:** 104 Standard-DCS-Codes

**Werkseitig voreingestellt:** 023

Der DCS-Code lässt sich für den Coder und Decoder separat einstellen. Um zwischen Coder und Decoder umzuschalten, den **MEM/VFO CH**-Knopf drücken.

## Menü No•034 [DCS INV]

**Funktion:** Wahl zwischen „normalem“ und „invertiertem“ DCS-Code.

**Einstellbare Werte:** Tn-Rn / Tn-Riv / Tiv-Rn / Tiv-Riv

**Werkseitig voreingestellt:** Tn-Rn

„n“ = „normal“

„iv“ = „invertiert“

## Menü No-035 [DIAL STEP]

**Funktion:** Einstellung der Abstimmgeschwindigkeit des Hauptabstimmknopfes **DIAL**.

**Einstellbare Werte:** FINE / COARSE (fein / grob)

**Werkseitig voreingestellt:** FINE

Die Abstimmgeschwindigkeit lässt sich in zwei Stufen einstellen, wobei „grob“ die Abstimmgeschwindigkeit verdoppelt.

**FINE:** 10 Hz/Schritt bei SSB und CW, 100 Hz/Schritt bei AM und FM

**COARSE:** 20 Hz/Schritt bei SSB und CW, 200 Hz/Schritt bei AM und FM

## Menü No•036 [DIG DISP]

**Funktion:** Wahl des Frequenzanzeigeeffsets bei benutzerdefinierten Digitalbetriebsarten (USER-L oder USER-U).

**Einstellbare Werte:** -3000 ... +3000 Hz

**Werkseitig voreingestellt:** 0 Hz

## Menü No•037 [DIG GAIN]

**Funktion:** Einstellung des NF-Eingangspegels von Terminalgeräten (z.B. TNC oder Soundkarte für PSK-31) beim Digital-Betrieb.

**Einstellbare Werte:** 0 ... 100

**Werkseitig voreingestellt:** 50

## Menü No•038 [DIG MODE]

**Funktion:** Wahl der Betriebsart und des Seitenbandes (falls sinnvoll) beim Digitalbetrieb.

**Einstellbar:** RTTY-L / RTTY-U / PSK31-L / PSK31-U / USER-L / USER-U

**Werkseitig voreingestellt:** RTTY-L

**RTTY-L:** AFSK-RTTY-Betrieb in LSB

**RTTY-U:** AFSK-RTTY-Betrieb in USB

**PSK31-L:** PSK-31-Betrieb in LSB

**PSK31-U:** PSK-31-Betrieb in USB

**USER-L:** Benutzerprogrammierter Betrieb im LSB-Modus

**USER-U:** Benutzerprogrammierter Betrieb im USB-Modus



*In den Betriebsarten **USER-L** und **USER-U** können der **Offset der Frequenzanzeige** und der **Trägeroffset** in den Menüs **No-036 [DIG DISP]** und **No-039 [DIG SHIFT]** eingestellt werden.*

## Menü No•039 [DIG SHIFT]

**Funktion:** Einstellung des Trägeroffsets beim Digitalbetrieb (USER-L oder USER-U).

**Einstellbare Werte:** -3000 ... +3000 Hz

**Werkseitig voreingestellt:** 0 Hz

## Menü No•040 [DIG VOX]

**Funktion:** Einstellung der Empfindlichkeit der VOX-Schaltung beim Digitalbetrieb.

**Einstellbare Werte:** 0 ... 100

**Werkseitig voreingestellt:** 0

***Hinweis:** Wenn „Digital-VOX“ genutzt werden soll, die [F]-Taste kurz drücken, danach durch Drehen am **MEM/VFO CH**-Knopf die Funktionszeile „d“ [RPT, REV, VOX] im Display wählen und dann die [C](VOX)-Taste drücken. Die Klammern und das Symbol „“ **verschwinden**, was anzeigt, dass die VOX für SSB, AM und FM abgeschaltet ist. Ungeachtet des Verschwindens dieser Anzeigen bleibt die Digital-VOX aktiv. Dadurch schalten NF-Signale vom TNC oder von einer Soundkarte den Sender ein.*

## Menü No-041 [DISP COLOR]

**Funktion:** Wahl der Beleuchtungsfarbe für einzelne Betriebszustände.

**Einstellbare Werte:** ARTS / BAND / FIX / MEMGRP / MODE / MTR / VFO

**Werkseitig voreingestellt:** FIX

## Menü No-042 [DISP CONTRAST]

**Funktion:** Einstellung des Displaykontrastes.

**Einstellbare Werte:** 1 ... 13

**Werkseitig voreingestellt:** 5

## Menü No-043 [DISP INTENSITY]

**Funktion:** Einstellung der Helligkeit des Displays.

**Einstellbare Werte:** 0 (dunkel) ... 3 (hell)

**Werkseitig voreingestellt:** 3

## Menü No-044 [DISP MODE]

**Funktion:** Einstellung des Displaybeleuchtungsmodus.

**Einstellbare Werte:** OFF / AUTO1 / AUTO2 / ON

**Werkseitig voreingestellt:** AUTO2

**OFF:** Displaybeleuchtung ausgeschaltet.

**AUTO1:** Displaybeleuchtung wird 3 Sek. lang eingeschaltet, wenn eine Taste gedrückt oder am **MEM/VFO CH**-Knopf gedreht wurde.

**AUTO2:** Displaybeleuchtung ist dauerhaft eingeschaltet, wenn der **FT-897** mit einer *externen* Stromversorgung betrieben wird. Bei Benutzung eines internen Akkus **FNB-78** wird die Displaybeleuchtung 3 Sek. lang eingeschaltet, wenn eine Taste gedrückt oder am **MEM/VFO CH**-Knopf gedreht wurde (entspricht Modus AUTO1).

**ON:** Displaybeleuchtung dauerhaft eingeschaltet.

## Menü No-045 [DSP BPF WIDTH]

**Funktion:** Einstellung der Bandbreite des DSP-CW-NF-Filters.

**Einstellbare Werte:** 60 / 120 / 240 Hz

**Werkseitig voreingestellt:** 240

## Menü No-046 [DSP HPF CUTOFF]

**Funktion:** Einstellung der Grenzfrequenz des DSP-Hochpassfilters.

**Einstellbare Werte:** 100 / 160 / 220 / 280 / 340 / 400 / 460 / 520 / 580 / 640 / 700 / 760 / 820 / 880 / 940 / 1000 (Hz)

**Werkseitig voreingestellt:** 100 (Hz)



*Dieses Menü stellt die untere Grenzfrequenz des DSP-Hochpassfilters für SSB, AM und FM ein. Grundsätzlich erreicht man eine brauchbare Sprachwiedergabequalität, wenn dieser Parameter nicht deutlich über 400 Hz gewählt wird.*

## Menü No-047 [DSP LPF CUTOFF]

**Funktion:** Einstellung der Grenzfrequenz des DSP-Tiefpassfilters.

**Einstellbare Werte:** 1000 / 1160 / 1320 / 1480 / 1650 / 1800 / 1970 / 2130 / 2290 / 2450 / 2610 / 2770 / 2940 / 3100 / 3260 / 3420 / 3580 / 3740 / 3900 / 4060 / 4230 / 4390 / 4550 / 4710 / 4870 / 5030 / 5190 / 5390 / 5520 / 5680 / 5840 / 6000 (Hz)

**Werkseitig voreingestellt:** 6000 (Hz)



*Dieses Menü stellt die obere Grenzfrequenz des DSP-Tiefpassfilters für SSB, AM und FM ein. Grundsätzlich erreicht man eine brauchbare Sprachwiedergabequalität, wenn dieser Parameter zwischen 2130 und 2770 Hz gewählt wird.*

## Menü No-048 [DSP MIC EQ]

**Funktion:** Einstellung des DSP-Mikrofon-Equalizers.

**Einstellbare Werte:** OFF / LPF / HPF / BOTH

**Werkseitig voreingestellt:** OFF

**OFF:** Equalizer abgeschaltet.

**LPF:** Niedrige Frequenzen werden angehoben.

**HPF:** Hohe Frequenzen werden angehoben.

**BOTH:** Mittlere Frequenzen werden angehoben.

## Menü No-049 [DSP NR LEVEL]

**Funktion:** Einstellung der Wirkung der DSP-Rauschminderung.

**Einstellbare Werte:** 1 ... 16

**Werkseitig voreingestellt:** 8

## Menü No-050 [EMERGENCY]: Nur bei USA-Version

**Funktion:** Schaltet den Transceiver auf den Alaska-Emergency-Kanal 5167,5 kHz.

**Einstellbare Werte:** ON / OFF

**Werkseitig voreingestellt:** OFF

## Menü No-051 [FM MIC GAIN]

**Funktion:** Einstellung der FM-Mikrofonverstärkung.

**Einstellbare Werte:** 0 ... 100

**Werkseitig voreingestellt:** 50

## Menü No-052 [FM STEP]

**Funktion:** Einstellung der Abstimmschrittweite des **MEM/VFO CH**-Knopfes für FM.

**Einstellbare Werte:** 5 / 6,25 / 10 / 12,5 / 15 / 20 / 25 / 50 kHz

**Werkseitig voreingestellt:** Abhängig vom gewählten Band und von der Transceiverversion.

## Menü No-053 [HOME→VFO]

**Funktion:** Gestattet/verbietet die Übertragung der Daten des Haus-(Anruf-)kanals auf den VFO.

**Einstellbare Werte:** ON / OFF

**Werkseitig voreingestellt:** ON

Hauskanal aufrufen, danach am Hauptabstimmknopf **DIAL** oder **MEM/VFO CH**-Knopf drehen.

Die Daten werden dadurch auf den aktuellen VFO übertragen, wobei der Inhalt des Hauskanalspeichers auf dem zuvor gespeicherten Hauskanal erhalten bleibt.

# BENUTZUNG DER MENÜS

## Menü No•054 [LOCK MODE]

**Funktion:** Wirkung der Verriegelungs-(LOCK-)Taste.

**Einstellbare Werte:** DIAL / FREQ / PANEL / ALL

**Werkseitig voreingestellt:** DIAL

**DIAL:** Verriegelt nur den Hauptabstimmknopf **DIAL**.

**FREQ:** Verriegelt die Knöpfe und Tasten an der Frontplatte, die mit der Frequenzeinstellung in Verbindung stehen (BAND(UP)- und BAND(DWN)-Taste, [A](A/B)-Taste usw.)

**PANEL:** Verriegelt alle Tasten und Knöpfe an der Frontplatte (außer POWER- und LOCK-Taste).

**ALL:** Verriegelt alle Tasten und Knöpfe an der Frontplatte (außer POWER- und LOCK-Taste) sowie die Tasten am Mikrofon.

## Menü No•055 [MEM GROUP]

**Funktion:** Ein- und Ausschalten der Speichergruppenfunktion.

**Einstellbare Werte:** OFF / ON

**Werkseitig voreingestellt:** OFF

Wenn „ON“ gewählt, sind die 200 Standardspeicher in Gruppen bis zu je 20 Speicher unterteilt.

## Menü No•056 [MEM TAG]

**Funktion:** Speichert alphanumerische Bezeichnungen für die Speicherkanäle. Bis zu acht Zeichen können folgendermaßen gespeichert werden:

1. Zu benennenden Speicher aufrufen.
2. Die [F]-Taste 1 Sek. drücken, um in den Menü-Modus zu gelangen.
3. Durch Drehen am **MEM/VFO CH**-Knopf das Menü **No-056 [MEM TAG]** wählen.
4. Den **MEM/VFO CH**-Knopf kurz drücken, um die Zuweisung von Namen zu ermöglichen.
5. Durch Drehen am Hauptabstimmknopf **DIAL** das gewünschte Zeichen (Ziffer, Buchstabe oder Symbol) für die erste Stelle des Namens auswählen. Durch Drehen im Uhrzeigersinn am **MEM/VFO CH**-Knopf die zweite Stelle des Namens anwählen.
6. Wiederum durch Drehen am Hauptabstimmknopf **DIAL** das gewünschte Zeichen für die zweite Stelle wählen und danach durch Drehen am **MEM/VFO CH**-Knopf wiederum eine Stelle weiterschalten.
7. Schritt 6 wiederholen, bis die alphanumerische Bezeichnung vollständig eingegeben ist. Anschließend die [F]-Taste 1 Sek. drücken, um den eingestellten Namen zu speichern und zum normalen Betrieb zurückzukehren.
8. Während des Speicherbetriebs die [F]-Taste kurz drücken, danach durch Drehen am **MEM/VFO CH**-Knopf die Funktionszeile „b“ [**MW**, **SKIP**, **TAG**] im Display wählen. Ein kurzes Drücken der [C](**TAG**)-Taste aktiviert die alphanumerische Bezeichnung. Wiederholtes Drücken schaltet die Anzeige im Display zwischen Frequenzanzeige und Bezeichnung um.



*Das Menü No-056 [MEM TAG] kann auch direkt durch 1 Sek. langes Drücken der [C](TAG)-Taste aufgerufen werden.*

## Menü No•057 [MEM/VFO DIAL MODE]

**Funktion:** Wahl der Funktion, die beim Drücken des **MEM/VFO CH**-Knopfes aktiviert wird.

**Einstellbare Werte:** CW SIDETONE, CW SPEED, MHz/MEM GRP, MIC GAIN, NB LEVEL, RF POWER/STEP

**Werkseitig voreingestellt:** MHz/MEM GRP

## Menü No•058 [MIC SCAN]

**Funktion:** Ein- und Ausschalten der Möglichkeit, den Suchlauf mit den Mikrofon-[UP]/[DWN]-Tasten zu steuern.

**Einstellbare Werte:** OFF / ON

**Werkseitig voreingestellt:** ON

## Menü No•059 [MIC SEL]

**Funktion:** Wahl des an die MIC-Buchse angeschlossenen Gerätes.

**Einstellbare Werte:** NOR / RMT / CAT

**Werkseitig voreingestellt:** NOR

**NOR:** Normales Mikrofon.

**RMT:** Zur Zeit nicht verfügbar.

**CAT:** Anschluss des CAT-Systems über serielles Datenkabel bei Verwendung des optionalen automatischen Antennentuners FC-30 möglich.

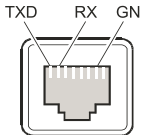

## Menü No•060 [MTR ARX SEL]

**Funktion:** Wahl der Funktion des Anzeigeinstrumentes beim Empfang.

**Einstellbare Werte:** SIG, CTR, VLT, N/A, FS, OFF

**Werkseitig voreingestellt:** SIG

**SIG:** S-Meter (relative Stärke des Empfangssignals).

**CTR:** Diskriminator-Mittelpunktanzeige.

**VLT:** Akkuspannung.

**N/A:** Zur Zeit nicht verfügbar.

**FS:** Stellt einen Strom von 1 mA zur Kalibrierung eines an die Buchse für ein externes Instrument angeschlossenen Messgerätes zur Verfügung. Die Kalibriermöglichkeit (Potenziometer o.ä.) ist so einzustellen, dass die 1 mA zum Vollausschlag eines externen Instruments führen.

**OFF:** Schaltet das Anzeigeinstrument ab.

## Menü No•061 [MTR ATX SEL]

**Funktion:** Wahl der Funktion des Anzeigeinstrumentes beim Senden.

**Einstellbare Werte:** PWR, ALC, MOD, SWR, VLT, N/A, OFF

**Werkseitig voreingestellt:** PWR

**PWR:** Anzeige der relativen Sendeleistung.

**ALC:** Anzeige der relativen ALC-Spannung.

**MOD:** Anzeige des FM-Hubs.

**SWR:** Anzeige des SWRs (vorwärts/rückwärts).

**VLT:** Anzeige der Akkuspannung.

**N/A:** Zur Zeit nicht verfügbar.

**OFF:** Schaltet das Anzeigeinstrument ab.

## Menü No-062 [MTR PEAK HOLD]

**Funktion:** Ein- und Ausschalten der Peak-Hold-Funktion des Anzeigeinstrumentes.

**Einstellbare Werte:** OFF / ON

**Werkseitig voreingestellt:** ON

## Menü No-063 [NB LEVEL]

**Funktion:** Einstellung des Störaustast-Pegels des ZF-Störaustasters (Noise Blanker).

**Einstellbare Werte:** 0 ... 100

**Werkseitig voreingestellt:** 50

## Menü No•064 [OP FILTER 1]

Zur Zeit nicht verfügbar.

## Menü No•065 [PG A]

**Funktion:** Programmierung der Funktion der [A]-Taste in der Funktionszeile 17.

**Einstellbare Werte:** All-Multi-Funktion, alle Menüpunkte, MONI, Q.SPL, TCALL, ATC und USER.

**Werkseitig voreingestellt:** MONI

## Menü No•066 [PG B]

**Funktion:** Programmierung der Funktion der [B]-Taste in der Funktionszeile 17.

**Einstellbare Werte:** All-Multi-Funktion, alle Menüpunkte, MONI, Q.SPL, TCALL, ATC und USER.

**Werkseitig voreingestellt:** Q.SPL

## Menü No•067 [PG C]

**Funktion:** Programmierung der Funktion der [C]-Taste in der Funktionszeile 17.

**Einstellbare Werte:** All-Multi-Funktion, alle Menüpunkte, MONI, Q.SPL, TCALL, ATC und USER.

**Werkseitig voreingestellt:** ATC

## Menü No•068 [PG ACC]

**Funktion:** Programmierung der Funktionszuordnung der [ACC]-Taste am optionalen Mikrofon **MH-59A8J**.

**Einstellbare Werte:** Alle Multifunktionen, alle Menüpunkte (außer Menü Nr. 065 bis 070), MONI, Q.SPL, TCALL, ATC und USER.

**Werkseitig voreingestellt:** MONI

## Menü No•069 [PG P1]

**Funktion:** Programmierung der Funktionszuordnung der [P1]-Taste am optionalen Mikrofon **MH-59A8J**.

**Einstellbare Werte:** Alle Multifunktionen, alle Menüpunkte (außer Menü Nr. 065 bis 070), MONI, Q.SPL, TCALL, ATC und USER.

**Werkseitig voreingestellt:** Q.SPL

## Menü No•070 [PG P2]

**Funktion:** Programmierung der Funktionszuordnung der [P2]-Taste am optionalen Mikrofon **MH-59A8J**.

**Einstellbare Werte:** Alle Multifunktionen, alle Menüpunkte (außer Menü Nr. 065 bis 070), MONI, Q.SPL, TCALL, ATC und USER.

**Werkseitig voreingestellt:** TCALL

## Menü No•071 [PKT1200]

**Funktion:** Einstellung des NF-Eingangspegels vom TNC beim 1200-bps-Packet-Radio-Betrieb.

**Einstellbare Werte:** 0 ... 100

**Werkseitig voreingestellt:** 50

## Menü No•072 [PKT9600]

**Funktion:** Einstellung des NF-Eingangspegels vom TNC beim 9600-bps-Packet-Radio-Betrieb.

**Einstellbare Werte:** 0 ... 100

**Werkseitig voreingestellt:** 50

## Menü No•073 [PKT RATE]

**Funktion:** Wahl der Baudrate für Packet-Radio-Betrieb.

**Einstellbare Werte:** 1200 / 9600 (bps)

**Werkseitig voreingestellt:** 1200 (bps)

## Menü No-074 [PROC LEVEL]

**Funktion:** Einstellung des Kompressionsgrades des NFSprachprozessors bei SSB und AM.

**Einstellbare Werte:** 0 ... 100

**Werkseitig voreingestellt:** 50

## Menü No-075 [RF POWER SET]

**Funktion:** Einstellung der maximalen Sendeleistung im aktuellen Band.

**Einstellbare Werte:** 5 ... 100

**Werkseitig voreingestellt:** 100

## Menü No-076 [RPT SHIFT]

**Funktion:** Einstellung des Betrages der Repeater-Ablage.

**Einstellbare Werte:** 0,00 ... 99,99 (MHz)

**Werkseitig voreingestellt:** Abhängig vom Band und der Transceiverversion.

## Menü No•077 [SCAN MODE]

**Funktion:** Wahl der Bedingung zur Wiederaufnahme des Suchlaufs.

**Einstellbare Werte:** TIME / BUSY / STOP

**Werkseitig voreingestellt:** TIME

Wahl der bevorzugten Bedingung zur Wiederaufnahme des Suchlaufs, nachdem ein Signal gefunden wurde, das die Squelch öffnet.

TIME: Der Transceiver stoppt den Suchlauf auf der betreffenden Frequenz für 5 Sek. Danach wird der Suchlauf automatisch fortgesetzt, unabhängig davon, ob die empfangene Station noch sendet oder nicht. Die Verweilzeit kann im Menü No-078 [SCAN RESUME] gewählt werden.

BUSY: Der Transceiver stoppt den Suchlauf, bis die empfangene Station die Sendung einstellt und dadurch die Squelch wieder schließt.

STOP: Der Transceiver stoppt den Suchlauf auf der Frequenz, auf der ein Signal gefunden wurde und setzt den Suchlauf nicht fort.

## Menü No•078 [SCAN RESUME]

**Funktion:** Einstellung der Verweilzeit vor Wiederaufnahme des Suchlaufs.

**Einstellbare Werte:** 1 ... 10 (Sek.)

**Werkseitig voreingestellt:** 5

## Menü No•079 [SPLIT TONE]

**Funktion:** Ein- und Ausschalten der CTCSS/DCS-Split-Funktion.

**Einstellbare Werte:** OFF / ON

**Werkseitig voreingestellt:** OFF

# BENUTZUNG DER MENÜS

## Menü No-080 [SQL/RF GAIN]

**Funktion:** Wahl der Konfiguration des SQL/RF-Knopfes an der Frontplatte.

**Einstellbare Werte:** RF-GAIN/SQL

**Werkseitig voreingestellt:** Abhängig von der Transceiverversion.

## Menü No-081 [SSB MIC GAIN]

**Funktion:** Einstellung der Mikrofonverstärkung für SSB.

**Einstellbare Werte:** 0 ... 100

**Werkseitig voreingestellt:** 50

## Menü No-082 [SSB STEP]

**Funktion:** Einstellung der Abstimmschrittweite des **MEM/VFO CH**-Knopfes für SSB.

**Einstellbare Werte:** 1 kHz / 2,5 kHz / 5 kHz

**Werkseitig voreingestellt:** 2,5 kHz

## Menü No-083 [TONE FREQ]

**Funktion:** Wahl der CTCSS-Frequenz.

**Einstellbare Werte:** 50 Standard-CTCSS-Töne

**Werkseitig voreingestellt:** 88,5 Hz

## Menü No-084 [TOT TIME]

**Funktion:** Wahl der APO-Zeit.

**Einstellbare Werte:** OFF / 1 ... 20 (Min.)

**Werkseitig voreingestellt:** OFF

## Menü No•085 [TUNER/ATAS]

**Funktion:** Wahl des Gerätes (**FC-30** oder **ATAS-100/-120**), das mit der **[A](TUNE)**-Taste an der Frontplatte gesteuert werden soll.

**Einstellbare Werte:** OFF / ATAS(HF) / ATAS(HF&50) / ATAS(ALL) / TUNER

**Werkseitig voreingestellt:** OFF

OFF: **[A](TUNE)**-Taste ist funktionslos.

ATAS(HF): **[A](TUNE)**-Taste aktiviert die optionale **ATAS-100/-120** auf den KW-Amateurfunkbändern.

ATAS(HF&50): **[A](TUNE)**-Taste aktiviert die optionale **ATAS-100/-120** auf den KW-Amateurfunkbändern und auf dem 50-MHz-Band.

ATAS(ALL): **[A](TUNE)**-Taste aktiviert die optionale **ATAS-100/-120** auf allen Amateurfunkbändern.

TUNER: **[A](TUNE)**-Taste aktiviert den optionalen automatischen Antennentuner **FC-30**.

## Menü No•086 [TX IF FILTER]

**Funktion:** Wahl des Sende-ZF-Filters.

**Einstellbare Werte:** CFIL / FIL1 / FIL2

**Werkseitig voreingestellt:** CFIL

## Menü No•087 [VOX DELAY]

**Funktion:** Einstellung der VOX-Haltezeit.

**Einstellbare Werte:** 100 ... 3000 (ms)

**Werkseitig voreingestellt:** 500 (ms)

## Menü No-088 [VOX GAIN]

**Funktion:** Einstellung der VOX-Empfindlichkeit.

**Einstellbare Werte:** 1 ... 100

**Werkseitig voreingestellt:** 50

## Menü No•089 [XVTR A FREQ]

**Funktion:** Einstellung einer beliebigen Frequenz im Display zur Realisierung einer direkten Frequenzanzeige beim Transverterbetrieb. Auch nutzbar zur Feststellung von Ungenauigkeiten bei der Frequenzumsetzung, wenn eine entsprechende Referenzfrequenz bekannt ist bzw. zur Verfügung steht.

**Einstellbare Werte:** 0,00 ... 99.999,99 (kHz)

**Werkseitig voreingestellt:** Jeweilige VFO-Frequenz.

## Menü No•090 [XVTR B FREQ]

**Funktion:** Einstellung einer beliebigen Frequenz im Display zur Realisierung einer direkten Frequenzanzeige beim Transverterbetrieb. Auch nutzbar zur Feststellung von Ungenauigkeiten bei der Frequenzumsetzung, wenn eine entsprechende Referenzfrequenz bekannt ist bzw. zur Verfügung steht.

**Einstellbare Werte:** 0,00 ... 99.999,99 (kHz)

**Werkseitig voreingestellt:** Jeweilige VFO-Frequenz.

## Menü No•091 [XVTR SEL]

**Funktion:** Ein- und Ausschalten der Transverter-Funktion.

**Einstellbare Werte:** OFF / XVTR A / XVTR B

**Werkseitig voreingestellt:** OFF

OFF: Transverter-Funktion ausgeschaltet.

X VTR A: Transverter-Funktion eingeschaltet.

Angezeigte Frequenz über Menü No-089 [XVTR A FREQ] voreingestellt.

X VTR B: Transverter-Funktion eingeschaltet.

Angezeigte Frequenz über Menü No-090 [XVTR B FREQ] voreingestellt.



Das **CAT**-System des **FT-897D** ermöglicht die Steuerung des Transceivers von einem PC aus. Dies erlaubt die Ausführung einer Vielzahl von Einstellungen durch einen einzigen Mausklick oder den Einsatz bestimmter Software von Drittherstellern (z.B. Contest-Log-Software) zur Ansteuerung des **FT-897D** ohne manuelle Eingriffe des Operators.

Das optionale **CAT**-Interfacekabel CT-62 dient der Verbindung des **FT-897D** mit Ihrem Computer. Das CT-62 verfügt über einen eingebauten Pegelkonverter, so dass Sie den seriellen Port des Rechners direkt mit der rückseitigen **CAT/LINEAR**-Buchse verbinden können, ohne dass Sie einen externen RS-232C-Pegelkonverter benötigen.

Von Vertex Standard gibt es keine spezielle Bediensoftware für das **CAT**-System, da heute eine zu große Anzahl verschiedener Rechner, Betriebssysteme und Anwendungen existiert.

Die Informationen im nachfolgenden Abschnitt geben Programmierern einen Überblick über die Kommandostruktur und den Befehlssatz, die das **CAT**-System des **FT-897D** benutzt.

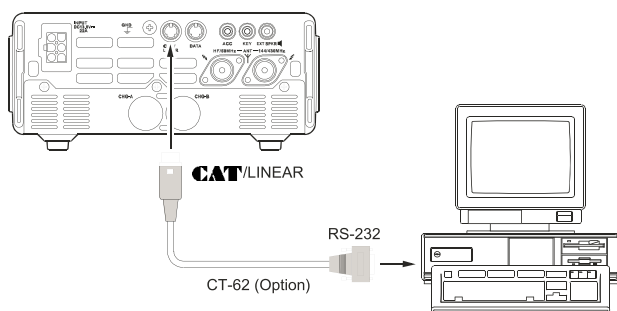

## Das CAT-Daten-Protokoll

Alle vom Computer zum Funkgerät gesendeten Daten bestehen aus 5-Byte-Blöcken mit Pausen von bis zu 200 ms zwischen den Bytes. Das letzte Byte in jedem Block ist der jeweilige Befehlscode (Instruction Opcode), während die vier ersten Bytes jedes Blocks die Argumente sind: Entweder den Befehl betreffende Parameter oder Dummy-Argumente, die notwendig sind, um den Befehlsblock auf 5 Bytes aufzufüllen. Jedes Byte besteht aus einem Start-Bit, 8 Daten-Bits ohne Paritätsbit und 2 Stopp-Bits.

Es gibt 17 Befehlscodes für den **FT-897D**. Sie sind in einer Tabelle auf der nächsten Seite zusammengefasst. Viele von ihnen sind Ein-Aus-Umschaltkommandos für eine bestimmte Funktion (z.Bg. „PTT On“ and „PTT Off“). Die meisten dieser Befehlscodes verlangen bestimmte Parameter. Unabhängig davon muss jeder Befehlsblock immer aus 5 Bytes bestehen.

Dementsprechend müssen alle **CAT**-Programme 5-Byte-Blöcke generieren, die aus dem Befehlscode, den erforderlichen Parametern und ggf. Dummy-Argumenten bestehen. Die so generierten 5 Bytes werden mit dem Befehlscode zum Schluss vom Computer über die serielle Schnittstelle zur **CAT/LINEAR**-Buchse gesendet.

Alle **CAT**-Werte sind hexadezimal dargestellt.

## Generierung und Übertragung von CAT-Befehlen

**Beispiel 1:** Einstellung der VFO-Frequenz auf 439,70 MHz

- Entsprechend der **CAT**-Befehlscode-Tabelle lautet der Befehlscode für „Einstellung der Frequenz“ **01**. Platzieren Sie den Befehlscode an die fünfte Stelle des Befehlsblocks und geben Sie die Frequenz in die ersten 4 Bytes des Befehlsblock ein:

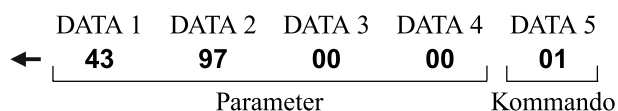

Übertragen Sie die 5 Bytes in der entsprechenden Reihenfolge zum Transceiver.

**Beispiel 2:** Einschalten des Split-Betriebs

- Entsprechend der **CAT**-Befehlscode-Tabelle lautet der Befehlscode für „Split-Betrieb ein/aus“ **02**. Platzieren Sie den Befehlscode an die fünfte Stelle des Befehlsblocks und geben Sie in die ersten 4 Bytes Dummy-Werte ein.

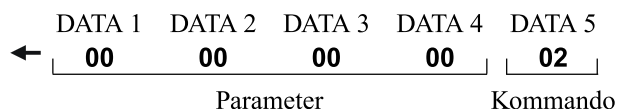



## Opcode-Programmier-Tabelle

\* = Dummydaten

| Kommando                       | Parameter |    |    |    | Opcode | Erläuterungen   |
|--------------------------------|-----------|----|----|----|--------|---|
| LOCK ON/OFF                    | *         | *  | *  | *  | CMD    | CMD = 00 : LOCK ON<br>CMD = 80 : LOCK OFF   |
| PTT ON/OFF                     | *         | *  | *  | *  | CMD    | CMD = 08 : PTT ON<br>CMD = 88 : PTT OFF   |
| Frequenzeinstellung            | P1        | P2 | P3 | P4 | 01     | P1 ~ P4 : Frequenz-Digits<br>01, 42, 34, 56, [01] = 14.23456 MHz  |
| Betriebsart                    | P1        | *  | *  | *  | 07     | P1 = 00 : LSB, P1 = 01 : USB, P1 = 02 : CW,<br>P1 = 03 : CWR, P1 = 04 : AM, P1 = 08 : FM,<br>P1 = 0A : DIG, P1 = 0C : PKT P1 = 88 : FMN,                                    |
| CLAR ON/OFF                    | *         | *  | *  | *  | CMD    | CMD = 05 : CLAR ON<br>CMD = 85 : CLAR OFF   |
| CLAR-Frequenz                  | P1        | *  | P3 | P4 | F5     | P1 = 00 : „+“ OFFSET P3, P4 : CLAR-Frequenz<br>P1 = 00 : „-“ OFFSET 12, 34 = 12.34 kHz  |
| VFO-A/B                        | *         | *  | *  | *  | 81     | Umschalten  |
| SPLIT ON/OFF                   | *         | *  | *  | *  | CMD    | CMD = 02 : SPLIT ON<br>CMD = 82 : SPLIT OFF   |
| Repeater-Ablagerichtung        | P1        | *  | *  | *  | 09     | P1 = 09 : „-“ SHIFT<br>P1 = 49 : „+“ SHIFT<br>P1 = 89 : SIMPLEX   |
| Repeater-Ablagefrequenz        | P1        | P2 | P3 | P4 | F9     | P1 ~ P4 : Frequenz-Digits<br>05, 43, 21, 00, [F9] = 5.4321 MHz  |
| CTCSS/DCS-Modi                 | P1        | *  | *  | *  | 0A     | P1 = 0A : DCS ON<br>P1 = 0B : DCS DECODER ON<br>P1 = 0C : DCS ENCODER ON<br>P1 = 2A : CTCSS ON<br>P1 = 3A : CTCSS DECODER ON<br>P1 = 4A : CTCSS ENCODER ON<br>P1 = 8A : OFF |
| CTCSS-Töne                     | P1        | P2 | P3 | P4 | 0B     | P1 ~ P2 : CTCSS-Frequenz für TX (Hinweis 1)<br>P3 ~ P4 : CTCSS-Frequenz für RX (Hinweis 1)  |
| DCS-Codes                      | P1        | P2 | P3 | P4 | 0C     | P1 ~ P2 : DCS-Code für TX (Hinweis 2)<br>P3 ~ P4 : DCS-Code für RX (Hinweis 2)  |
| RX-Status lesen                | *         | *  | *  | *  | E7     | (Hinweis 3)   |
| TX-Status lesen                | *         | *  | *  | *  | F7     | (Hinweis 4)   |
| Frequenz und Betriebsart lesen | *         | *  | *  | *  | 03     | (Hinweis 5)   |

### Hinweis 1: CTCSS-Ton

**Beispiel:** CTCSS-Frequenzen auf 88,5 Hz (TX) und 100,0 Hz (RX) einstellen.

|    |    |    |    |
|----|----|----|----|
| P1 | P2 | P1 | P2 |
| ↓  | ↓  | ↓  | ↓  |
| 08 | 85 | 10 | 00 |

= 88,5 Hz (TX), 100,0 Hz (RX)

### Hinweis 2: DCS-Code

**Beispiel:** DCS-Code auf 023 (TX) und 371 (RX) einstellen

|    |    |    |    |
|----|----|----|----|
| P1 | P2 | P1 | P2 |
| ↓  | ↓  | ↓  | ↓  |
| 00 | 23 | 03 | 71 |

= 023 (TX), 371 (RX)

### Hinweis 3: RX-Status lesen

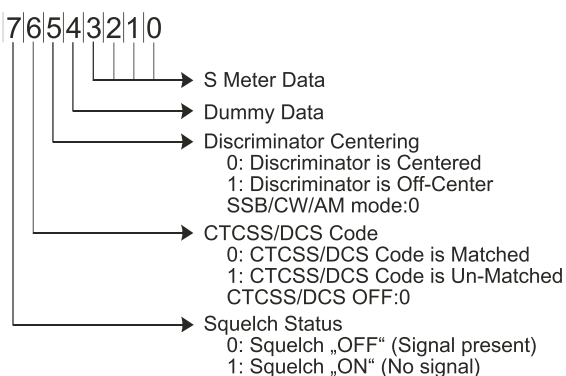

### Hinweis 4: TX-Status lesen

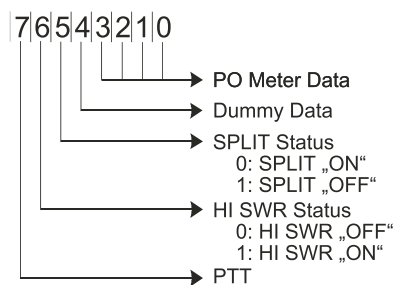

### Hinweis 5: Frequenz- und Betriebsart-Status lesen

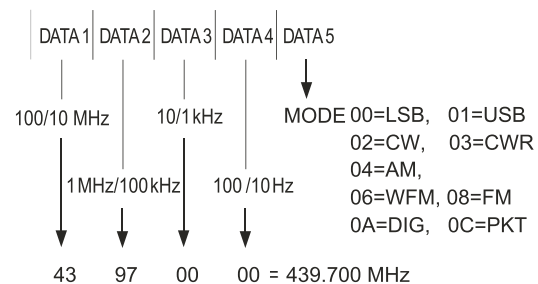

## Power-on-Reset

Einige oder alle Einstellungen des Transceivers lassen sich auf die werksseitig voreingestellten Werte zurücksetzen, indem eine der nachfolgend beschriebenen Power-On-Reset-Routinen ausgeführt wird.

- Bei gedrückter [V/M]-Taste den Transceiver einschalten (**POWER on**): Rücksetzen aller Speicher und folgender Menüeinstellungen auf die Voreinstellwerte:  
Menü 06 (**AM STEP**), 33 (**DCS CODE**), 52 (**FM STEP**), 56 (**MEM TAG**), 76 (**RPT SHIFT**), 82 (**SSB STEP**) und 83 (**TONE FREQ**).
- Bei gedrückter [F]-Taste den Transceiver einschalten (**POWER on**): Rücksetzen aller Menüeinstellungen auf die Voreinstellwerte, mit Ausnahme der folgenden Menüs:  
Menü 06 (**AM STEP**), 33 (**DCS CODE**), 52 (**FM STEP**), 56 (**MEM TAG**), 76 (**RPT SHIFT**), 82 (**SSB STEP**) und 83 (**TONE FREQ**).
- Bei gedrückter [HOME]-Taste den Transceiver einschalten (**POWER on**): CPU-Master-Reset – Rücksetzen aller Speicher und aller Menüeinstellungen auf die werksseitigen Voreinstellwerte.

## Klonen

Die in einem Transceiver gespeicherten Daten lassen sich mit der Clone-Funktion bequem auf einen anderen Transceiver übertragen. Das dazu erforderliche Cloning-Kabel zur Verbindung der **CAT/LINEAR**-Buchsen beider Transceiver muss entsprechend nachfolgender Skizze selbst angefertigt werden.

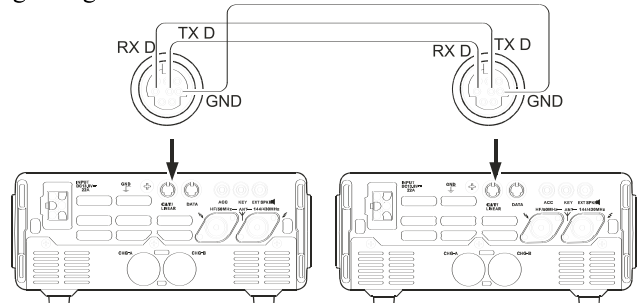

Zum Klonen der Daten auf einen zweiten Transceiver ist folgendermaßen zu verfahren:

1. Die **CAT/LINEAR**-Buchsen beider Transceiver mit dem Cloning-Kabel verbinden.
2. Beide Transceiver ausschalten. Danach beide Transceiver bei gedrückten **MODE**(◀)- und **MODE**(▶)-Tasten wieder einschalten. „**CLONE MODE**“ erscheint im Display.
 

CLONE MODE  
RCU SEND
3. Am Ziel-Transceiver die [C]-Taste drücken.
4. Am Quellen-Transceiver die [A]-Taste drücken. Danach beginnt die Übertragung der Daten vom Quellen-Transceiver auf den Ziel-Transceiver.
 

CLONE MODE  
receiving

[Ziel-Transceiver]
5. Wenn während der Datenübertragung Probleme auftreten, erscheint „**Error**“ im Display. In diesem Fall muss die Kabelverbindung überprüft und ein neuer Versuch gestartet werden.
 

CLONE MODE  
sending

[Quellen-Transceiver]
6. Wenn das Klonen erfolgreich war, zuerst den Ziel-Transceiver und danach den Quellen-Transceiver ausschalten.
 

CLONE MODE  
Error

[Fehleranzeige]
7. Cloning-Kabel entfernen. Speicherinhalte und sonstige Einstellungen beider Transceiver sind nun identisch. Die Transceiver können wieder eingeschaltet und normal benutzt werden.

## OPTIONALE FILTER YF-122S, YF-122C UND YF-122CN

Falls Sie über ausreichende Fertigkeiten verfügen und auf die Unterstützung Ihres YAESU-Händlers verzichten möchten, können Sie die optionalen Filter selbst einbauen.

1. Transceiver ausschalten und das Stromversorgungskabel vom Netzteil oder das Netzkabel vom optionalen **FP-30** trennen.
2. Entsprechend Abb. 1 die 8 Schrauben des Gehäusedeckels lösen, den Gehäusedeckel abnehmen und die Lautsprecherverbindung von der Hauptplatine trennen.
3. Gehäusedeckel nach rechts klappen und für eine Zugentlastung am **A-B**-Schalter sorgen.
4. Lokalisieren Sie entsprechend Abb. 2 die Steckplätze für die Filter. Setzen Sie die Filter so auf die Steckplätze, dass die Kontaktstifte in die Hauptplatine passen und drücken Sie die Filter hinein. Die Steckplätze für die Filter sind identisch.

5. Lautsprecherverbindung zur Hauptplatine wieder herstellen, Gehäusedeckel aufsetzen und mittels der 8 Schrauben befestigen. Stromversorgungsanschlüsse wieder herstellen und Transceiver wieder einschalten.
6. Der Einbau der Filter-Einheit ist nun abgeschlossen.

Um die optionalen Filter nutzen zu können, muss die **[B]**(2.3, 500, or 300)-Taste in der Funktionszeile „n“ [CFIL, 2.3 oder 500, 2.3 oder 500]) gedrückt werden, wenn ein Filter im Steckplatz **„FIL-1“** eingebaut wurde. Die **[C]**(2.3, 500, or 300)-Taste in der Funktionszeile „n“ [CFIL, 2.3 oder 500, 2.3 oder 500]) muss gedrückt werden, um das in Steckplatz **„FIL-2“** eingebaute Filter zu aktivieren.

Hinweis: Falls Sie wünschen, das optionale Filter als Sende-ZF-Filter für SSB zu nutzen, muss die Einstellung im Menü No-086 [TX IF FILTER] auf „FIL1“ oder „FIL2“ geändert werden, je nachdem, in welchem Steckplatz sich das optionale Filter **YF-122S** befindet.



Abb. 1



Abb. 2

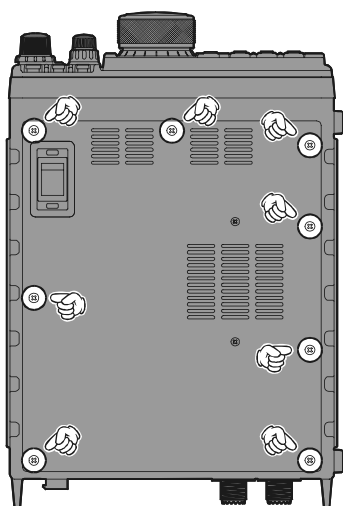

## EINSTELLUNG DER SPEICHER FÜR DEN FM-BETRIEB ÜBER NIEDRIG FLIEGENDE SATELLITEN (LEO)

Obwohl der **FT-897D** nicht für den Voll-Duplex-Betrieb (gleichzeitig senden und empfangen) eingerichtet ist, ist sein flexibler Speicher ideal dafür geeignet, einen Satz von Speichern für das Funken über LEOs zu programmieren. Unten stehendes Beispiel wurde für den populären Satelliten **UO-14** entworfen, das gleiche Prinzip lässt sich aber auch für AO-27, SO-35 und ähnliche Satelliten verwenden. Machen Sie sich zuerst eine Tabelle mit den benötigten Arbeitsfrequenzen. Eine typische Tabelle für UO-14:

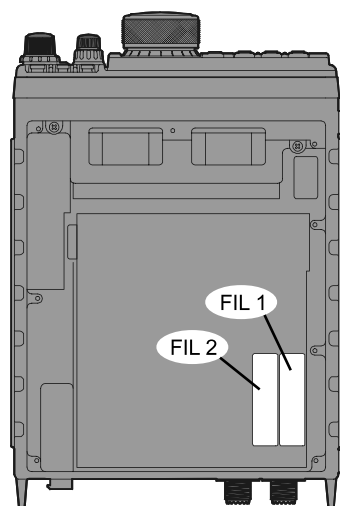
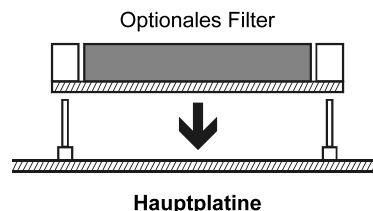
| Kanal # | Rx-Freq. | Tx-Freq. | Bemerkung    |
|---------|----------|----------|--------------|
| 1       | 435,080  | 145,9700 | Aufgang      |
| 2       | 435,075  | 145,9725 |              |
| 3       | 435,070  | 145,9750 | Durchg mitte |
| 4       | 435,065  | 145,9775 |              |
| 5       | 435,060  | 145,9800 | Untergang    |

Die angegebenen Frequenzen sind nominal, die Frequenzänderung ergibt sich aus der Dopplervershift durch die Bewegung des Satelliten relativ zu einem Beobachter auf der Erdoberfläche. Da Sie in unserem Speichersystem mehrere Sätze von verschiedenen Frequenzpaaren unterbringen können, die die Frequenzbeziehungen für typische Durchgänge und Satelliten enthalten, haben Sie gute Chancen, für ein QSO gut vorbereitet zu sein.

Sie müssen die vorbereitete Frequenzmatrix in den Speichern ablegen. Bitte beachten Sie, dass Sende- und Empfangsfrequenz in unterschiedlichen Bändern liegen. Sie müssen daher den Splitbetrieb anwenden (siehe S. 38).

Zuerst die **[F]**-Taste kurz drücken, danach durch Drehen am **MEM/VFO CH**-Knopf die Funktionszeile „a“ [A/B, A=B, SPL] wählen. Die **[A]**(A/B)-Taste, falls erforderlich, drücken, um den VFO-A auszuwählen.

Nun die **BAND(DWN)**- oder **BAND(UP)**-Taste drücken, um das 70-cm-Band anzuwählen. Überprüfen Sie die Einstellung im Menü No-004 [AM&FM DIAL] und setzen Sie es auf „ENABLE“, um die Einstellung kleinerer Frequenzschritte freizugeben.

Setzen Sie die Frequenz von VFOA auf 435,080 MHz. Drücken Sie die **[A]**(A/B)-Taste in Funktionszeile „a“, um „VFO-B“ zu wählen, und stellen Sie den VFO-B auf 145,970 MHz. **[A]**(A/B)-Taste erneut drücken, um zum VFO-A zurückzukehren. Stellen Sie sicher, dass beide VFOs auf FM eingestellt sind.

**[F]**-Taste kurz drücken und durch Drehen am **MEM/VFO CH**-Knopf einen Klick im Uhrzeigersinn die Funktionszeile „b“ [MW, SKIP, TAG] wählen.

**[A]**(MW)-Taste kurz drücken, danach durch Drehen am **MEM/VFO CH**-Knopf, während die Speicherkanalnummer blinkt, den Speicherkanal M-001 wählen, danach die **[A]**(MW)-Taste drücken und solange halten, bis Sie einen Doppelpiepton hören. Sie haben soeben die erste Downlink-Frequenz (Empfangsfrequenz der Erdstation) im Speicher abgelegt.

**[F]**-Taste kurz drücken, danach durch Drehen am **MEM/VFO CH**-Knopf einen Klick entgegen dem Uhrzeigersinn die Funktionszeile „a“ [A/B, A=B, SPL] wählen. Durch Drücken der **[A]**(A/B)-Taste VFOB (145,970 MHz) wählen.

**[F]**-Taste erneut kurz drücken und durch Drehen am **MEM/VFO CH**-Knopf einen Klick im Uhrzeigersinn die Funktionszeile „b“ [MW, SKIP, TAG] wählen. **[A]**(MW)-Taste kurz drücken: die „M-001“-Anzeige blinkt. Drücken und halten Sie die **PTT**-Taste des Mikrofons, während Sie zusätzlich die **[A]**(MW)-Taste drücken, bis Sie einen Doppelpiepton hören. Sie haben jetzt die Uplink-Frequenz (Sendefrequenz der Bodenstation) im gleichen Speicherregister wie die Downlink-Frequenz gespeichert.

Jetzt kommen die nächsten Frequenzpaare der Matrix an die Reihe. Kehren Sie zur Funktionszeile „a“ [A/B, A=B, SPL] zurück und drücken Sie die **[A]**(A/B)-Taste, um zum VFO-A zurückzukehren, der auf 435,080 MHz steht. Nun durch Drehen am Hauptabstimmknopf **DIAL** die Frequenz 435,075 MHz einstellen. Schalten Sie mittels Drücken der **[A]**(A/B)-Taste wieder auf VFO-B um (145,970 MHz) und stellen Sie durch Drehen am Hauptabstimmknopf **DIAL** die Frequenz auf 145,9725 MHz. Kehren Sie mittels Drücken der **[A]**(A/B)-Taste zum VFO-A auf 435,075 MHz zurück.

Kehren Sie zur Funktionszeile „b“ [MW, SKIP, TAG] zurück und wiederholen Sie den Split-Speicher-Schreibprozess im Speicherkanal M-002, indem Sie zuerst die Empfangsfrequenz 435,075 MHz abspeichern.

Wiederholen Sie den beschriebenen Vorgang weitere drei Mal und füllen Sie die Speicherkanäle M-003, M-004, und M-005 mit den Frequenzen aus der Tabelle.

Wenn es mit dem Satellitenfunk losgehen soll, falls erforderlich die **[V/M]**-Taste drücken, um in den Speichermodus zu gelangen, und durch Drehen am **MEM/VFO CH**-Knopf den Speicherkanal M-001 auswählen. Dieses ist das erste Frequenzpaar, das verwendet wird, wenn UO-14 über Ihrem örtlichen Horizont aufgeht. Der Dopplereffekt bewirkt, dass die nominelle Sendefrequenz des Satelliten 435,070 MHz zu einem höheren Wert verschoben wird. Wählen Sie M-001, wenn der Satellit aufgeht. Schalten Sie ein paar Minuten später auf M-002 und dann auf M-003 in der Mitte des Durchgangs. Entfernt sich der Satellit wieder, schalten Sie auf M-004, und dann auf M-005 gegen Ende des Durchgangs.

Der Aufruf der fünf Kanäle mit dem **MEM/VFO CH**-Knopf macht es einfach, die Dopplerverschiebung zu kompensieren. Wählen Sie jeweils den Kanal mit dem besten Signal! Da Sie die zusammengehörenden Frequenzpaare für die Uplink- und die Downlink-Frequenz schon gespeichert haben, brauchen Sie sich während des kurzen Satellitendurchgangs nicht mit der VFO-Abstimmung abzugeben.

Die FM-Bandbreiten der LEOs sind ausreichend breit, so dass Sie keine Frequenzabstimmung benötigen.

Sie können die Speicherkanäle mit dem Menü No-056 [MEM TAG] mit einer Anzeige für jeden Satelliten bezeichnen (z.B. „UO-14a“ ... „UO-14e“ für die oben erläuterten fünf Speicherkanäle).

Ein kompletter Frequenzsatz kann für jeden LEO-Satelliten, den Sie verwenden möchten, gespeichert werden. Einmal konfiguriert, stellt Ihnen der **FT-897D** eine flexible und leicht zu verwendende Erdstation für diese populären Satelliten bereit.

## FERNSTEUERMIKROFON MH-59A8J

Mit dem optionalen Fernsteuermikrofon **MH-59A8J** lassen sich die wichtigsten Funktionen des **FT-897D** über die Mikrofontastatur steuern. Das **MH-59A8J** verfügt über einen Drehknopf zur Einstellung der Frequenz und der Empfangslautstärke.

Bevor das **MH-59A8J** angeschlossen wird, muss dem Mikroprozessor des **FT-897D** im Menü-Modus mitgeteilt werden, dass ein **MH-59A8J** benutzt wird:

1. [**F**]-Taste 1 Sek. drücken, um in den Menü-Modus zu gelangen.
2. Durch Drehen am **MEM/VFO CH**-Knopf das Menü No-001 [EXT MENU] aufrufen. Durch Drehen am Hauptabstimmknopf **DIAL** die Einstellung „ON“ wählen, um den erweiterten Menü-Modus zu aktivieren.
3. Mit dem **MEM/VFO CH**-Knopf das Menü No-059 [MIC SEL] wählen. Der Voreinstellwert in diesem Menü ist „NOR“. Mit dem Hauptabstimmknopf **DIAL** auf Einstellung „RMT“ wechseln.
4. Nun die [**F**]-Taste 1 Sek. drücken, um die neue Einstellung zu speichern und zum normalen Betrieb zurückzukehren.

## MH-59A8J Tasten und Knöpfe

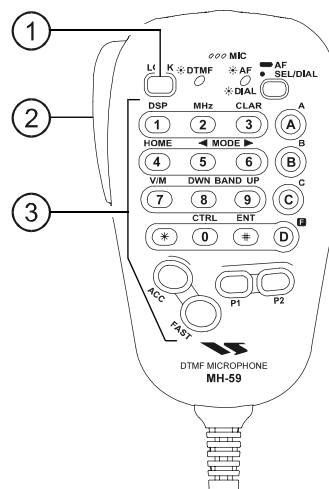

- ① **LOCK**-Taste  
Das Drücken dieser Taste verriegelt die Tasten an der Frontplatte des **FT-897D**, um versehentliche Frequenzänderungen auszuschließen.
- ② **PTT**-Taste  
Zum Senden drücken und zum Empfang loslassen.
- ③ **Tastatur**
  - [**1(DSP)**]-Taste  
Das Drücken dieser Taste ruft direkt die Multifunktionszeile „p“ (MFp) auf, in der die Tastenfunktionen zur Einstellung des Empfänger-DSP-Systems enthalten sind.  
Drücken der Taste beim Senden erzeugt den DTMF-Ton „1“ und führt zur Eingabe einer „1“ bei der direkten Frequenzeingabe über die Tastatur.
  - [**2(MHz)**]-Taste  
Das Drücken dieser Taste erlaubt die VFO-Abstimmung in 1-MHz-Schritten.  
Drücken der Taste beim Senden erzeugt den DTMF-Ton „2“ und führt zur Eingabe einer „2“ bei der direkten Frequenzeingabe über die Tastatur.
  - [**3(CLAR)**]-Taste  
Kurzes Drücken dieser Taste aktiviert die RIT-Funktion.  
1 Sek. langes Drücken aktiviert die ZF-Shift-Funktion.  
Drücken der Taste beim Senden erzeugt den DTMF-Ton „3“ und führt zur Eingabe einer „3“ bei der direkten Frequenzeingabe über die Tastatur.
  - [**4(HOME)**]-Taste  
Das Drücken dieser Taste ruft den Hauskanalspeicher auf.  
Drücken der Taste beim Senden erzeugt den DTMF-Ton „4“ und führt zur Eingabe einer „4“ bei der direkten Frequenzeingabe über die Tastatur.

## FERNSTEUERMİKROFON MH-59A8J

### [5(◀MODE)]-Taste

Das Drücken dieser Taste schalten die Betriebsarten in folgender Reihenfolge um:

**USB** ⇨ **LSB** ⇨ **PKT** ⇨ **DIG** ⇨ **FM** ⇨  
**AM** ⇨ **CWR** ⇨ **CW** ⇨ **USB** .....

Drücken der Taste beim Senden erzeugt den DTMF-Ton „5“ und führt zur Eingabe einer „5“ bei der direkten Frequenzeingabe über die Tastatur.

### [6(MODE▶)]-Taste

Das Drücken dieser Taste schalten die Betriebsarten in folgender (umgekehrter) Reihenfolge um:

**USB** ⇨ **CW** ⇨ **CWR** ⇨ **AM** ⇨ **FM** ⇨  
**DIG** ⇨ **PKT** ⇨ **LSB** ⇨ **USB** .....

Drücken der Taste beim Senden erzeugt den DTMF-Ton „6“ und führt zur Eingabe einer „6“ bei der direkten Frequenzeingabe über die Tastatur.

### [7(V/M)]-Taste

Durch Drücken dieser Taste wird zwischen VFO- und Speicherbetrieb umgeschaltet.

Drücken der Taste beim Senden erzeugt den DTMF-Ton „7“ und führt zur Eingabe einer „7“ bei der direkten Frequenzeingabe über die Tastatur.

### [8(DWN BAND)]-Taste

Das Drücken dieser Taste schaltet die Bänder in folgender Reihenfolge um:

**1.8 MHz** ⇨ **430 MHz** ⇨ **144 MHz** ⇨ **108 MHz** ⇨  
**88 MHz** ⇨ **50 MHz** ⇨ **28 MHz** ⇨ **24 MHz** ⇨  
**21 MHz** ⇨ **18 MHz** ⇨ **15 MHz** ⇨ **14 MHz** ⇨  
**10 MHz** ⇨ **7 MHz** ⇨ **5 MHz** ⇨ **3.5 MHz** ⇨  
**1.8 MHz** .....

Drücken der Taste beim Senden erzeugt den DTMF-Ton „8“ und führt zur Eingabe einer „8“ bei der direkten Frequenzeingabe über die Tastatur.

### [9(BAND UP)]-Taste

Das Drücken dieser Taste schaltet die Bänder in folgender (umgekehrter) Reihenfolge um:

**1.8 MHz** ⇨ **3.5 MHz** ⇨ **5 MHz** ⇨ **7 MHz** ⇨  
**10 MHz** ⇨ **14 MHz** ⇨ **15 MHz** ⇨ **18 MHz** ⇨  
**21 MHz** ⇨ **24 MHz** ⇨ **28 MHz** ⇨ **50 MHz** ⇨  
**88 MHz** ⇨ **108 MHz** ⇨ **144 MHz** ⇨ **430 MHz** ⇨  
**1.8 MHz** .....

Drücken der Taste beim Senden erzeugt den DTMF-Ton „9“ und führt zur Eingabe einer „9“ bei der direkten Frequenzeingabe über die Tastatur.

### [\*]-Taste

Drücken der Taste beim Senden erzeugt den DTMF-Ton „F“ (\*).

### [0(CTRL)]-Taste

Drücken der Taste beim Senden erzeugt den DTMF-Ton „0“ und führt zur Eingabe einer „0“ bei der direkten Frequenzeingabe über die Tastatur.

### [ENT(#)]-Taste

Das Drücken dieser Taste aktiviert den Modus zur direkten Frequenzeingabe über die Tastatur.

Beispiele:

Zur Eingabe von 14,25000 MHz folgende Tasten drücken

[ENT] → [1] → [4] → [D(punkt)] → [2] → [5] → [ENT]

Zur Eingabe von 0,95000 MHz folgende Tasten drücken

[ENT] → [D(punkt)] → [9] → [5] → [ENT]

Speicherkanäle lassen sich folgendermaßen aufrufen:

Zum Aufruf des Speicherkanals 001 folgende Tasten drücken

[ENT] → [1] → [\*]

Zum Aufruf des Speicherkanals 125 folgende Tasten drücken

[ENT] → [1] → [2] → [5] → [\*]

Drücken der Taste beim Senden erzeugt den DTMF-Ton „E (#)“.

### [A]-Taste

Diese Taste hat die Funktion der Multifunktionstaste [A] an der Frontplatte des **FT-897D**.

Drücken der Taste beim Senden erzeugt den DTMF-Ton „A“.

### [B]-Taste

Diese Taste hat die Funktion der Multifunktionstaste [B] an der Frontplatte des **FT-897D**.

Drücken der Taste beim Senden erzeugt den DTMF-Ton „B“.

### [C]-Taste

Diese Taste hat die Funktion der Multifunktionstaste [C] an der Frontplatte des **FT-897D**.

Drücken der Taste beim Senden erzeugt den DTMF-Ton „C“.

### [F(D)]-Taste

Diese Taste kurz drücken, um den Wechsel der Funktionen der Multifunktionstasten ([A], [B] und [C]) mit dem **MEM/VFO CH**-Knopf zu ermöglichen. Diese Taste 1 Sek. drücken, um den Menü-Modus zu aktivieren.

Drücken der Taste beim Senden erzeugt den DTMF-Ton „D“ und führt zur Eingabe eines Dezimalpunktes bei der direkten Frequenzeingabe über die Tastatur.

### [ACC]-Taste

Diese Taste zur Deaktivierung der Rauschsperrung drücken.

Die Taste lässt sich im Menü Nr. 068 [PG ACC] mit verschiedenen Funktionen belegen.



## FERNSTEUERMİKROFON MH-59A8J

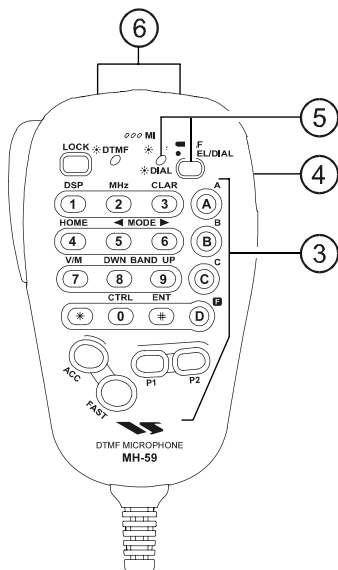

### [PWR(FAST)]-Taste

Diese Taste 1 Sek. drücken, um den Transceiver ein- oder auszuschalten.

Wenn der Transceiver eingeschaltet ist, ruft 1 Sek. langes drücken den Schnellabstimmmodus auf, mit dem schnellere Frequenzwechsel möglich sind (ein kleines Icon mit einem rennenden Männchen erscheint in der rechten unteren Ecke des Displays).

### [P1]-Taste (Quick Split)

Diese Taste drücken, um auf den Sub-VFO zu wechseln (Haupt-VFO-Frequenz + 5 kHz) und automatisch die Split-Funktion zu aktivieren.

Die Taste lässt sich im Menü Nr. 069 [PG P1] mit verschiedenen Funktionen belegen.

### [P2]-Taste

Diese Taste drücken, um einen 1750-Hz-Tonruf auszusenden, mit dem (europäische) Repeater aufgetastet werden können.

Die Taste lässt sich im Menü Nr. 070 [PG P2] mit verschiedenen Funktionen belegen.

### ④ SEL Knob

Drehknopf zum Einstellen der VFO-Frequenz, zur Wahl von Speicherkanälen und zum Einstellen der Lautstärke.

### ⑤ SEL/DIAL-Taste und Indikator

Die **SEL**-Taste schaltet die Abstimmschrittweite des **SEL**-Knopfes zwischen Fein- (wie Hauptabstimmknopf) und Grobabstimmmodus (wie **SEL**-Knopf) um.

Bei aktivem Feinabstimmmodus leuchtet die **SEL**-LED orange.

Diese Taste 1 Sek. drücken, um die „VOL“-Funktion zu aktivieren, mit der sich die Empfangslautstärke durch Drehen am **SEL**-Knopf einstellen lässt. Wenn diese Funktion aktiviert ist, leuchtet die **SEL**-LED grün.

Zur Rückkehr zum Modus für die Wahl der Abstimmschrittweite die **SEL/DIAL**-Taste noch einmal drücken.

### ⑥ [UP]/[DWN]-Tasten

Eine von beiden Tasten drücken (oder gedrückt halten), um die Frequenz zu verändern, durch die Speicherkanäle zu schalten oder den Suchlauf in Richtung höherer oder niedrigerer Frequenzen zu starten. Diese Tasten haben die in vielerlei Hinsicht die gleiche Funktion wie der Hauptabstimmknopf des **FT-897D**.

# **YAESU**



## **Declaration of Conformity**

We, Yaesu UK Ltd. certify and declare under our sole responsibility that the following equipment complies with the essential requirements of the Directive 1999/5/EC and Directive 2011/65/EU.

|                          |   |
|--------------------------|---|
| Type of Equipment:       | HF/VHF/UHF All Mode Transceiver   |
| Brand Name:              | YAESU   |
| Model Number:            | FT-897D   |
| Manufacturer:            | YAESU MUSEN CO., LTD.   |
| Address of Manufacturer: | Tennozu Parkside Building, 2-5-8 Higashi-Shinagawa,<br>Shinagawa-ku, Tokyo 140-0002 Japan |

### Applicable Standards:

This equipment is tested and conforms to the essential requirements of directive, as included in following standards.

|                  |   |
|------------------|---|
| Radio Standard:  | EN 301 783-2 V1.2.1                         |
| EMC Standard:    | EN 301 489-1 V1.9.2<br>EN 301 489-15 V1.2.1 |
| Safety Standard: | EN 60065-1:2002+A12:2011                    |
| RoHS2 Standard:  | EN 50581:2012                               |

The technical documentation as required by the Conformity Assessment procedures is kept at the following address:

Company: Yaesu UK Ltd.  
Address: Unit 12, Sun Valley Business Park, Winnall Close, Winchester  
Hampshire, SO23 0LB, U.K.

## **Entsorgung von gebrauchten elektrischen und elektronischen Geräten**

Das Symbol auf dem Produkt oder seiner Verpackung weist darauf hin, dass dieses Produkt nicht als normaler Haushaltsabfall zu behandeln ist, sondern an einer Annahmestelle für das Recycling von elektrischen und elektronischen Geräten abgegeben werden muss.

Weitere Informationen über das Recycling dieses Produkts erhalten Sie von Ihrer Gemeinde, den kommunalen Entsorgungsbetrieben oder dem Geschäft/Service-Center, in dem Sie das Produkt gekauft haben.



## **Nutzungshinweise**

Der Transceiver empfängt auch auf Frequenzen, die nicht allgemein zugelassen sind.

Für den Betrieb ist eine Amateurfunklizenz erforderlich.

Mit dem Transceiver darf nur innerhalb der zugelassenen Bereiche gesendet werden.

| Länderliste |    |    |    |    |    |
|-------------|----|----|----|----|----|
| AT          | BE | BG | CY | CZ | DE |
| DK          | ES | EE | FI | FR | GB |
| GR          | HR | HU | IE | IT | LT |
| LU          | LV | MT | NL | PL | PT |
| RO          | SK | SI | SE | CH | IS |
| LI          | NO | -  | -  | -  | -  |

# ***YAESU***

***The radio***

Copyright 2013  
YAESU MUSEN CO., LTD.  
Alle Rechte vorbehalten.

Eine auch nur auszugsweise Vervielfältigung  
dieser Bedienungsanleitung bzw. eine  
Speicherung in elektronischen Medien ist ohne  
vorherige schriftliche Genehmigung durch  
YAESU MUSEN CO., LTD.

Printed in Japan.

1307F-WY



EH012M363